



Elektrinis triratis krautuvas **EFG 110-115**

Kėlimo aukštis: 2300-6500 mm / Keliamoji galia: 1000-1500 kg

JUNGHEINRICH

EFG 110-115

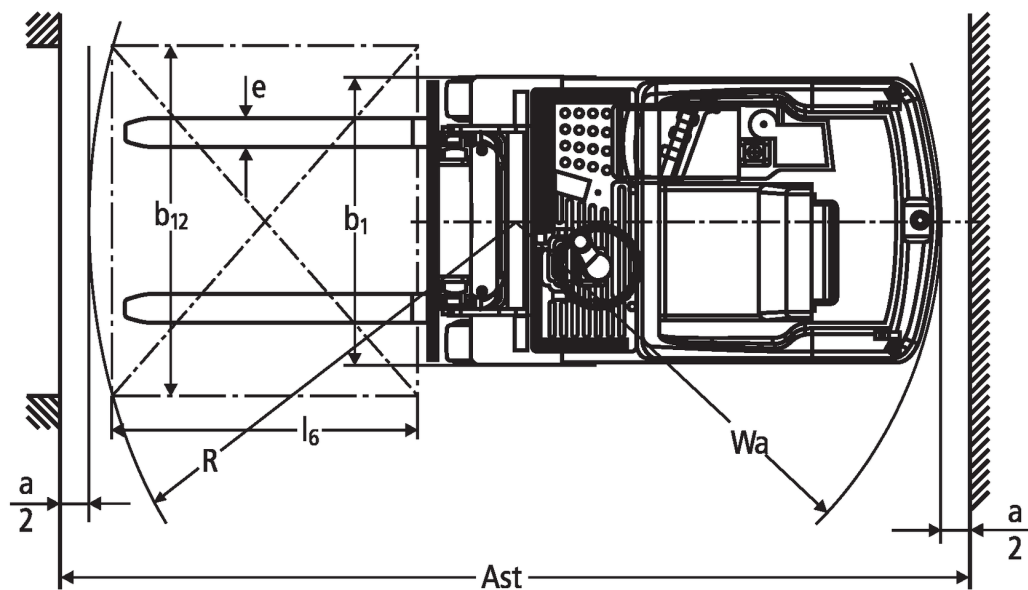
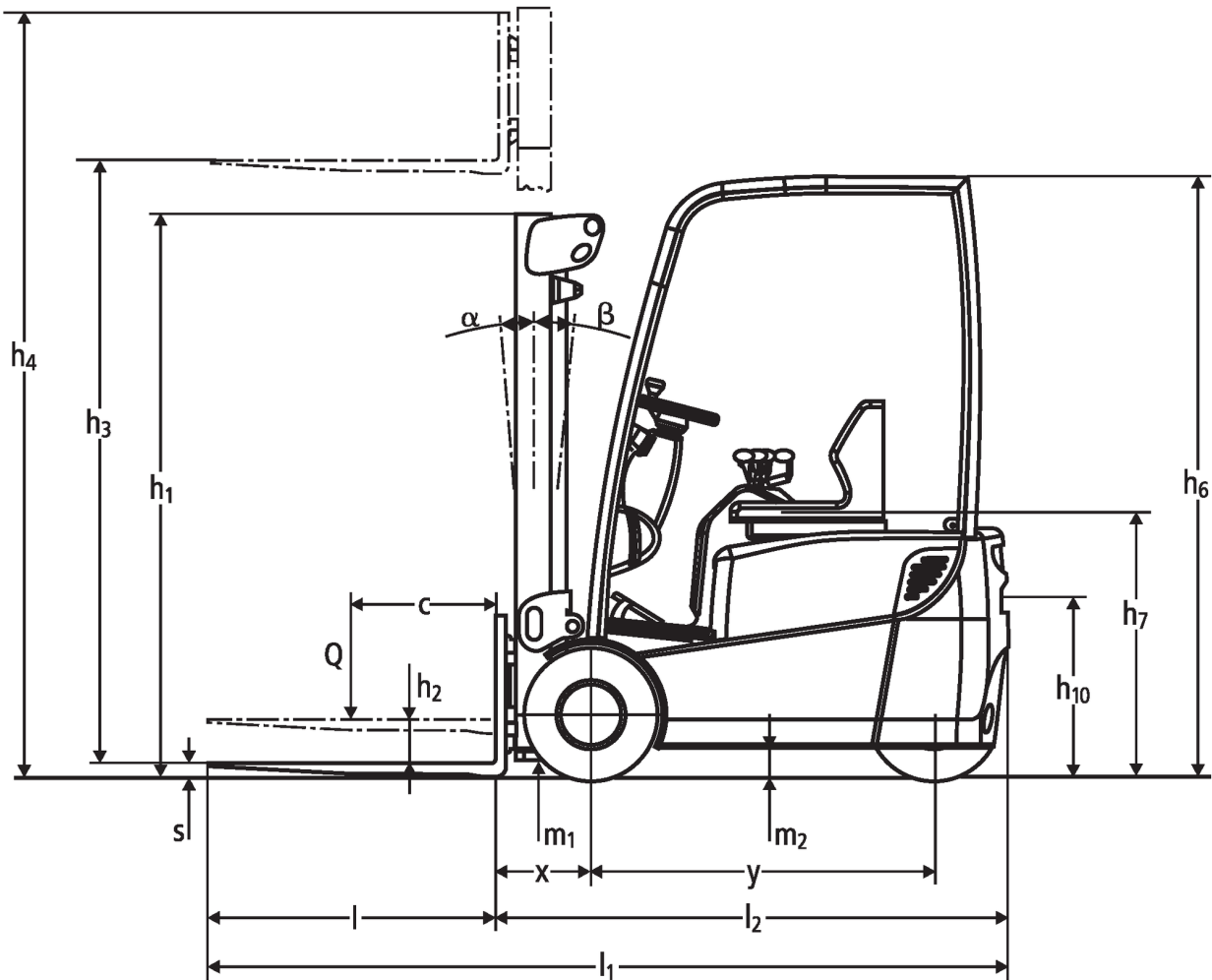

EFG 110-115

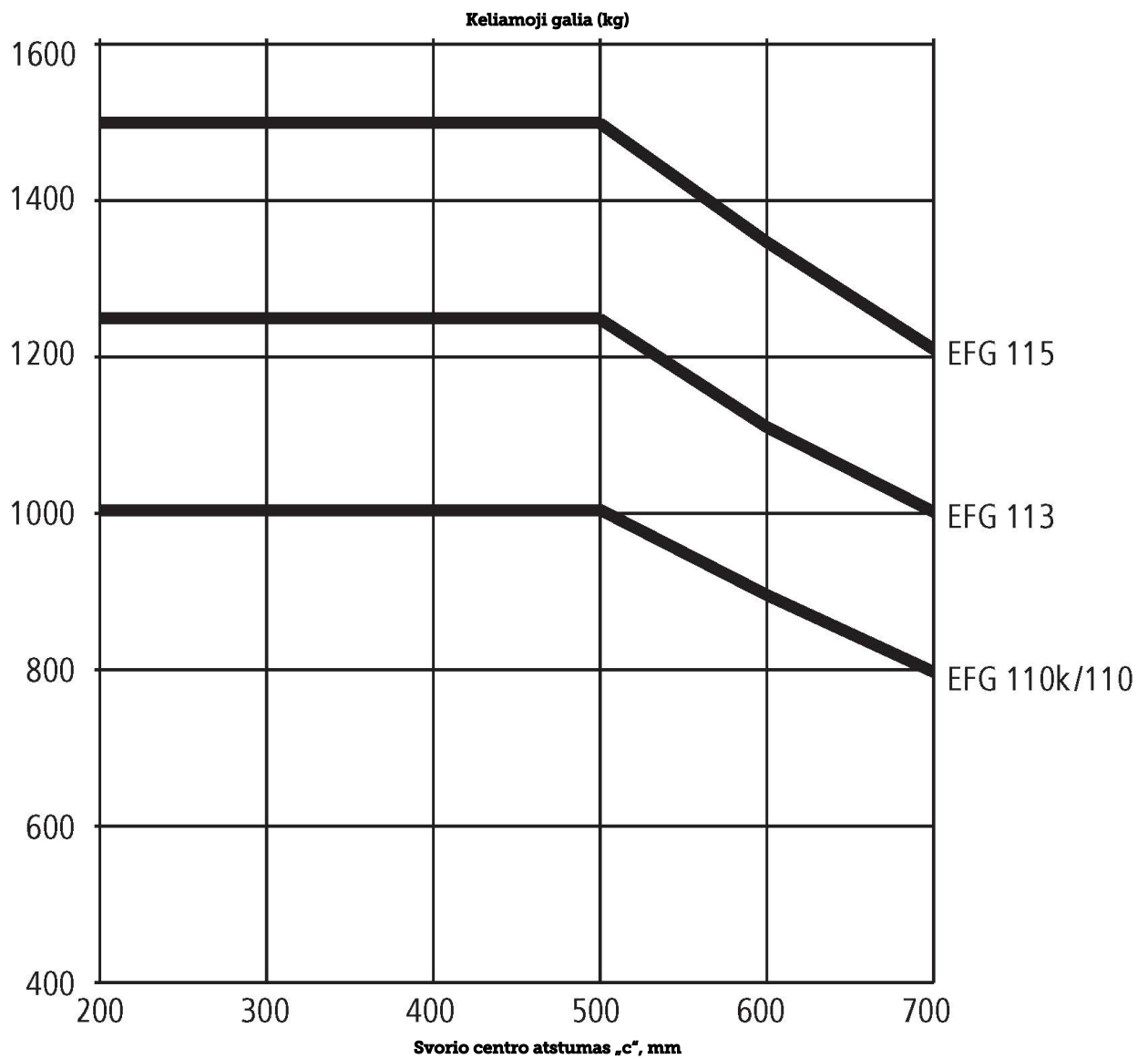

EFG 110-115

EFG 110 soloPILOT, EFG 110 multiPILOT, EFG 113 soloPILOT, EFG 113 multiPILOT, EFG 115 soloPILOT, EFG 115 multiPILOT	Insultas (h3)	Aukščio stiebas atitrauktas (h1)	Laisvas keltuvas (h2)	Ištiestas stiebo aukštis (h4)	Stiebas palenkiamas pirmyn / atgal
Trigubas stiebas DZ	6000 mm	2555 mm	2005 mm	6550 mm	5 / 4 °
EFG 110k soloPILOT, EFG 110k multiPILOT, EFG 110 soloPILOT, EFG 110 multiPILOT, EFG 113 soloPILOT, EFG 113 multiPILOT, EFG 115 soloPILOT, EFG 115 multiPILOT	Insultas (h3)	Aukščio stiebas atitrauktas (h1)	Laisvas keltuvas (h2)	Ištiestas stiebo aukštis (h4)	Stiebas palenkiamas pirmyn / atgal
Dvigubas stiebas ZT	2300 mm	1650 mm	150 mm	2850 mm	5 / 4 °
	3000 mm	2000 mm	150 mm	3550 mm	5 / 6 °
	3100 mm	2050 mm	150 mm	3650 mm	5 / 6 °
	3300 mm	2150 mm	150 mm	3850 mm	5 / 6 °
	3600 mm	2300 mm	150 mm	4150 mm	5 / 6 °
	4000 mm	2500 mm	150 mm	4550 mm	5 / 6 °
	4500 mm	2800 mm	150 mm	5050 mm	5 / 6 °
	5000 mm	3050 mm	150 mm	5550 mm	5 / 5 °
Dvigubas stiebas ZZ	2300 mm	1605 mm	1055 mm	2850 mm	5 / 4 °
	3000 mm	1955 mm	1405 mm	3550 mm	5 / 6 °
	3100 mm	2005 mm	1455 mm	3650 mm	5 / 6 °
	3300 mm	2105 mm	1555 mm	3850 mm	5 / 6 °
	3600 mm	2255 mm	1705 mm	4150 mm	5 / 6 °
	4000 mm	2455 mm	1905 mm	4550 mm	5 / 6 °
Trigubas stiebas DZ	4350 mm	1955 mm	1405 mm	4900 mm	5 / 6 °
	4500 mm	2005 mm	1455 mm	5050 mm	5 / 6 °
	4800 mm	2105 mm	1555 mm	5350 mm	5 / 6 °
	5000 mm	2180 mm	1630 mm	5550 mm	5 / 5 °
	5250 mm	2255 mm	1705 mm	5800 mm	5 / 5 °
	5500 mm	2355 mm	1805 mm	6050 mm	5 / 5 °
EFG 113 soloPILOT, EFG 113 multiPILOT, EFG 115 soloPILOT, EFG 115 multiPILOT	Insultas (h3)	Aukščio stiebas atitrauktas (h1)	Laisvas keltuvas (h2)	Ištiestas stiebo aukštis (h4)	Stiebas palenkiamas pirmyn / atgal
Trigubas stiebas DZ	6500 mm	2805 mm	2255 mm	7050 mm	5 / 4 °

VDI lentelė

Stendas: 01/2022

			Jungheinrich					
			EFG 110k	EFG 110	EFG 113	EFG 115		
ženklas	1.1	Gamintojas (trumpasis pavadinimas)						
	1.2	Gamintojo tipo simbolis						
	1.3	Vairuoti	Elektros					
	1.4	Operacija	Sėdynė					
	1.5	Talpa / apkrovas	Q	kg	1000	1250	1500	
	1.6	Svorio centras	c	mm	500			
	1.8	Apkrova atstumas	x	mm	335			
	1.9	Bazė	y	mm	984	1038	1146	1200
	Svoriai	2.1.1	Nepilnas svoris (įskaitant akumuliatorių)	kg	2480	2560	2760	2765
2.2		Ašies apkrova su priekine / galine apkrova	kg	2930 / 550	2935 / 625	3380 / 620	3795 / 565	
2.3		Ašies apkrova be krovinio priekyje / gale	kg	1085 / 1395	1135 / 1425	1225 / 1525	1260 / 1600	
Ratai / pakaba	3.1	Padangos	Labai elastingos (SE)					
	3.2	Padangos dydis, priekis	18 x 7-8					
	3.3	Padangos dydis, galinė	18 x 7-8					
	3.5	Ratai, skaičius priekyje / gale (x = varomas)	2/1x					
	3.6	Matuoklis, priekyje	b ₁₀	mm	838			
	3.7	Galinis gabarititas	b ₁₁	mm	0			
	Pagrindiniai matmenys	4.2	Aukščio stiebas atitrauktas (h1)	h ₁	mm	2000		
4.3		Laisvas keltuvas (h2)	h ₂	mm	150			
4.4		Insultas (h3)	h ₃	mm	3000			
4.5		Ištiestas stiebo aukštis (h4)	h ₄	mm	3550			
4.7		Apsauginio stogo (kabinos) aukštis	h ₆	mm	2090			
4.8		Sėdynės aukštis / nuolatinis aukštis	h ₇	mm	900			
4.12		Sukabinimo aukštis	h ₁₀	mm	635			
4.19		Bendras ilgis	l ₁	mm	2724	2778	2886	2940
4.20		Ilgis, įskaitant šakę atgal	l ₂	mm	1574	1627	1736	1790
4.21.1		Bendras plotis	b ₁	mm	990			
4.22		šakių matmenys	s/ e/l	mm	40 x 80 x 1150			
4.23		Šakių laikiklio jungties klasė	2A					
4.24		Šakių plotis	b ₃	mm	950			
4.31		Tarpas su krovinium po stiebu	m ₁	mm	90			
4.32		Centrinės tarpinės prošvaisos atstumas	m ₂	mm	100			
4.34		Darbinis plotis (1000 x 1200 padėklų skersai)	Ast	mm	2903	2957	3065	3119
4.34.1	Darbinis plotis (800x1200 išilginis padėklas)	Ast	mm	3025	3079	3187	3241	
4.35	Apsisukimo spindulys	W _a	mm	1239	1293	1401	1455	
4.36	Mažiausias pasukimo atstumas	b ₁₃	mm	0				
Našumo duomenys	5.1	Važiavimo greitis su / be krovinio	km/h	12 / 12,5				
	5.2	Kėlimo greitis su / be krovinio	m/s	0,28 / 0,5	0,29 / 0,5	0,25 / 0,5	0,24 / 0,5	
	5.3	Mažėja greitis su krovinium arba be jo	m/s	0,58 / 0,6				
	5.5	Sukibimas su / be krovinio	N	1150 / 1250		1100 / 1250	1055 / 1250	
	5.6	Maksimali sukibimas su / be krovinio	N	4400 / 4500		4375 / 4500	4350 / 4500	
	5.7	Klasifikacija su / be krovinio	%	8,5 / 12	8 / 11,5	7 / 11	6,5 / 10,5	
	5.8	Maksimalus sugebėjimas lipti su krovinium / be jo	%	13 / 18	12,5 / 17,5	11 / 16,5	10 / 16	
	5.9	Įsibėgėjimo laikas su apkrova / be jos	s	5,1 / 4,6		5,4 / 4,7	5,6 / 4,8	
	5.10	Darbinis stabdys	hidraulinis					

Elektros variklis / elektronika	6.1	Traukos variklis, S2 galia 60 min	kW	4			
	6.2	Kėlimo variklis, galia S3	kW	6			
	6.3	Baterija pagal DIN 43531/35/36		DIN 43535 A			
	6.4	Akumulatoriaus įtampa / vardinė talpa	V / Ah	24 / 500	24 / 625	24 / 875	24 / 1000
	6.5	Baterijos svoris	kg	380	450	600	690
	6.6.1	Energijos sąnaudos pagal EN ciklą	kWh/h	2,6		2,7	
	6.6.2	CO2 ekvivalentas pagal EN16796	kg/h	1,4		1,5	
	6.7	Pralaidumas	t/h	60		76	93
	6.8.1	Energijos sąnaudos maks. pralaidumas	kWh/h	3,2	3,3	3,5	3,7
Kitas	8.1	Vairavimo valdymo tipas		Pulsas / AC			
	10.1	Darbinis slėgis pritvirtinimui	bar	160		185	210
	10.2	Alyvos srautas priedams	l/min	14			
	10.7	Garso slėgio lygis pagal EN12053, vairuotojo vamzdis	dB (A)	63			
	10.8	Vilkimo kablys, tipas / tipas DIN		DIN 15170 H			
<p>- Šis techninis pasas pagal VDI direktyvą 2198 išvardija tik technines standartinio prietaiso vertes. Naudojant kitokias padangas, kitus kėlimo mechanizmus, papildomą įrangą, galima gauti kitas vertes.</p>							

- 1.8: 337 mm su DZ stiebu; su integruota šonine pastūma SS: x = 362 mm (369 mm su DZ stiebu); sumontavus šoninę pastūmą: x = 390 mm (397 mm su DZ stiebu)

- 6.6.1: 45 darbo ciklai/h

Jungheinrich Lift Truck UAB

Liepkalnio g. 85A
LT-02120 Vilnius
Lietuva
Telefonas +370 5 2322242
Faksas +370 5 2647600

info@jungheinrich.lt
www.jungheinrich.lt

Vokietijos produkcijos gamyklos
Norderstedte, Moosburge ir Landsberge
yra sertifikuotos.

ISO 9001
ISO 14001

„Jungheinrich“ krautuvai atitinka Europos
saugos reikalavimus.



 **JUNGHEINRICH**

The logo features a red upward-pointing arrow integrated into the letter 'J' of the word 'JUNGHEINRICH', which is written in a bold, black, sans-serif font.