

**LION**  
technology



## **Elektrisk trækker** **EZS 570-5100**

**Træk kapacitet: 7000-10000 kg**

**JUNGHEINRICH**

# EZS 570-5100

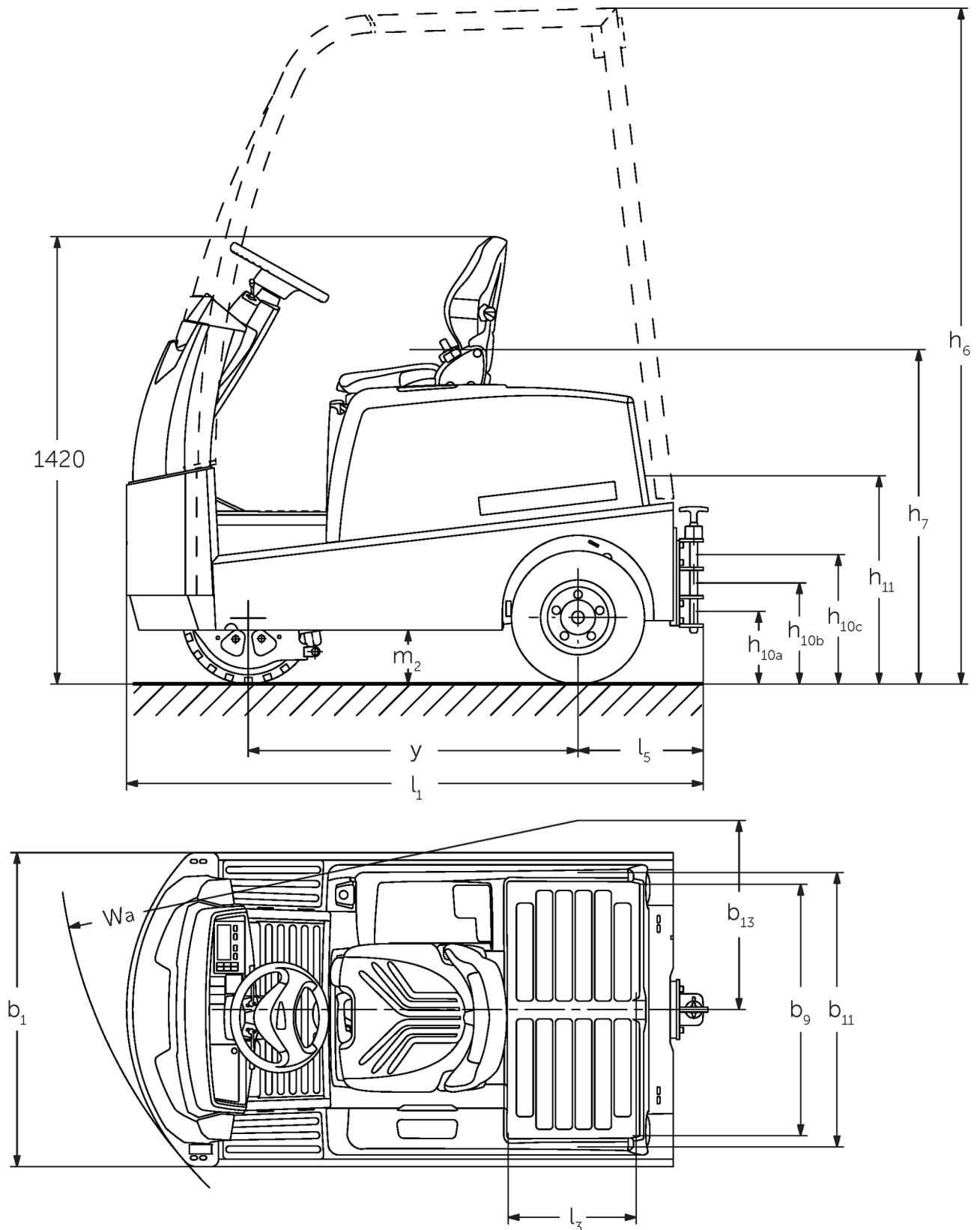

EZS 580 teknisk tegning, typeblad

# EZS 570-5100

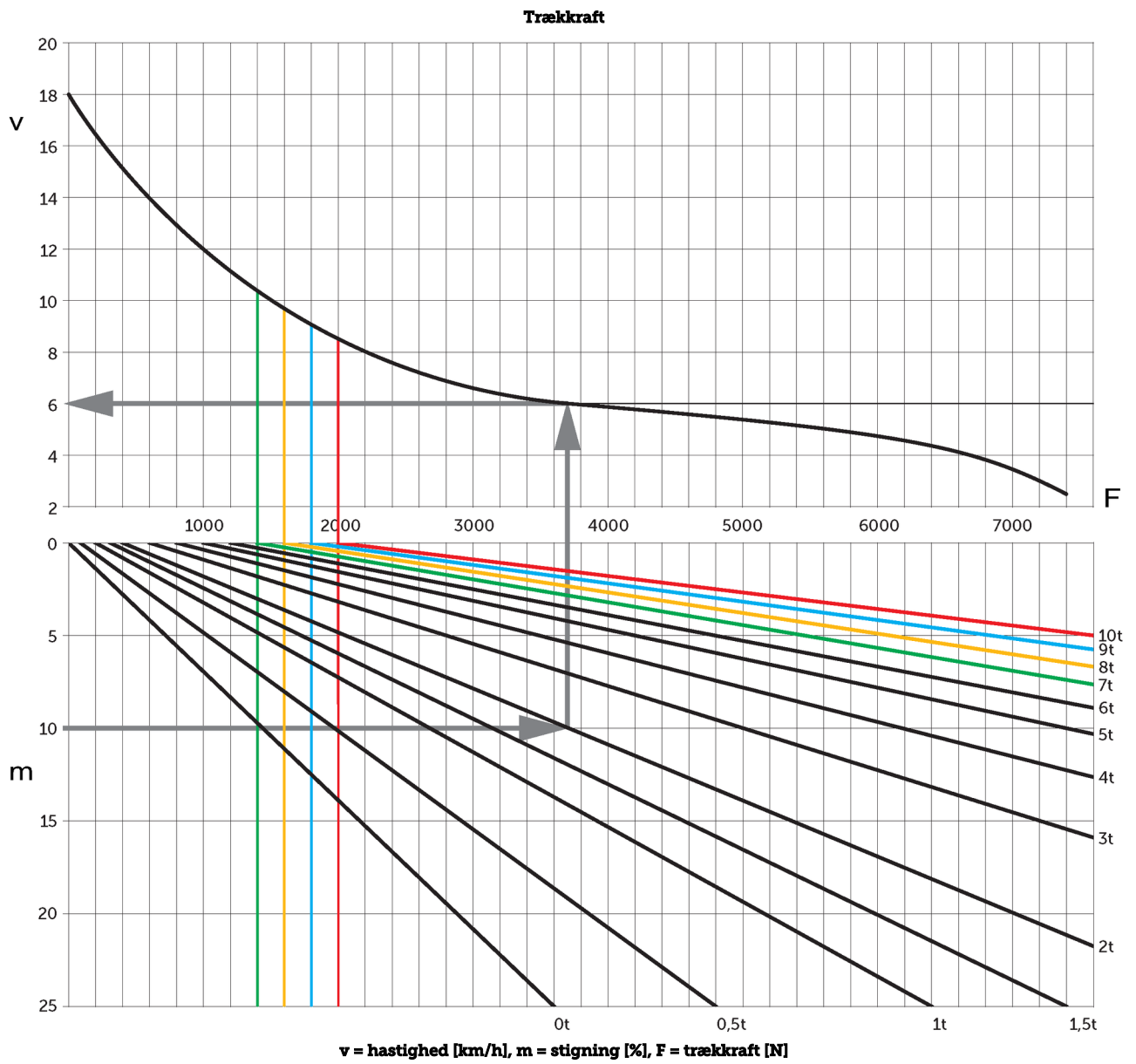

Kendetegn	1.1	Producent (kort navn)		Jungheinrich						
	1.2	Producentens typebetegnelse		EZS 570	EZS 580	EZS 590	EZS 5100 XL	EZS 570 XL	EZS 580 XL	EZS 590 XL
	1.3	Drev		Elektrisk						
	1.4	Betjening		Sæde						
	1.5.3	Træk kapacitet	Q kg	7000	8000	9000	10000	7000	8000	9000
	1.7	Nominel trækraft	N	1400	1600	1800	2000	1400	1600	1800
	1.9	Akselafstand	y mm	1035			1250			
Vægt	2.1.1	Egenvægt (inkl. batteri)	kg	1260	1320	1410	1825	1620	1675	
	2.3	Akselbelastning uden last for/bag	kg	580 / 680	580 / 740	620 / 790	880 / 945	780 / 840	835 / 840	
Hjul/chassis	3.1	Dæk		Superelastik (SE)						
	3.2	Dækstørrelse, foran		4.00-8	16x6-8	16x6-8	16x6-8			
	3.3	Dækstørrelse, bag		4.00-8						
	3.5	Hjul, nummer foran / bag (x = drevet)		1 / 2x						
	3.6	Sporvidde, for	b <sub>10</sub> mm	0		-	0			
	3.7	Sporvidde, bag	b <sub>11</sub> mm	870						
Basismålt	4.7	Højde af beskyttende tag (kabine)	h <sub>6</sub> mm	2150			2140			
	4.8	Sædehøjde / ståhøjde	h <sub>7</sub> mm	1040						
	4.12	Anhængertrækkrogens højde	h <sub>10</sub> mm	240						
	4.12.1	2. Anhængertrækkrogens højde	mm	330						
	4.12.2	3. Anhængertrækkrogens højde	mm	420						
	4.13	Læssehøjde uden last	mm	650	640		650		640	
	4.16	Læssefladens længde	l <sub>5</sub> mm	400						
	4.17	Overhæng	mm	375						
	4.18	Læssefladens bredde	b <sub>9</sub> mm	795						
	4.19	Samlede længde	l <sub>1</sub> mm	1828			2048			
	4.21.1	Samlet bredde	b <sub>1</sub> mm	996						
	4.32	Frihøjde til gulvet mellem aksler	m <sub>2</sub> mm	160		130		160		
	4.35	Venderadius	W <sub>a</sub> mm	1652			1866			
4.36	Mindste omdrejningspunkt afstand	b <sub>13</sub> mm	600			665				
Ydelsesdata	5.1	Kørehastighed med/uden last	km/h	9 / 18	8,5 / 18		7,5 / 18	9 / 18	8,5 / 18	
	5.5	Trækraft med last	N	1400	1600	1800	2000	1400	1600	1800
	5.6	Maks. trækraft med/uden last	N	5500 / 5500	6500 / 6500	7500 / 7500	7600 / 7600	5500 / 5500	6500 / 6500	7500 / 7500
	5.10	Driftsbremse		elektrisk						
Elmotor/elektronik	6.1	Køremotor, effekt S2 60 min	kW	4,5						
	6.4	Batterispænding/nominel kapacitet	V / Ah	48 / 375			48 / 625			
	6.5	Batterivægt	kg	575			860			
	6.6.1	Energiforbrug iht. EN-cyklus	kWh/h	1,33	1,5	1,67	1,84	1,33	1,5	1,67
	6.6.2	CO <sub>2</sub> -ækvivalent ifølge EN16796	kg/h	0,7	0,8	0,9	1	0,7	0,8	0,9
Andet	8.1	Type kørekontrol		Impuls/AC						
	10.7	Lydtrykniveau ifølge EN12053, førerens rør	dB (A)	62						

- Dette typeblad iht. VDI-direktiv 2198 nævner kun de tekniske værdier for standardtrucken. Afvigende dæktyper, andre master, tillægsanordninger, osv. kan resultere i andre værdier.

- VDI-nr. 4.12: Værdien for koblingshøjden gælder for en tredobbelt kobling
- VDI-nr. 4.19: Angivelserne for den samlede længde inkluderer en tredobbelt kobling
- VDI-nr. 5.7: Se træklastdiagram
- VDI-nr. 5.8: Se træklastdiagram
- VDI-nr. 6.6: Energiforbruget gælder for den nominelle last

**Jungheinrich Danmark A/S**

Øst: Mårkærvej 3, 2630 Taastrup  
Vest: Vrøndingvej 5, 8700 Horsens  
Telefon 7027 6040  
Telefax 7027 6041

[kontakt@jungheinrich.dk](mailto:kontakt@jungheinrich.dk)  
[www.jungheinrich.dk](http://www.jungheinrich.dk)

Vores fabrikker i Norderstedt, Moosburg  
og Landsberg er certificeret.

ISO 9001  
ISO 14001

Jungheinrich truck opfylder de  
europæiske sikkerhedskrav.



 **JUNGHEINRICH**

The logo features a red upward-pointing arrow integrated into the letter 'J' of the word 'JUNGHEINRICH', which is written in a bold, black, sans-serif font.