

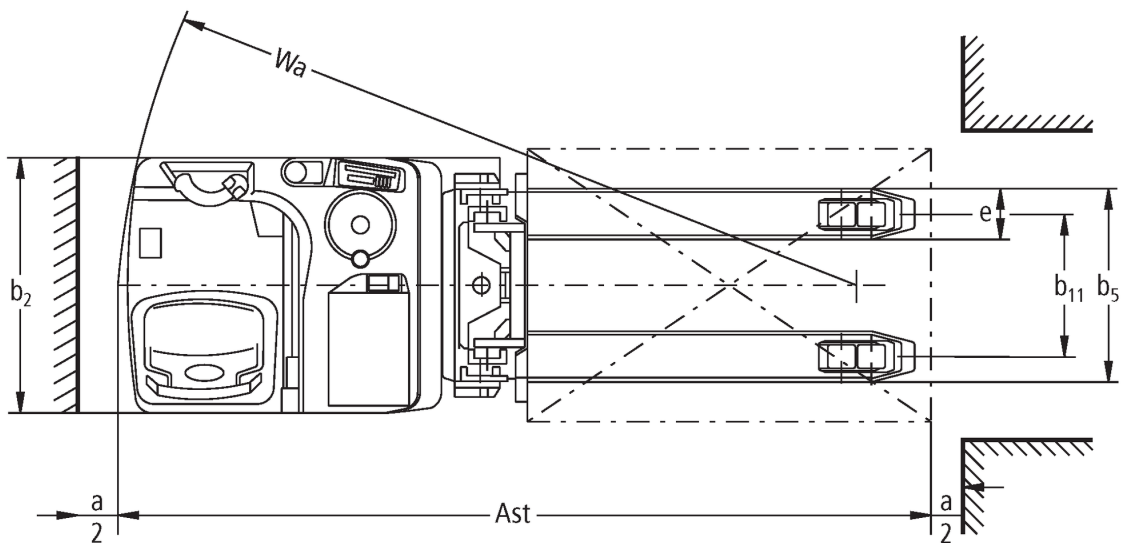

Elektrisk støttebenstruck med tverrstilt førersete **ESD 220**

Løftehøyde: 1660 mm / Løftekapasitet: 2000 kg

ESD 220

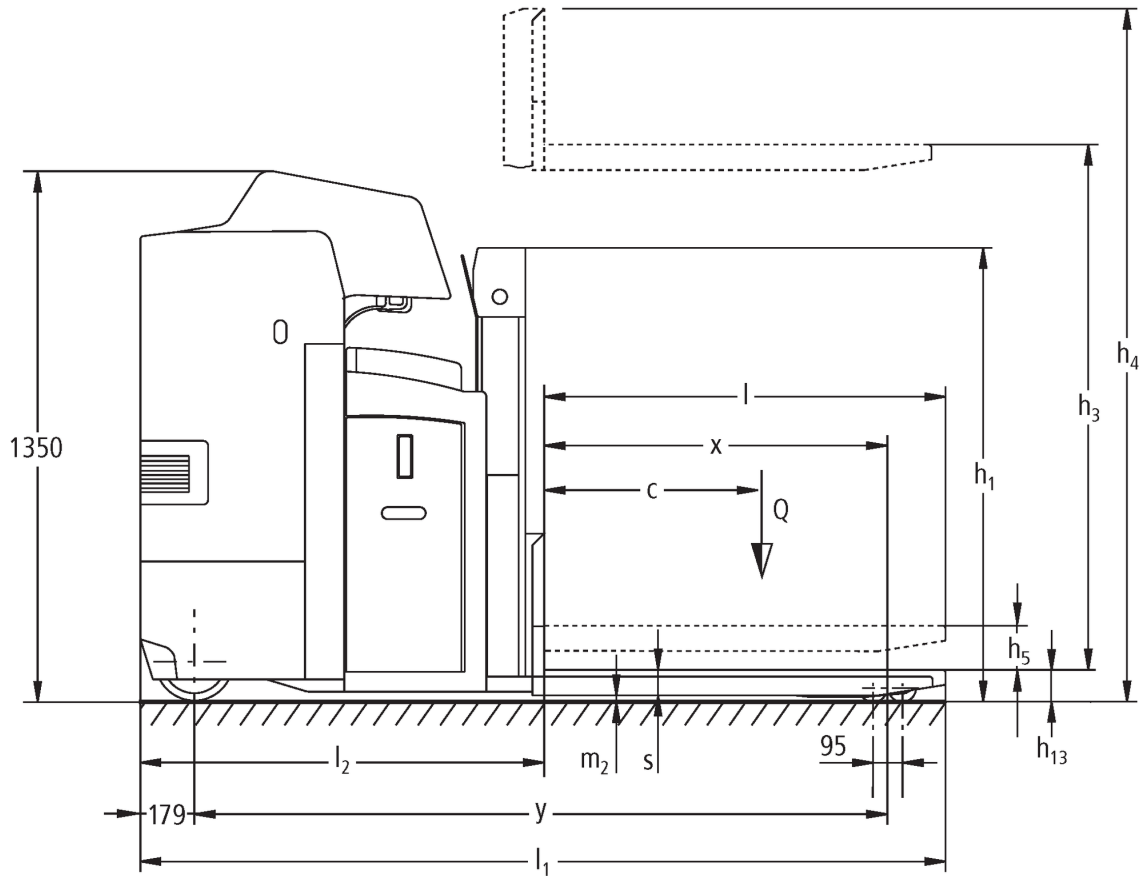

ESD 220

| ESD 220 | Løftehøyde (h3) | Høyde senket mast (h1) | Friløft (h2) | Høyde løftet mast (h4) |
|------------------------|-----------------|------------------------|--------------|------------------------|
| Todelt teleskopmast ZT | 1660 mm | 1310 mm | 100 mm | 2150 mm |

| | | | | | |
|----------------------------------|-------------|---|-----------------|--------|-----------------|
| Mark | 1.1 | Produsent (kort navn) | | | Jungheinrich |
| | 1.2 | Produsentens typebetegnelse | | | ESD 220 |
| | 1.3 | Drivenhet | | | Elektrisk |
| | 1.4 | Betjening | | | Sittende |
| | 1.5 | Løftekapasitet last | Q | kg | 2000 |
| | 1.5.1 | Nominell lastkapasitet / last ved initialløft | Q | kg | 1000 |
| | 1.5.2 | Nominell lastkapasitet / belastning på tilleggsløft | Q | kg | 2000 |
| | 1.6 | Lastsenteravstand | c | mm | 600 |
| | 1.8 | Lastavstand | x | mm | 926 |
| 1.9 | Hjulavstand | y | mm | 1734 | |
| Vekter | 2.1.1 | Egenvekt (inkl. batterier) | | kg | 1350 |
| | 2.2 | Akselbelastning med last foran/bak | | kg | 1340 / 2010 |
| | 2.3 | Akselbelastning uten last foran/bak | | kg | 982 / 368 |
| Hjul, chassis | 3.1 | Hjul | | | Vulkollan ® |
| | 3.2 | Hjuldimensjon foran | | | Ø 230 x 77 |
| | 3.3 | Hjuldimensjon bak | | | Ø 85 x 85 |
| | 3.4 | Tilleggshjul | | | Ø 140 x 54 |
| | 3.5 | Hjul, antall foran/bak (x = drivhjul) | | | 2-1x/4 |
| | 3.6 | Sporvidde foran | b ₁₀ | mm | 544 |
| | 3.7 | Sporvidde bak | b ₁₁ | mm | 380 |
| Grunnleggende mål | 4.2 | Høyde senket mast (h1) | h ₁ | mm | 1310 |
| | 4.3 | Friløft (h2) | h ₂ | mm | 100 |
| | 4.4 | Løftehøyde (h3) | h ₃ | mm | 1660 |
| | 4.5 | Høyde løftet mast (h4) | h ₄ | mm | 2150 |
| | 4.6 | Initialløft | h ₅ | mm | 110 |
| | 4.8 | Setehøyde / ståhøyde | h ₇ | mm | 950 |
| | 4.15 | Høyde senket | h ₁₃ | mm | 90 |
| | 4.19 | Total lengde | l ₁ | mm | 2185 |
| | 4.20 | Lengde inkl. gaffelrygg | l ₂ | mm | 995 |
| | 4.21.1 | Totale bredde | b ₁ | mm | 820 |
| | 4.22 | Gafler (tykkelse, bredde, lengde) | s/e/l | mm | 65 x 185 x 1190 |
| | 4.25 | Mål over gafler | b ₅ | mm | 570 |
| | 4.32 | Bakkeklaring målt midt mellom akslingene | m ₂ | mm | 25 |
| | 4.34.2 | Arbeidsbredde (pall 800x1200 langsgående) | Ast | mm | 2399 |
| 4.35 | Svingradius | W _a | mm | 1925 | |
| Ytelser | 5.1 | Kjørehastighet med/uten last | | km/h | 9,1 / 9,1 |
| | 5.2 | Løftehastighet med/uten last | | m/s | 0,2 / 0,39 |
| | 5.3 | Senkehastighet med/uten last | | m/s | 0,47 / 0,47 |
| | 5.8 | Maks. stigeevne med/uten last | | % | 8 / 14 |
| | 5.10 | Driftsbremse | | | Generatorisk |
| Elektrisk motor / Elektronikk | 6.1 | Drivmotor, effekt S2 60 min | | kW | 2,8 |
| | 6.2 | Løftemotor, effekt ved S3 | | kW | 3 |
| | 6.3 | Batteri iht. DIN 43531/35/36 | | | nei |
| | 6.4 | Batterispennning / nominell kapasitet | | V / Ah | 24 / 465 |
| | 6.5 | Batteriets vekt | | kg | 380 |
| | 6.6.1 | Energiforbruk iht. EN-syklus | | kWh/h | 0,61 |

| | | | | |
|--|-------|--------------------------------------|------|-----|
| | 6.6.2 | CO2-ekvivalent i henhold til EN16796 | kg/h | 0,3 |
| Andre | 8.1 | Type kjørekontroll | | AC |
| <p>- Her vises kun tekniske verdier for standardmodellen i henhold til retningslinje VDI 2198. Andre dekk, master eller tilleggsutstyr kan gi andre verdier. Med forbehold om endringer og tekniske nyheter.</p> | | | | |

- 1.5: Til ESD 220: løftekapasitet i tilleggsløft: maks. 1000 kg
- 1.8: Til ESD 220: Senket lastdel: + 78 mm
- 1.9: Med senket lastdel: ESD 120 + 70 mm, ESD 220 + 78 mm
- 4.35: På ESD 220 med senket lastdel: + 78 mm

Jungheinrich Norge AS
Alf Bjerckes vei 30 · 0596 Oslo
Postboks 246 Leirdal · 1011 Oslo

Telefon 02350
24-timers servicevakt 480 75 450

kontakt@jungheinrich.no
www.jungheinrich.no

De tyske produksjonsstedene er
sertifisert i Norderstedt, Moosburg og
Landsberg.

ISO 9001
ISO 14001

Jungheinrich-trucker bygges i henhold
til Eusikkerhetsbestemmelsene og CE-
forskriftene



**JUNGHEINRICH**