



Elektrinis krautuvas su skersai įrengta sėdyne / tripusis krautuvas

ETX 513 / 515

Kėlimo aukštis: 3000-13000 mm / Keliamoji galia: 1200-1500 kg

ETX 513 / 515

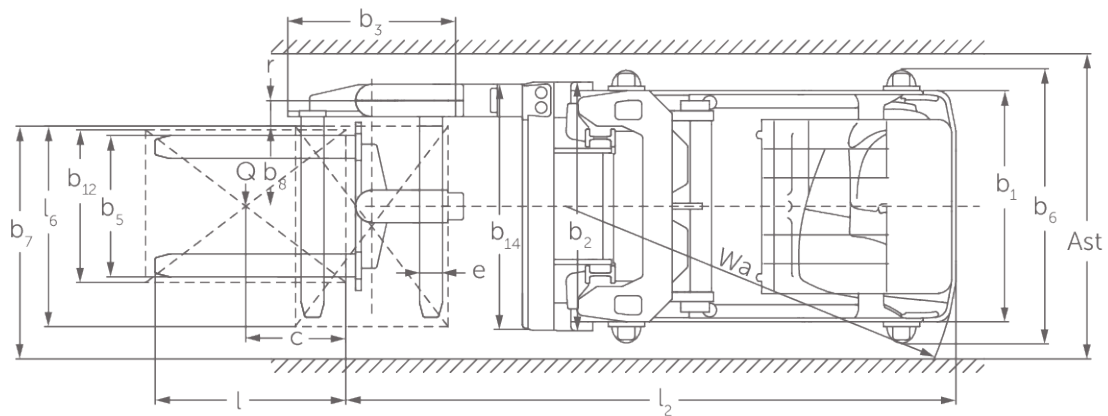
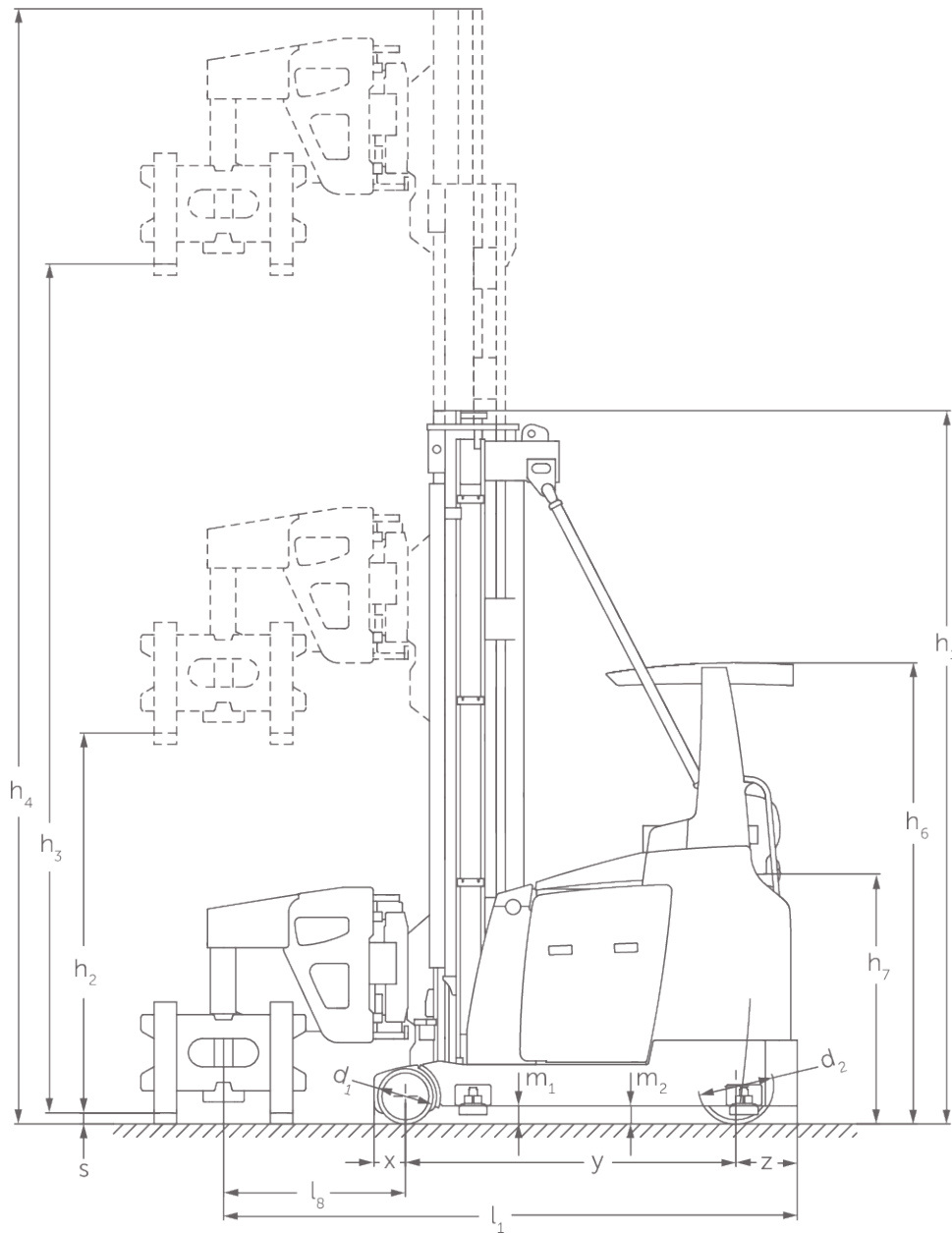

ETX 513 / 515

ETX 513	Insultas (h3)	Aukščio stiebas atitrauktas (h1)	Laisvas keltuvas (h2)	Ištiesas stiebo aukštis (h4)	
Dvigubas stiebas ZT	3000 mm	2570 mm		4150 mm	
	3500 mm	2820 mm		4650 mm	
	4000 mm	3070 mm		5150 mm	
	4500 mm	3320 mm		5650 mm	
	5000 mm	3570 mm		6150 mm	
	5500 mm	3820 mm		6650 mm	
	6000 mm	4070 mm		7150 mm	
	6500 mm	4320 mm		7650 mm	
	7000 mm	4570 mm		8150 mm	
	7500 mm	4820 mm		8650 mm	
8000 mm	5070 mm		9150 mm		
Trigubas stiebas DZ	5500 mm	2900 mm	1750 mm	6650 mm	
	6000 mm	3100 mm	1950 mm	7150 mm	
	6500 mm	3300 mm	2150 mm	7650 mm	
	7000 mm	3500 mm	2350 mm	8150 mm	
	7500 mm	3700 mm	2550 mm	8650 mm	
	8000 mm	3900 mm	2750 mm	9150 mm	
	8500 mm	4100 mm	2950 mm	9650 mm	
	9000 mm	4300 mm	3150 mm	10150 mm	
	9500 mm	4500 mm	3350 mm	10650 mm	
	10000 mm	4700 mm	3550 mm	11150 mm	
ETX 515	Insultas (h3)	Aukščio stiebas atitrauktas (h1)	Laisvas keltuvas (h2)	Ištiesas stiebo aukštis (h4)	
	Dvigubas stiebas ZT	3000 mm	2670 mm		4250 mm
		3500 mm	2920 mm		4750 mm
		4000 mm	3170 mm		5250 mm
		4500 mm	3420 mm		5750 mm
		5000 mm	3670 mm		6250 mm
		5500 mm	3920 mm		6750 mm
		6000 mm	4170 mm		7250 mm
		6500 mm	4420 mm		7750 mm
		7000 mm	4720 mm		8250 mm
7500 mm		4970 mm		8750 mm	
8000 mm	5220 mm		9250 mm		
8500 mm	5470 mm		9750 mm		
9000 mm	5720 mm		10250 mm		
Trigubas stiebas DZ	6000 mm	3200 mm	1950 mm	7250 mm	
	6500 mm	3400 mm	2150 mm	7750 mm	
	7000 mm	3600 mm	2350 mm	8250 mm	
	7500 mm	3800 mm	2550 mm	8750 mm	
	8000 mm	4000 mm	2750 mm	9250 mm	
	8500 mm	4200 mm	2950 mm	9750 mm	
	9000 mm	4400 mm	3150 mm	10250 mm	
	9500 mm	4600 mm	3350 mm	10750 mm	
	10000 mm	4750 mm	3500 mm	11250 mm	
	10500 mm	4950 mm	3700 mm	11750 mm	
11000 mm	5100 mm	3850 mm	12250 mm		
11500 mm	5300 mm	4050 mm	12750 mm		

12000 mm	5450 mm	4200 mm	13250 mm
12500 mm	5650 mm	4400 mm	13750 mm
13000 mm	5800 mm	4550 mm	14250 mm

VDI lentelė

Stendas: 09/2022

ženklas	1.1	Gamintojas (trumpasis pavadinimas)		Jungheinrich	
	1.2	Gamintojo tipo simbolis		ETX 513	ETX 515
	1.3	Vairuoti		Elektros	
	1.4	Operacija		Trys šoniniai krautuvas	
	1.5	Talpa / apkrovas	Q kg	1250	1500
	1.6	Svorio centras	c mm	600	
	1.8	Apkrova atstumas	x mm	168	193
	1.9	Bazė	y mm	1764	2094
	Svoriai	2.1	Konteineriai	kg	6540
2.2		Ašies apkrova su priekine / galine apkrova	kg	5736 / 2058	6540 / 2490
2.3		Ašies apkrova be krovinio priekyje / gale	kg	3810 / 2730	4350 / 3180
Ratai / pakaba	3.1	Padangos		Vulkollan®	
	3.2	Padangos dydis, priekis		Ø 295 x 144	Ø 380 x 192
	3.3	Padangos dydis, galinė		Ø 400 x 160	
	3.5	Ratai, skaičius priekyje / gale (x = varomas)		2 / 1x	
Pagrindiniai matmenys	4.2	Aukščio stiebas atitrauktas (h1)	h ₁ mm	3820	3920
	4.3	Laisvas keltuvas (h2)	h ₂ mm	0	
	4.4	Insultas (h3)	h ₃ mm	5500	
	4.5	Ištiestas stiebo aukštis (h4)	h ₄ mm	6650	6750
	4.7	Apsauginio stogo (kabinos) aukštis	h ₆ mm	2461	
	4.8	Sėdynės aukštis / nuolatinis aukštis	h ₇ mm	1360	
	4.20	Ilgis, įskaitant šakę atgal	l ₂ mm	3176	3475
	4.21.1	Bendras plotis	b ₁ mm	1210	
	4.21.2	Bendras plotis	b ₂ mm	1450	
	4.22	Šakių matmenys	s/e/l mm	40 x 120 x 1200	50 x 120 x 1200
	4.23	Šakių laikiklio jungties klasė		2A	
	4.24	Šakių plotis	b ₃ mm	880	
	4.25	Šakės klirensas	b ₅ mm	845	
	4.29	Trauka, į šoną	mm	1290	
	4.31	Tarpas su kroviniu po stiebu	m ₁ mm	80	
	4.32	Centrinės tarpinės prošvaisos atstumas	m ₂ mm	85	
	4.35	Apsisukimo spindulys	W _a mm	2135	2460
	4.38.4	Padėklų plotis	mm	800	
	4.38.5	Padėklų ilgis	mm	1200	
Našumo duomenys	5.1	Važiavimo greitis su / be krovinio	km/h	10,5 / 10,5	
	5.2	Kėlimo greitis su / be krovinio	m/s	0,45 / 0,46	
	5.3	Mažėja greitis su kroviniu arba be jo	m/s	0,48 / 0,48	
	5.4	Stumimo greitis su / be krovinio	m/s	0,3 / 0,3	
	5.10	Darbinis stabdys		Generatorius	
	5.11	Stovėjimo stabdys		Elektrinis spyruoklinis akumulatorius	
Elektros variklis / elektronika	6.1	Traukos variklis, S2 galia 60 min	kW	7,6	
	6.2	Kėlimo variklis, galia S3	kW	21	
	6.3	Baterija pagal DIN 43531/35/36		3 PzS 465	5 PzS 775
	6.4	Akumulatoriaus įtampa / vardinė talpa	V / Ah	80 / 465	80 / 775
	6.5	Baterijos svoris	kg	1238	1863

Kitas	8.1	Vairavimo valdymo tipas		Kintamosios srovės pavaros valdymo
	10.5	Versijos valdymas		Elektrinis
	10.7	Garso slėgio lygis pagal EN12053, vairuotojo vamzdis	dB (A)	65
<p>- Šis techninis pasas pagal VDI direktyvą 2198 išvardija tik technines standartinio prietaiso vertes. Naudojant kitokias padangas, kitus kėlimo mechanizmus, papildomą įrangą, galima gauti kitas vertes.</p>				

Jungheinrich Lift Truck UAB

Liepkalnio g. 85A
LT-02120 Vilnius
Lietuva
Telefonas +370 5 2322242
Faksas +370 5 2647600

info@jungheinrich.lt
www.jungheinrich.lt

Vokietijos produkcijos gamyklos
Norderstedte, Moosburge ir Landsberge
yra sertifikuotos.

ISO 9001
ISO 14001

„Jungheinrich“ krautuvai atitinka Europos
saugos reikalavimus.



 **JUNGHEINRICH**

The logo features a red upward-pointing arrow integrated into the letter 'J' of the brand name 'JUNGHEINRICH', which is written in a bold, black, sans-serif font.