

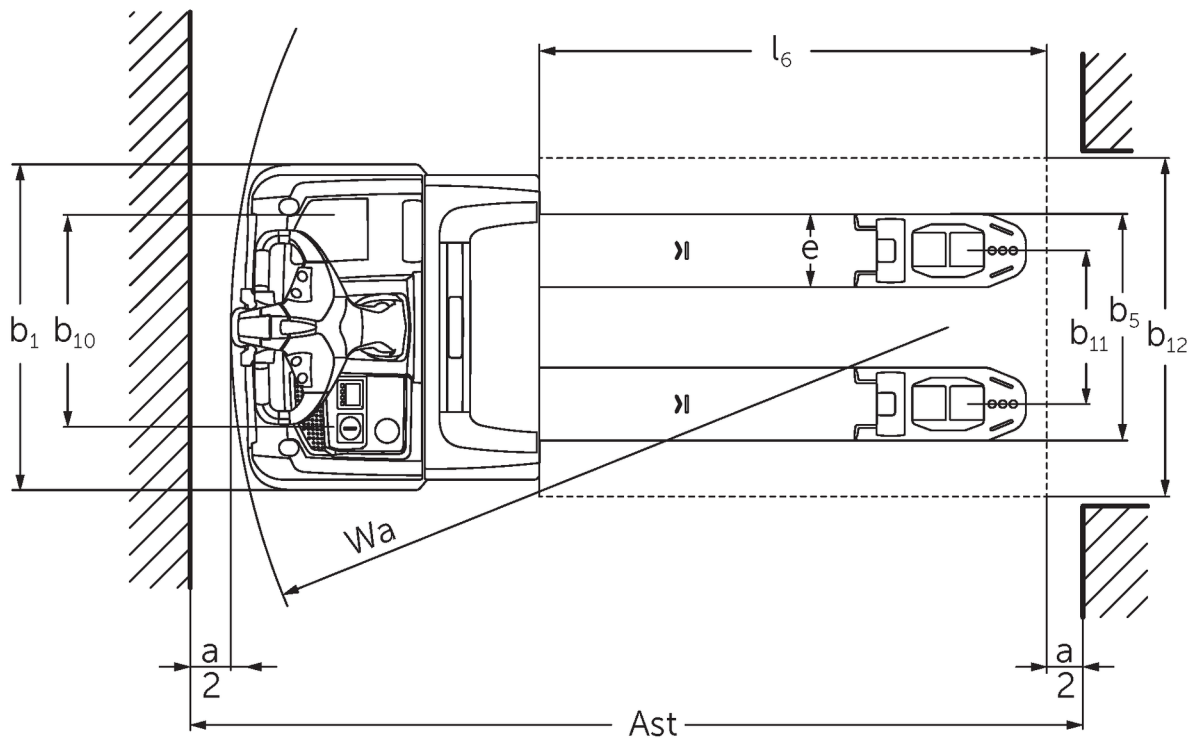

**Transpaleta eléctrica con barra timón
con conductor autoportado/
acompañante**
ERE 120-230

Altura de elevación: 122 mm / Capacidad de carga: 2000-3000 kg

ERE 120-230

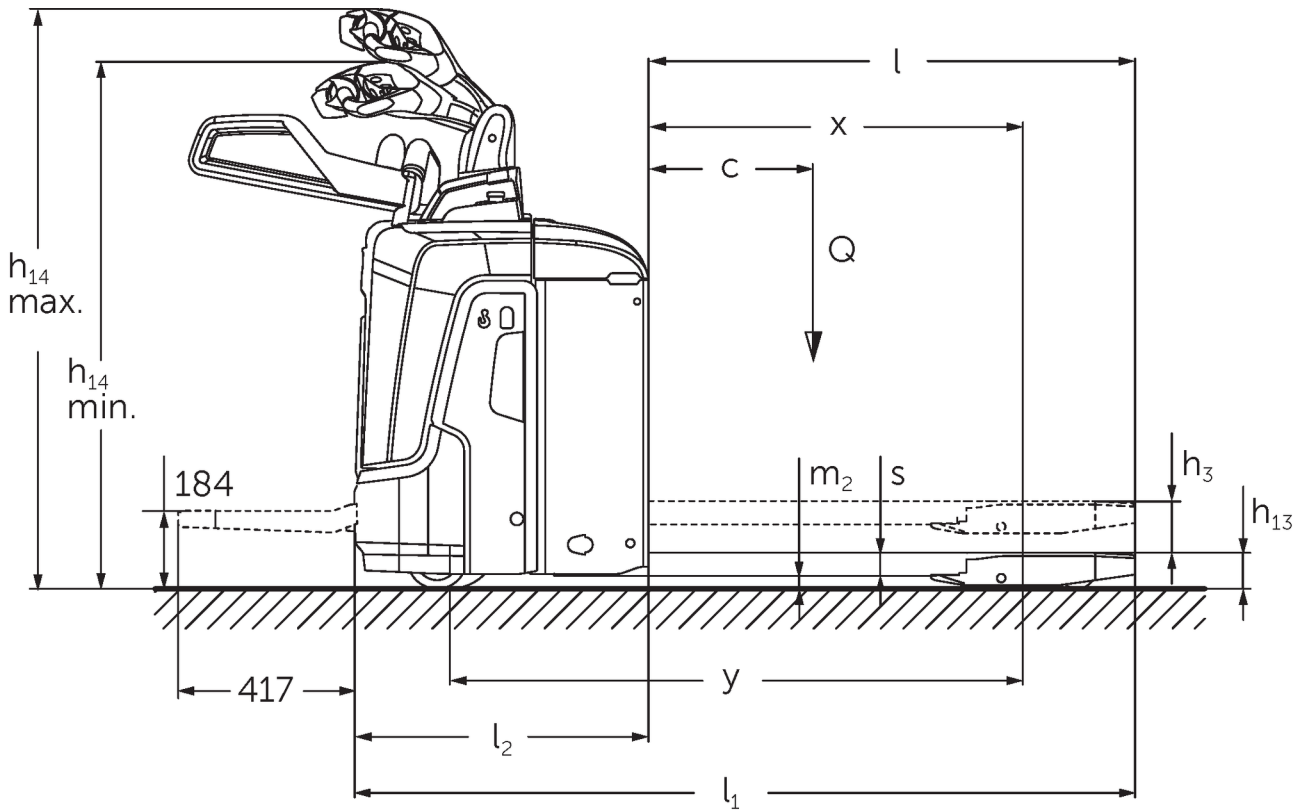

ERE 120-230



Tabla VDI

Versión: 11/2022

			Jungheinrich								
			ERE 120 6km/h	ERE 120 9 km/h	ERE 125	ERE 225	ERE 225 drivePLUS	ERE 230	ERE 230 drivePLUS		
Marca distintiva	1.1	Fabricante (abreviatura)									
	1.2	Nomenclatura del fabricante									
	1.3	Grupo de tracción	Elektro								
	1.4	Manipulación	Deichsel								
	1.5	Capacidad de carga/carga	Q kg	2000		2500			3000		
	1.6	Distancia al centro de gravedad de la carga	c mm	600							
	1.8	Distancia a la carga	x mm	908							
	1.9	Distancia entre ejes	y mm	1378					1450		
	Pesos	2.1	Peso propio	kg	400		404			424	
2.1.1		Peso propio (incl. batería)	kg	-					725		
2.2		Peso por eje con carga delante/detrás	kg	1825 / 795		2090 / 1126			2494 / 1239		
2.3		Peso por eje sin carga delante/detrás	kg	138 / 474		159 / 550			160 / 565		
Ruedas/chasis	3.1	Bandajes	Vulkollan ®/PU + Quarz/Vulkollan ®								
	3.2	Dimensiones de ruedas, delante	Ø 230 x 65		Ø 230 x 77						
	3.3	Dimensiones de neumáticos, detrás	Ø 85 x 110 / Ø 85 x 85					Ø 85 x 85			
	3.4	Ruedas adicionales	Ø 140 x 57								
	3.5	Ruedas, número delante/detrás (x = con tracción)	1x +2/2 oder 4					1x +2/4			
	3.6	Ancho de vía, delante	b ₁₀ mm	363							
	3.7	Ancho de vía, detrás	b ₁₁ mm	512							
Medidas básicas	4.4	Elevación (h ₃)	h ₃ mm	122							
	4.9	Altura de la empuñadura de barra timón en posición de marcha mín./máx.	mm	1137 / 1419							
	4.15	Altura de horquillas bajadas	h ₁₃ mm	85							
	4.19	Longitud total	l ₁ mm	1847		1919					
	4.20	Longitud hasta dorsal de horquillas	l ₂ mm	697		769					
	4.21.1	Ancho total	b ₁ mm	770							
	4.22	Dimensiones de horquillas	s/ e/l mm	55 x 172 x 1150							
	4.25	Ancho exterior de las horquillas	b ₅ mm	535							
	4.32	Margen con el suelo, centro distancia entre ejes	m ₂ mm	30							
	4.34.1	Ancho de pasillo de trabajo (palet 1000x1200 transversal)	Ast mm	2411		2483					
	4.34.2	Ancho de pasillo de trabajo (palet 800x1200 longitudinal)	Ast mm	2299		2372					
	4.34.8	Arbeitsgangbreite (Palette 800x1200 quer)	Ast mm	2414		2486					
	4.35	Radio de giro	W _a mm	1604		1677					
Prestaciones	5.1	Velocidad de marcha con/sin carga	km/h	6 / 6	8 / 9	9 / 9	9,5 / 12,5	9,5 / 14	6 / 12,5	6 / 14	
	5.2	Velocidad de elevación con/sin carga	m/s	0,04 / 0,04		0,05 / 0,07					
	5.3	Velocidad de descenso con/sin carga	m/s	0,05 / 0,04		0,05 / 0,05					
	5.8	Capacidad de rampa máx. con/sin carga	%	5 / 7	8 / 16			6 / 16			
	5.10	Freno de servicio		generatorisch							

Motor eléctrico/sistema electrónico	6.1	Motor de tracción, potencia S2 60 min	kW	1,2	2	2,8	3,2	2,8	3,2	
	6.2	motor de elevación, potencia con S3	kW	1,2		2,2				
	6.3	Batería según DIN 43531/35/36		B	-				B	
	6.4	Tensión de batería/capacidad nominal	V / Ah	24 / 250				24 / 375		
	6.5	Peso de la batería	kg	230				297		
	6.6.1	Consumo energético según ciclo EN	kWh/h	0,4	0,43	0,4	0,35	0,39	0,36	0,41
	6.6.2	Equivalente CO2 según EN16796	kg/h	0,2						
	6.7	Rendimiento en el despacho de mercancías	t/h	114	142	156	184	222	220	266
	6.8.1	Consumo energético con máx. rendimiento en la expedición de mercancías	kWh/h	0,74	1,11	1,18	1,29	1,89	1,45	2,05
	Otros	8.1	Tipo de mando de tracción		AC					
10.7		Nivel sonoro según EN12053, al oído del conductor	dB (A)	63		64	67	64	67	

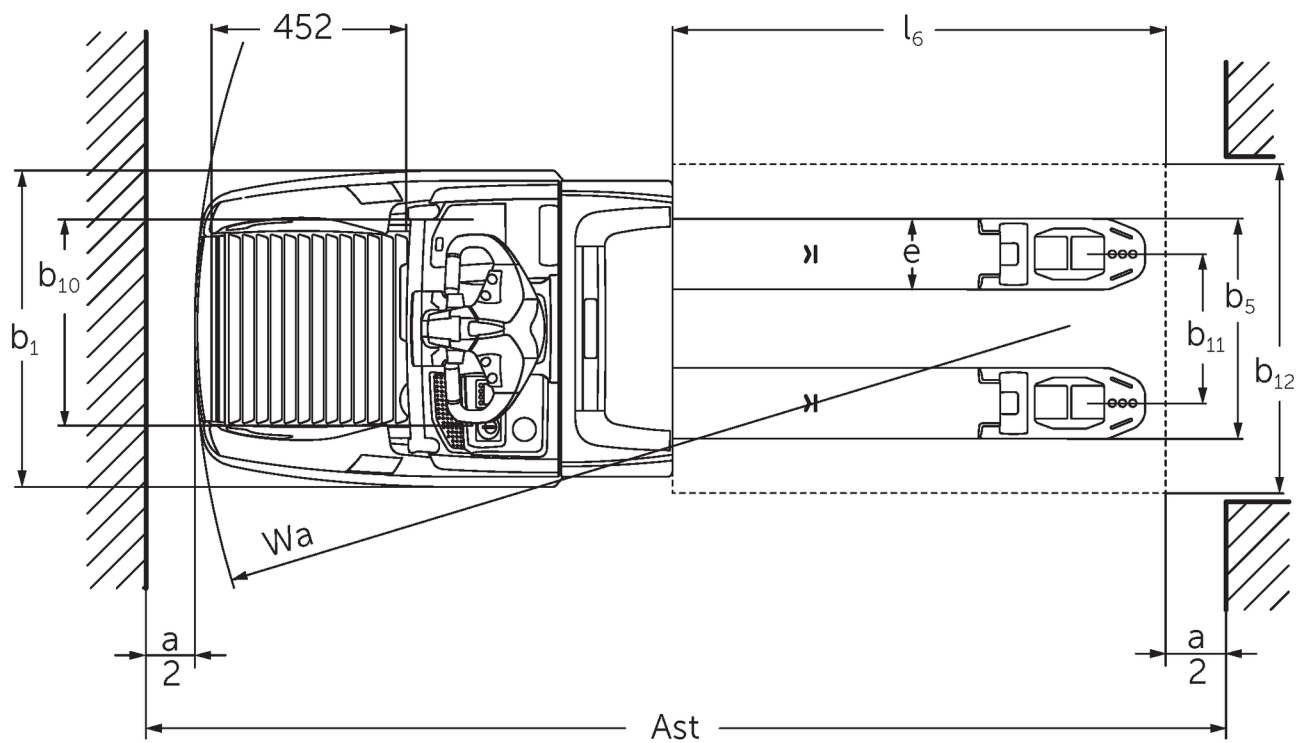
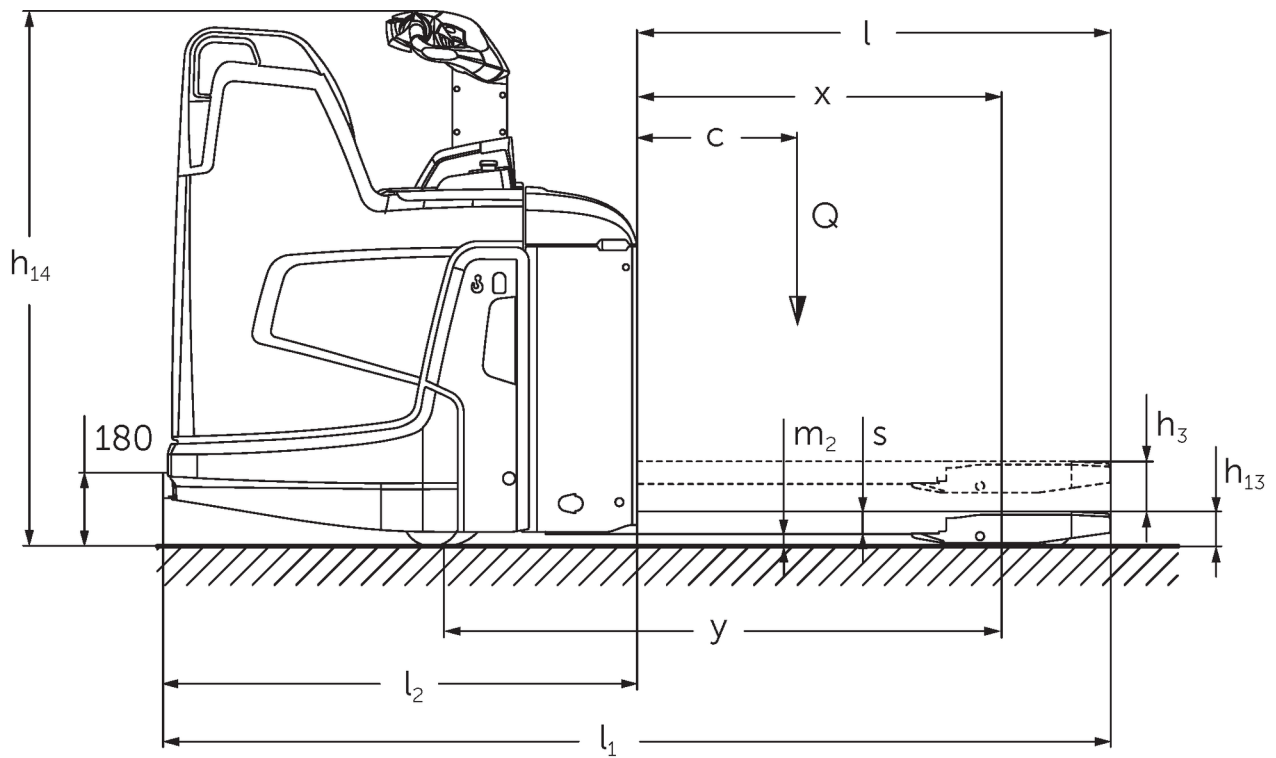
- Esta hoja técnica conforme a la directiva VDI 2198 indica sólo los valores técnicos del equipo estándar. Un bandaje diferente, otros mástiles de elevación, dispositivos adicionales, etc, pueden dar otros valores.

Jungheinrich Colombia S.A.S

Parque Industrial San Jorge, Bodega 57
Calle 2 # 18-93, Vía Mosquera
Mosquera, Cundinamarca
Venta - Alquiler: (+57) 1 428 9080

Servicio Técnico "Línea Amarilla": (+57) 317 428 7457
Solicitud de Repuestos: servicio.tecnico@Jungheinrich.co

info@Jungheinrich.co
www.Jungheinrich.co

Jungheinrich de España S.A.U. y las
fábricas alemanas de Norderstedt
Moosburg y Landsberg están
certificadas.

ISO 9001
ISO 14001

Las carretillas de Jungheinrich cumplen
los requisitos de seguridad europeos.



 **JUNGHEINRICH**