



Transpaleta manual con horquillas planas

AM 15l

Altura de elevación: 120 mm / Capacidad de carga: 1500 kg

 **JUNGHEINRICH**

AM 15L



Tabla VDI

Versión: 11/2022

Marca distintiva	1.1	Fabricante (abreviatura)		Jungheinrich			
	1.2	Nomenclatura del fabricante		AM 15L			
	1.3	Grupo de tracción		Manuell			
	1.4	Manipulación		Hand			
	1.5	Capacidad de carga/carga	Q kg	1500			
	1.6	Distancia al centro de gravedad de la carga	c mm	600	500	400	600
	1.9	Distancia entre ejes	y mm	1100	900	745	1080
Pesos	2.1	Peso propio	kg	74	72	71	65
	2.2	Peso por eje con carga delante/detrás	kg	-			476 / 613
	2.3	Peso por eje sin carga delante/detrás	kg	-	60 / 28	-	60 / 28
Ruedas/chasis	3.1	Bandajes		C-BN			
	3.2	Dimensiones de ruedas, delante		Ø 170x50			
	3.3	Dimensiones de neumáticos, detrás		Ø 50x70			
	3.5	Ruedas, número delante/detrás (x = con tracción)		2/4			
	3.6	Ancho de vía, delante	b ₁₀ mm	109			
	3.7	Ancho de vía, detrás	b ₁₁ mm	370			
	Medidas básicas	4.4	Elevación (h3)	h ₃ mm	120		
4.14		Altura de plataforma elevada	h ₁₂ mm	171			
4.15		Altura de horquillas bajadas	h ₁₃ mm	51			
4.19		Longitud total	l ₁ mm	1530	1330	1175	1530
4.20		Longitud hasta dorsal de horquillas	l ₂ mm	380			
4.21.1		Ancho total	b ₁ mm	520			680
4.22		Dimensiones de horquillas	s/ e/l mm	38 x 150 x 1150	38 x 150 x 950	38 x 150 x 795	38 x 150 x 1150
4.25		Ancho exterior de las horquillas	b ₅ mm	520			680
4.32		Margen con el suelo, centro distancia entre ejes	m ₂ mm	13			
4.34.1		Ancho de pasillo de trabajo (palet 1000x1200 transversal)	Ast mm	1584			
4.34.2		Ancho de pasillo de trabajo (palet 800x1200 longitudinal)	Ast mm	1784			
4.35		Radio de giro	W _a mm	1274			
Prestaciones	5.3	Velocidad de descenso con/sin carga	m/s	0,09 / 0,02			

- Esta hoja técnica conforme a la directiva VDI 2198 indica sólo los valores técnicos del equipo estándar. Un bandaje diferente, otros mástiles de elevación, dispositivos adicionales, etc. pueden dar otros valores.

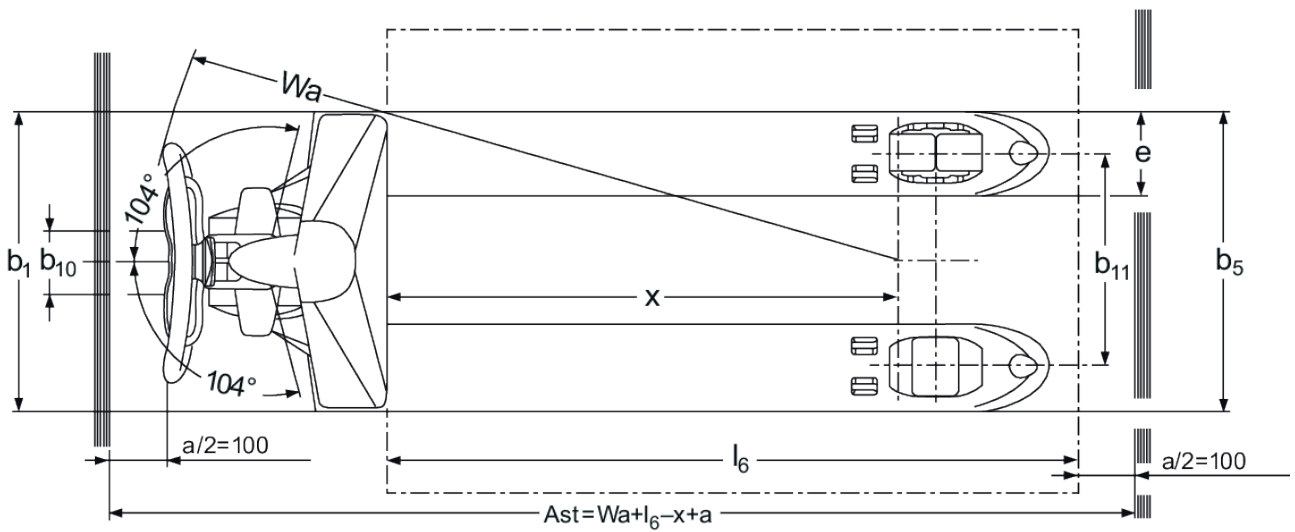
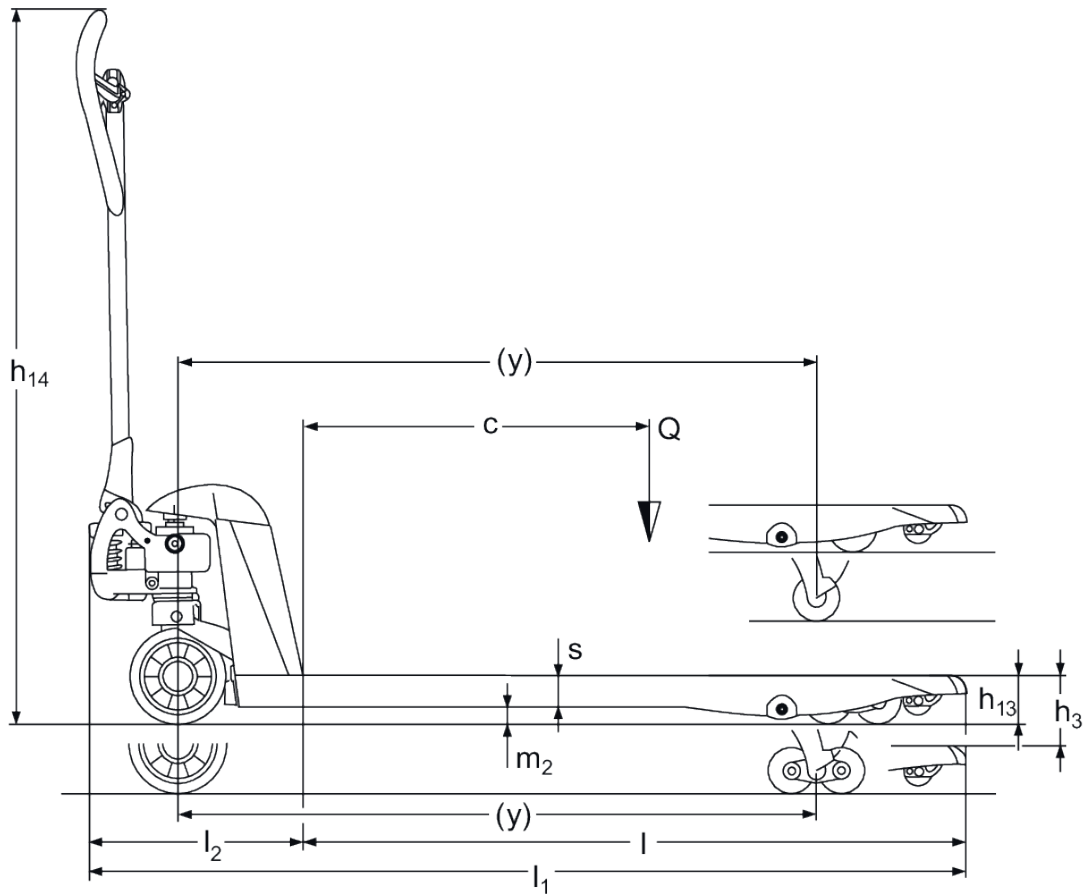
Jungheinrich Colombia S.A.S

Parque Industrial San Jorge, Bodega 57
Calle 2 # 18-93, Vía Mosquera
Mosquera, Cundinamarca
Venta - Alquiler: (+57) 1 428 9080

Servicio Técnico "Línea Amarilla": (+57) 317 428 7457
Solicitud de Repuestos: servicio.tecnico@Jungheinrich.co

info@Jungheinrich.co
www.Jungheinrich.co

Jungheinrich de España S.A.U. y las
fábricas alemanas de Norderstedt
Moosburg y Landsberg están
certificadas.

ISO 9001
ISO 14001

Las carretillas de Jungheinrich cumplen
los requisitos de seguridad europeos.



 **JUNGHEINRICH**