



Električni vlačilec

EZS 010

Masa bremena za vleko: 1000 kg

JUNGHEINRICH

EZS 010

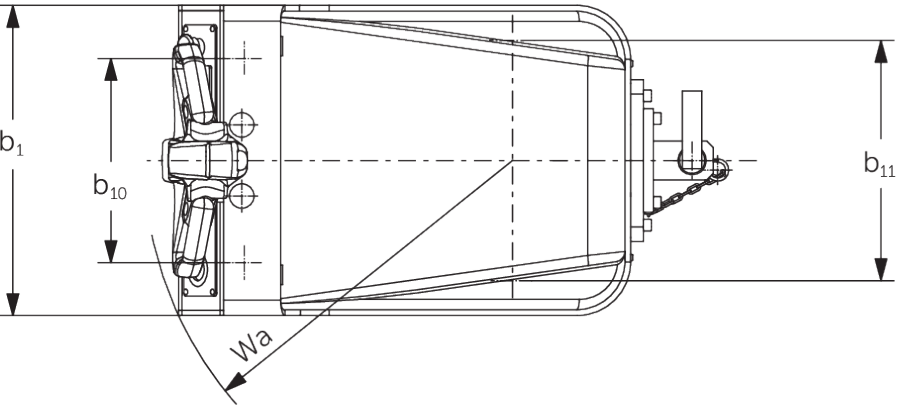
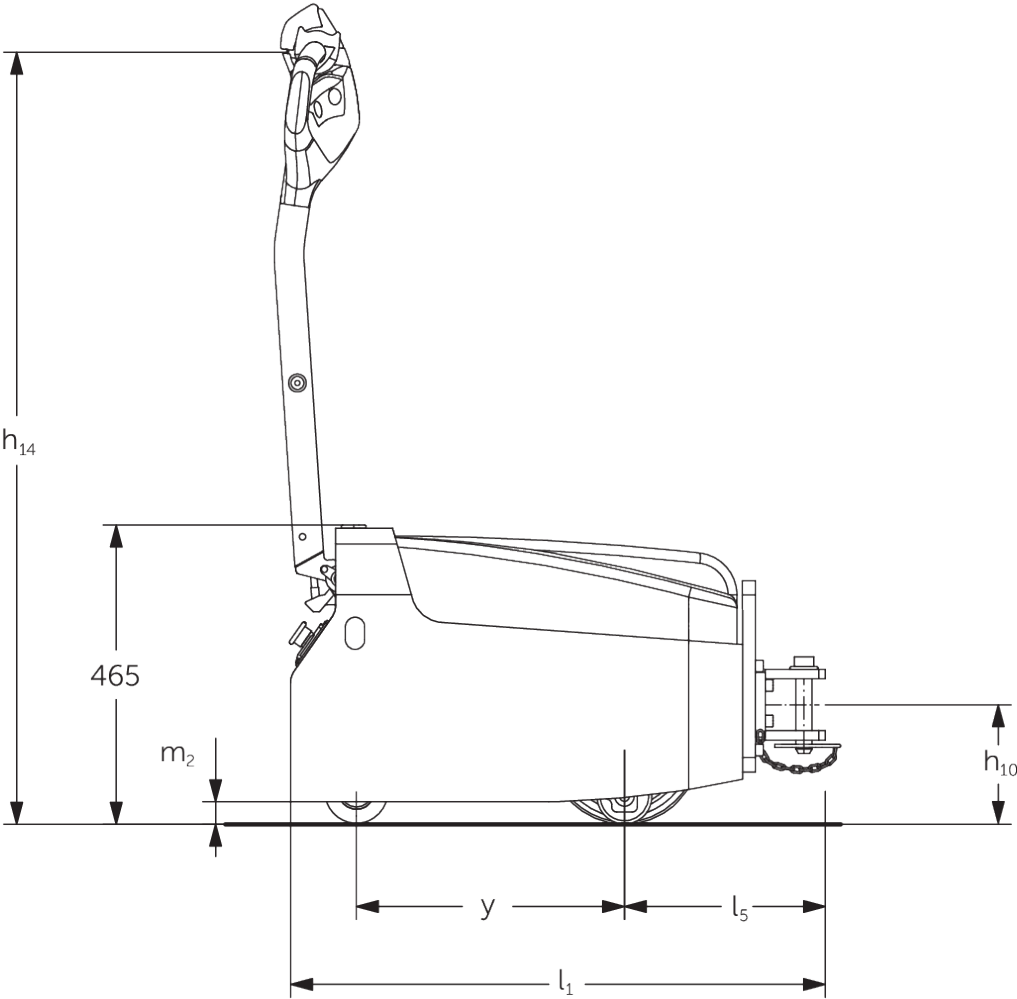

EZS 010

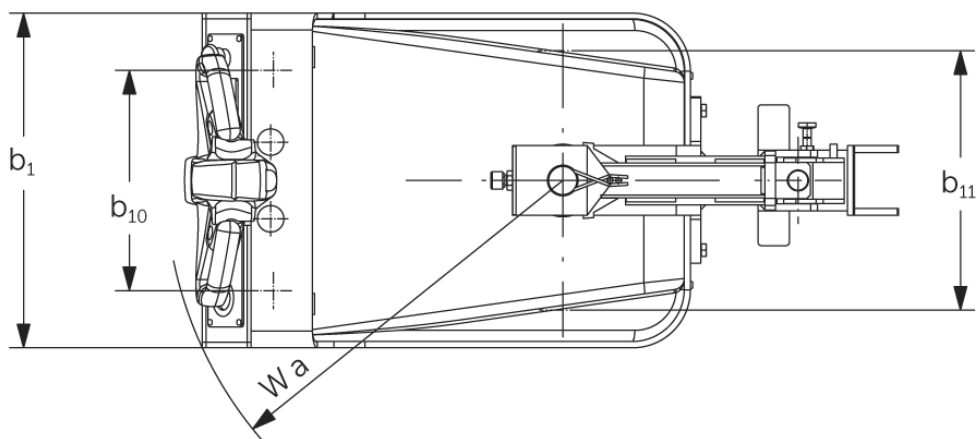
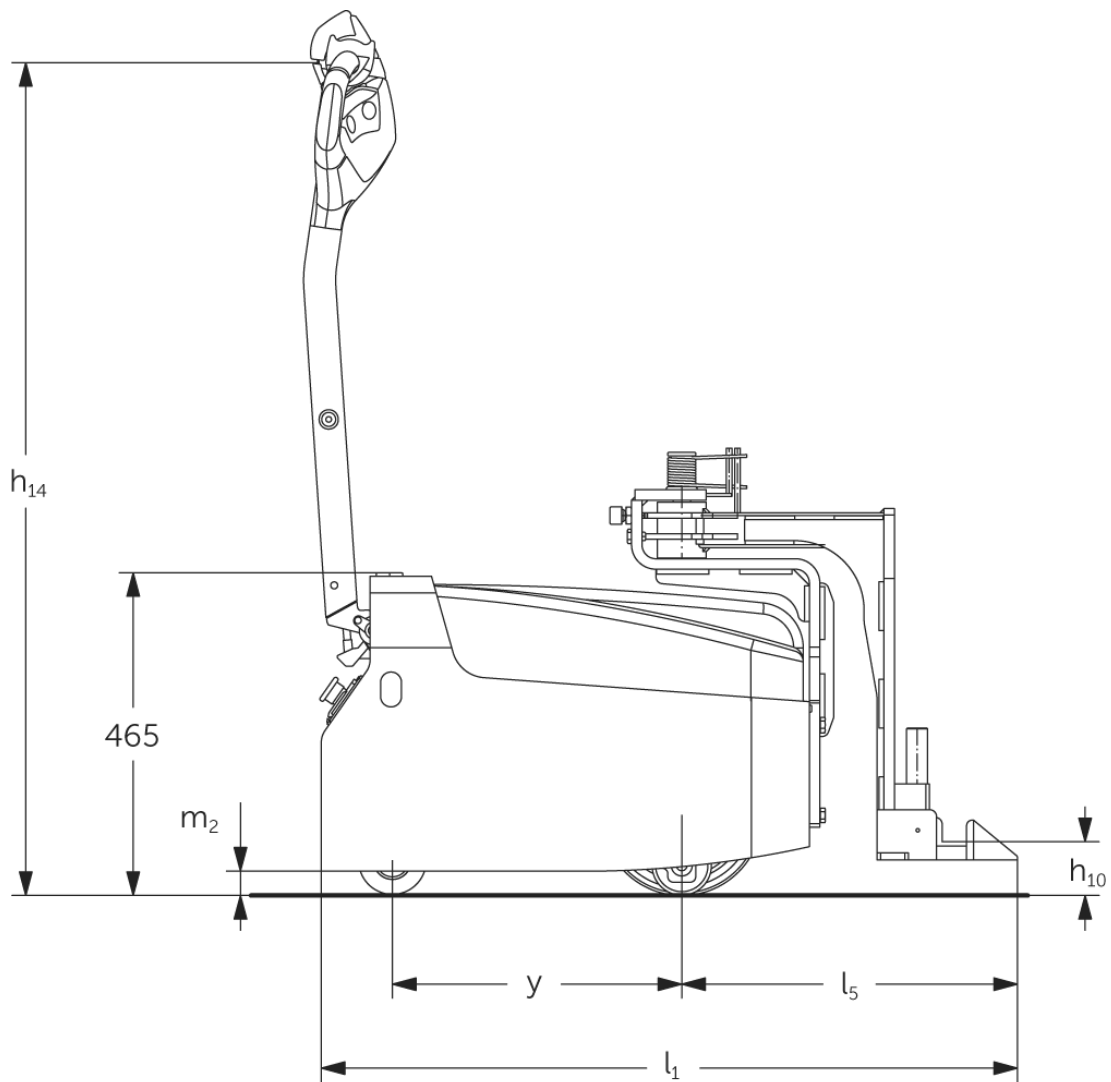

Splošni podatki	1.1	Proizvajalec (kratko poimenovanje)			Jungheinrich
	1.2	Tipska oznaka			EZS 010
	1.3	Pogon			Elektro
	1.4	Upravljanje			V načinu hoje
	1.5.3	Masa bremena za vleko	Q	kg	1000
	1.7	Nazivna vlečna sila		N	200
	1.9	Medosna razdalja	y	mm	415
Teže	2.1.1	Lastna teža (vključno z baterijo)		kg	190
	2.3	Osna obremenitev brez bremena spredaj/zadaj		kg	85 / 105
Kolesa/podvozje	3.1	Kolesa			Poliuretan (PU) / guma
	3.2	Velikost koles spredaj			Ø 100 x 40
	3.3	Velikost koles zadaj			Ø 230 x 65
	3.5	Kolesa, število spredaj/zadaj (x = gnano kolo)			2 / 1x + 2
	3.6	Kolotek sprednjih koles	b ₁₀	mm	315
	3.7	Kolotek zadnjih koles	b ₁₁	mm	370
Osnovne mere	4.9	Višina ročaja upravljalnega droga v položaju za vožnjo, najmanj/največ		mm	835 / 1165
	4.12	Višina vlečnega priklopa	h ₁₀	mm	150
	4.19	Celotna dolžina	l ₁	mm	700
	4.21.1	Celotna širina	b ₁	mm	480
	4.32	Oddaljenost od tal na sredini med osema	m ₂	mm	35
	4.35	Radij obračanja	W _a	mm	570
Podatki o zmogljivosti	5.1	Hitrost vožnje z bremenom/brez bremena		km/h	5,4 / 6
	5.1.1	Vožnja vzvratno z/brez bremena		km/h	5,4 / 6
	5.5	Vlečna sila z bremenom		N	200
	5.6	Največja vlečna sila z bremenom/brez bremena		N	600 / 600
	5.10	Delovna zavora			Elektromagnetno
Elektromotor/ elektronika	6.1	Vozni motor, moč S2 60 min		kW	1
	6.4	Napetost baterije, nazivna kapaciteta		V / Ah	24 / 63
	6.5	Teža baterije		kg	46
Drugo	8.1	Način krmiljenja vožnje			Trifazna tehnologija
	10.7	Hrupnost po EN 12053, ob voznikovem ušesu		dB (A)	63

- Ta tipski list po direktivi VDI 2198 navaja samo tehnične vrednosti standardnega vozila. Odstopajoča oplaščenja, drugi teleskopi, dodatne naprave ipd. imajo lahko drugačne vrednosti.

- Št. VDI 3.3: Mere dodatnih koles znašajo Ø 85 x 43 mm
- Št. VDI 4.12: vrednost za višino priklopa velja za enojno vtično spojko
- Št. VDI 4.17: dolžina previsa znaša 311 mm za enojno vtično spojko in 482 mm za vrtljivo priklopno roko
- Št. VDI 4.19: celotna dolžina znaša 828 mm za enojno vtično spojko in 999 mm za vrtljivo priklopno roko

Jungheinrich, d.o.o.

Korenova cesta 11, 1241 Kamnik

Telefon:

Centrala 01 561 04 80

Prodaja 01 561 04 85

Najem 01 561 04 90

Servis 01 561 04 95

Faks 01 562 17 79

info@jungheinrich.si
www.jungheinrich.si

Certificirane so nemške proizvodne
lokacije v Norderstedtu, Moosburgu in
Landsbergu, ravno tako distribucijski
center originalnih rezervnih delov v
Kaltenkirchnu.

ISO 9001
ISO 14001

Viličarji in vozički podjetja Jungheinrich
ustrezajo evropskim varnostnim
predpisom.



 **JUNGHEINRICH**

The logo features a red upward-pointing arrow integrated into the letter 'J' of the word 'JUNGHEINRICH', which is written in a bold, black, sans-serif font.