



Carrello automatico a timone

ERE 225a

Altezza di sollevamento: 125 mm / Portata: 2500 kg

ERE 225a



Tabella VDI

Edizione: 08/2023

Caratteristiche	1.1	Costruttore (sigla)			Jungheinrich
	1.2	Indicazioni modello del costruttore			ERE 225a
	1.4	Uso			AGV
	1.5	Portata/carico	Q	kg	2500
	1.6	Distanza dal baricentro del carico	c	mm	1200
	Pesi	2.1.1	Peso proprio (inclusa batteria)		kg
2.2		Carico sull'asse con carico ant./post.		kg	1590 / 2150
2.3		Carico sull'asse senza carico ant./post.		kg	1020 / 220
Ruote/telaio	3.1	Gommatura			Poliuretano (PU)
	3.2	Dimensione ruote anteriori			230 x 77
	3.3	Dimensione ruote, posteriori			85 x 85
	3.4	Ruote supplementari			140 x 54
	3.7	Larghezza di transito, posteriore	b ₁₁	mm	368
Dimensioni di base	4.2	Altezza montante chiuso (h1)	h ₁	mm	2230
	4.2.1	Altezza totale	h ₁₅	mm	2280
	4.4	Sollevamento (h3)	h ₃	mm	125
	4.15	Altezza forche abbassate	h ₁₃	mm	90
	4.19	Lunghezza totale	l ₁	mm	3666
	4.20	Lunghezza incluso dorso forche	l ₂	mm	1217
	4.21.1	Larghezza totale	b ₁	mm	965
	4.22	Dimensioni forche	s/e/l	mm	70 x 187 x 2450
	4.25	Scartamento esterno forche	b ₅	mm	540
	4.31	Luce libera da terra con carico sotto il montante	m ₁	mm	20
Dati sulle prestazioni	5.1	Velocità di traslazione con/senza carico		km/h	7,2 / 7,2
	5.10	Freno di servizio			rigenerativo
Motore elettrico/ Parte elettronica	6.1	Motore di traslazione, prestazione con S2 60 min		kW	2,8
	6.2	motore di sollevamento, prestazione S3		kW	1,5
	6.4	Tensione batteria/capacità nominale		V / Ah	24 / 375
	6.5	Peso batteria		kg	273
Varie	8.1	Tipo di comando per la trazione			AC speedCONTROL
	10.7	Livello di pressione sonora in base a EN12053 all'orecchio dell'operatore		dB (A)	64

- Ai sensi della direttiva VDI 2198, questa scheda tecnica cita solo i valori tecnici dell'apparecchio standard. Gommature diverse, altri montanti, attrezzature ecc. possono modificare i valori.

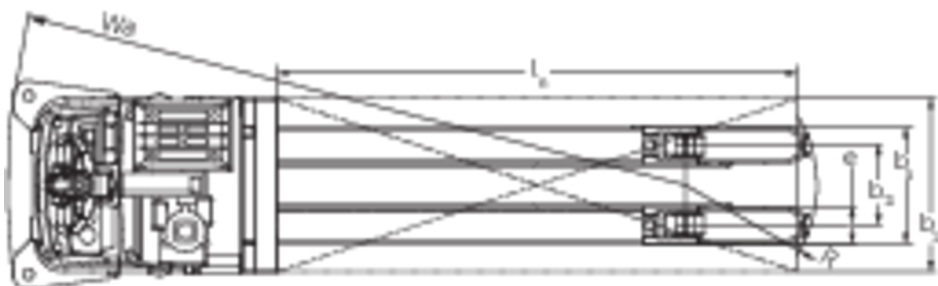
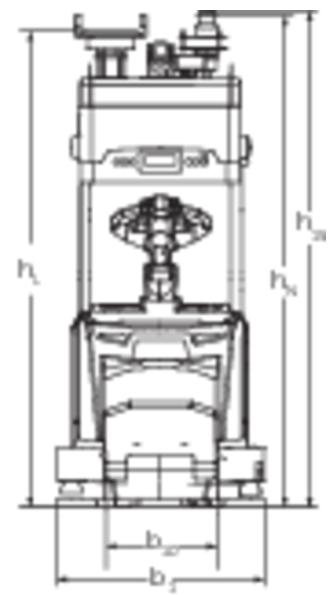
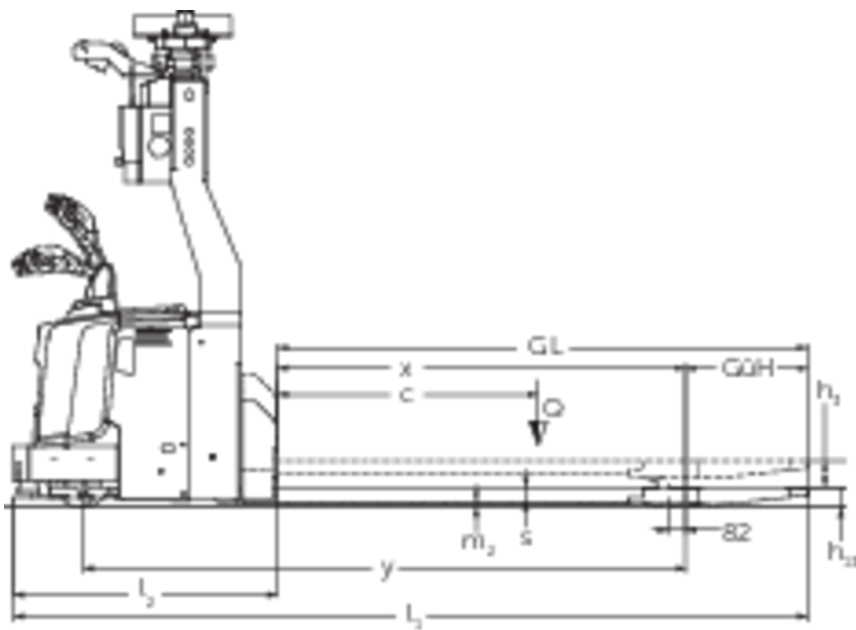
Jungheinrich Italiana S.r.l.

Via Amburgo, 1
20088 Rosate MI
Telefono 02 908711
Telefax 02 908712335

info@jungheinrich.it
www.jungheinrich.it

Gli stabilimenti di produzione tedeschi di
Norderstedt, Moosburg e Landsberg, ISO 9001
nonché il nostro centro ricambi di ISO 14001
Kaltenkirchen sono certificati.

**JUNGHEINRICH**