

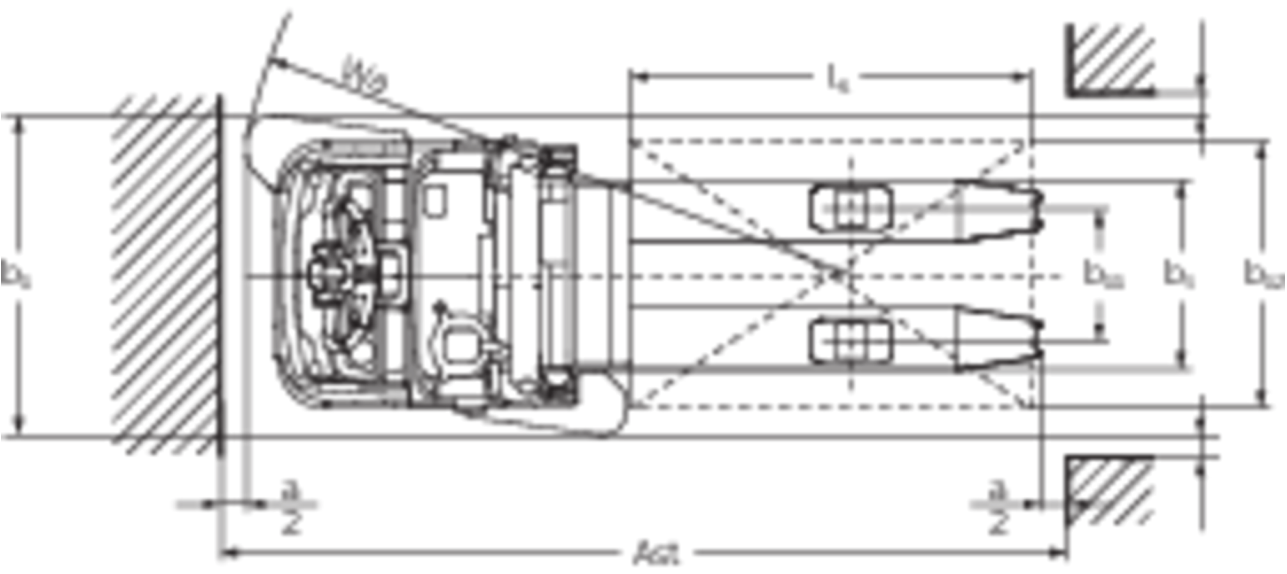

Ojový vysoko zdvižný vozík s dopravným systémom bez vodiča **ERC 213a / 217a**

Výška zdvihu: 3100-4400 mm / Nosnosť: 1300-1700 kg

ERC 213a / 217a

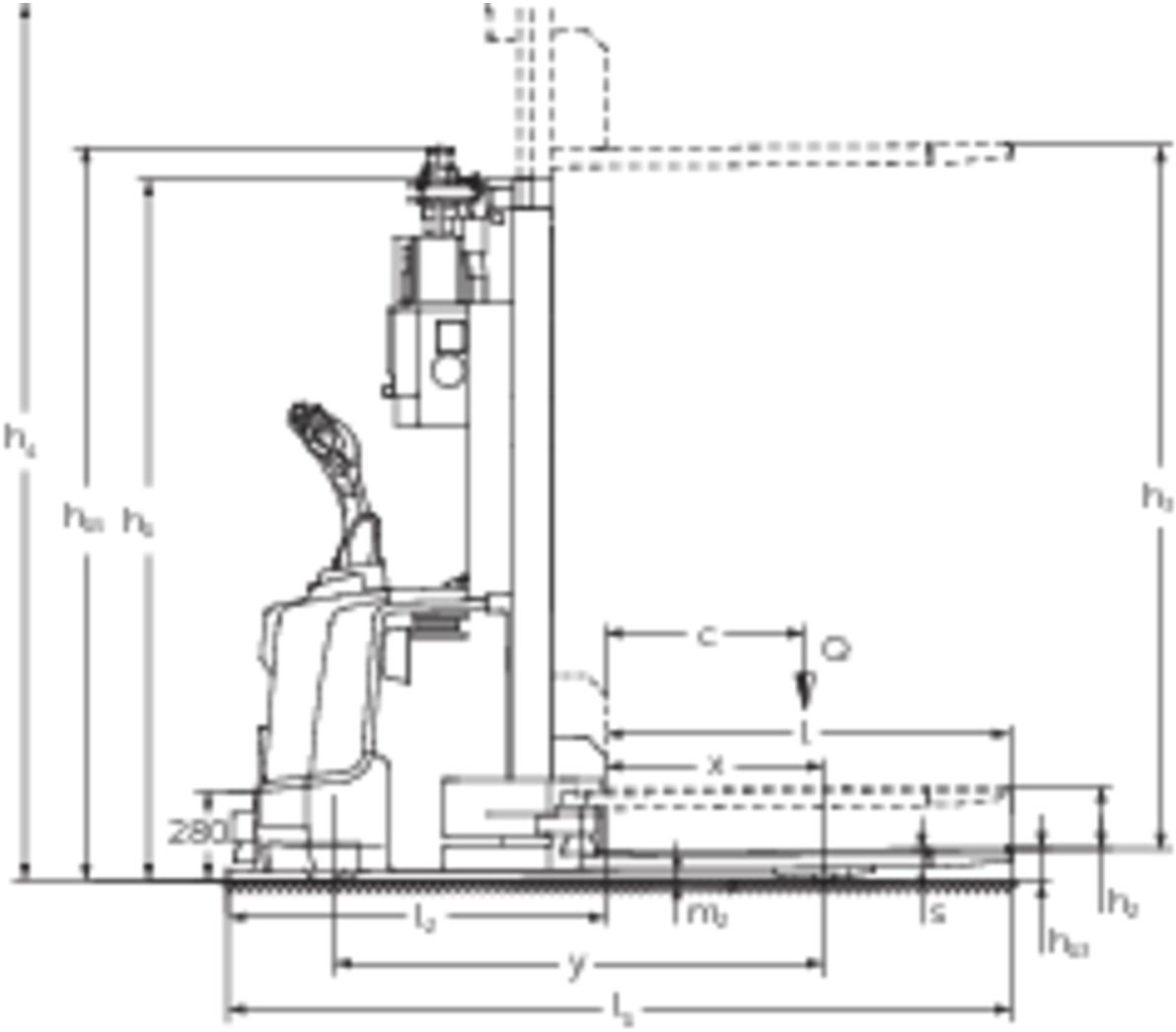

ERC 213a / 217a

ERC 213a	Zdvih (h3)	Výška so zasunutým zdvíhacím zariadením (h1)	Voľný zdvih (h2)	Výška s vysunutým zdvíhacím zariadením (h4)
duplex bez voľného zdvihu ZT	3100 mm	2150 mm	200 mm	3625 mm
	3800 mm	2500 mm	200 mm	4325 mm
	4400 mm	2750 mm	200 mm	4925 mm
ERC 217a	Zdvih (h3)	Výška so zasunutým zdvíhacím zariadením (h1)	Voľný zdvih (h2)	Výška s vysunutým zdvíhacím zariadením (h4)
duplex bez voľného zdvihu ZT	2840 mm	2150 mm	200 mm	3495 mm
	3540 mm	2500 mm	200 mm	4195 mm

Tabuľka VDI

Stav: 08/2023

Označenie	1.1	Výrobca (skrátene označenie)			Jungheinrich	
					ERC 213a	ERC 217a
	1.2	Typová značka výrobcu				
	1.4	Obsluha			AGV	
	1.5	Nosnosť/závaž	Q	kg	1300	1700
	1.6	Vzdialenosť ťažiska bremena	c	mm	600	
	1.8	Vzdialenosť bremena	x	mm	659	
	1.9	Rázvor kolies	y	mm	1496	
Hmotnosti	2.1.1	Vlastná hmotnosť (vrát. batérie)		kg	1410	1460
	2.2	Zaťaženie nápravy s bremenom vpredu/vzadu		kg	1060 / 1650	1080 / 2080
	2.3	Zaťaženie nápravy bez bremena vpredu/vzadu		kg	985 / 425	1000 / 410
Kolesá/podvozok	3.1	Pneumatiky			Polyuretán (PU)	
	3.2	Veľkosť pneumatík, vpredu			Ø 230 x 77	
	3.3	Rozmery pneumatík, vzadu			Ø 85 x 110	Ø 85 x 85
	3.4	Prídavné kolesá			Ø 140 x 54	
	3.5	Kolesá, počet vpredu/vzadu (x = poháňané)			1x + 1 / 2	1x + 1 / 4
	3.7	Rozchod kolies, vzadu	b ₁₁	mm	400	
Základné rozmery	4.2	Výška so zasunutým zdvíhacím zariadením (h1)	h ₁	mm	2075	
	4.2.1	Celková výška	h ₁₅	mm	2285	
	4.4	Zdvih (h3)	h ₃	mm	3100	2840
	4.5	Výška s vysunutým zdvíhacím zariadením (h4)	h ₄	mm	3650	3520
	4.15	Výška v spustenom stave	h ₁₃	mm	90	
	4.19	Celková dĺžka	l ₁	mm	2393	
	4.20	Dĺžka vrátane zadnej časti vidlic	l ₂	mm	1158	
	4.21.1	Celková šírka	b ₁	mm	965	
	4.22	Rozmery vidlice	s/e/l	mm	56 x 185 x 1235	
	4.25	Rozovretie na vonkajšiu hranu vidlic	b ₅	mm	570	
Výkonové údaje	5.1	Rýchlosť jazdy s bremenom/bez bremena		km/h	9 / 9	7 / 7
	5.2	Rýchlosť zdvihu s bremenom/bez bremena		m/s	0,15 / 0,3	0,11 / 0,34
	5.3	Rýchlosť spúšťania s bremenom/bez bremena		m/s	0,45 / 0,35	0,5 / 0,35
	5.10	Prevádzková brzda			generátorická	
El. motor/ elektronika	6.1	Motor pojazdu, výkon S2 60 min.		kW	3,2	2,8
	6.2	Motor zdvíhového mechanizmu, výkon pri S3		kW	3	
	6.3	Batéria podľa DIN 43531/35/36			B 3 PzS	
	6.4	Napätie batérie/menovitá kapacita		V / Ah	24 / 375	
	6.5	Hmotnosť batérie		kg	273	
Iné	8.1	Druh riadenia jazdy			AC speedCONTROL	
	10.7	Hladina akustického tlaku podľa EN12053, pri uchu vodiča		dB (A)	64	

- Tento typový list podľa smernice VDI 2198 uvádza len technické hodnoty pre štandardné zariadenie. V prípade iných pneumatík, iných zdvíhacích zariadení, prídavných zariadení atď. môžu vzniknúť iné hodnoty

- 4.2.1: s dodatočnými voliteľnými výbavami (ako napr. autonabíjanie, Floor-Spot, rozpoznanie zdvihnutých prekážok) h15 + 100 mm
- 5.1: v manuálnej prevádzke 3,0 km/h. Rýchlosti jazdy v smere bremena: max. 5,4 km/h (1,5 m/s)
- 5.1: pri ERC 213a s balíkom vybavenia Eficiency 7,0/7,0 km/h
- 6.1: pri ERC 213a s balíkom vybavenia Eficiency: 2,8 kW

Jungheinrich spol. s r. o.

Diaľničná cesta 17
SK-903 01 Senec
Tel. +420 2 49205811
Fax +420 2 49205812

info@jungheinrich.sk
www.jungheinrich.sk

Nemecké výrobné závody v
Norderstedte, Moosburgu a Landsbergu
sú certifikované, rovnako ako naše
centrum originálnych dielov v
Kaltenkirchene.

ISO 9001
ISO 14001

**JUNGHEINRICH**