



Förlöst transportsystem bogserbåt

EZS 350a

Lastkapacitet: 5000 kg

EZS 350a

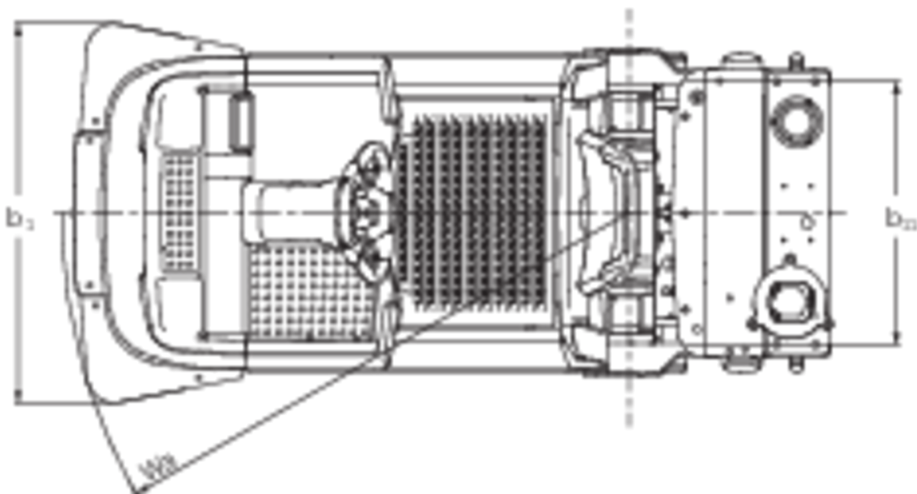
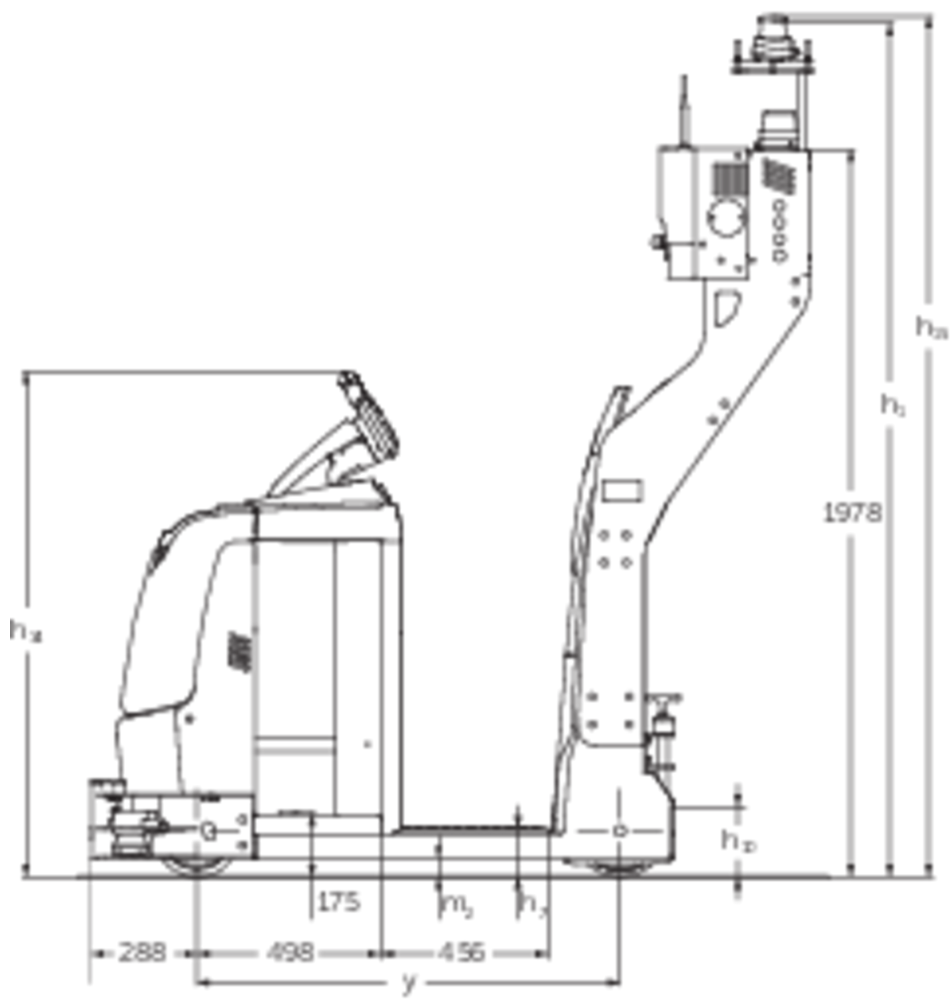

Specifikation	1.1	Tillverkare (kort namn)		Jungheinrich	
	1.2	Tillverkarens typbeteckning		EZS 350a	
	1.3	Drivning		Elektrisk	
	1.4	Manövrering		AGV	
	1.5	Kapacitet / belastning	Q	kg	5000
	1.5.3	Dragkraft	Q	kg	5000
	1.9	Hjulbas	y	mm	1149
Vikter	2.1.1	Egenvikt (inkl. batteri)		kg	1333
	2.3	Axelbelastning utan last fram/bak		kg	594 / 739
Hjul/chassi	3.1	Däck			Vulkollan ®
	3.2	Däckstorlek, fram			ø230 x 77
	3.3	Däckstorlek, bak			ø250 x 80
	3.5	Hjul, nummer fram / bak (x = driven)			1x/2
	3.7	Spårvidd, bak	b ₁₁	mm	680
Grundmått	4.2.1	Total höjd	h ₁₅	mm	2273
	4.19	Total längd	l ₁	mm	1962
	4.21.1	Total bredd	b ₁	mm	980
	4.35	Vändradie	W _a	mm	1466
Prestanda	5.1	Körhastighet med/utan last		km/h	8 / 12,5
	5.10	Driftbroms			regenerativ
Elektrisk motor / Elektronik	6.1	Drivmotor, prestanda S2 60 min		kW	2,8
	6.4	Batterispänning/nom. kapacitet		V / Ah	24 / 620
	6.5	Batterivikt		kg	460
Övrigt	8.1	Typ av körkontroll			AC speedCONTROL
	10.7	Ljudtrycksnivå enligt EN12053, förarrör		dB (A)	66

- Detta typblad är enligt VDI-riktlinje 2198 och anger endast de tekniska värdena för standardtrucken. Avvikande däcktyper, andra stativ, tillsatsaggregat osv. kan ge andra värden.

- 4.12: Andra kopplingshöjder finns.
- 4.19: Utan tillval S3000, utan koppling.
- 5.1: Vid manuell drift (se diagram).
- 5.5: Nominell dragkraft.

Jungheinrich Svenska AB

Huvudkontor:

Starrvägen 16

232 61 ARLÖV

Telefon 040 - 690 46 00

Telefax 040 - 690 46 99

kundkontakt@jungheinrich.se
www.jungheinrich.se

I Tyskland är truckfabrikerna i
Norderstedt, Moosburg och Landsberg
samt vårt reservdelscenter i
Kaltenkirchen certifierade. ISO 9001
ISO 14001

**JUNGHEINRICH**