

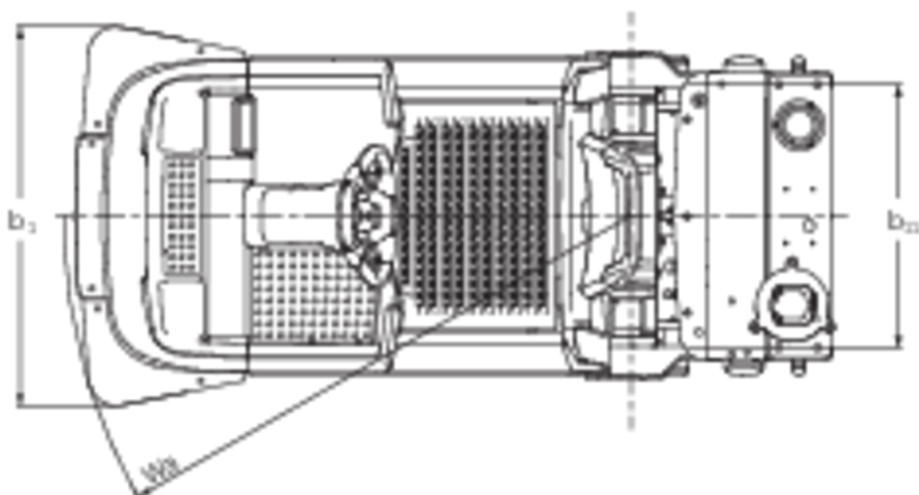

# Fahrerloses Transportsystem Schlepper **EZS 350a**

Capacité de charge: 5000 kg

# EZS 350a

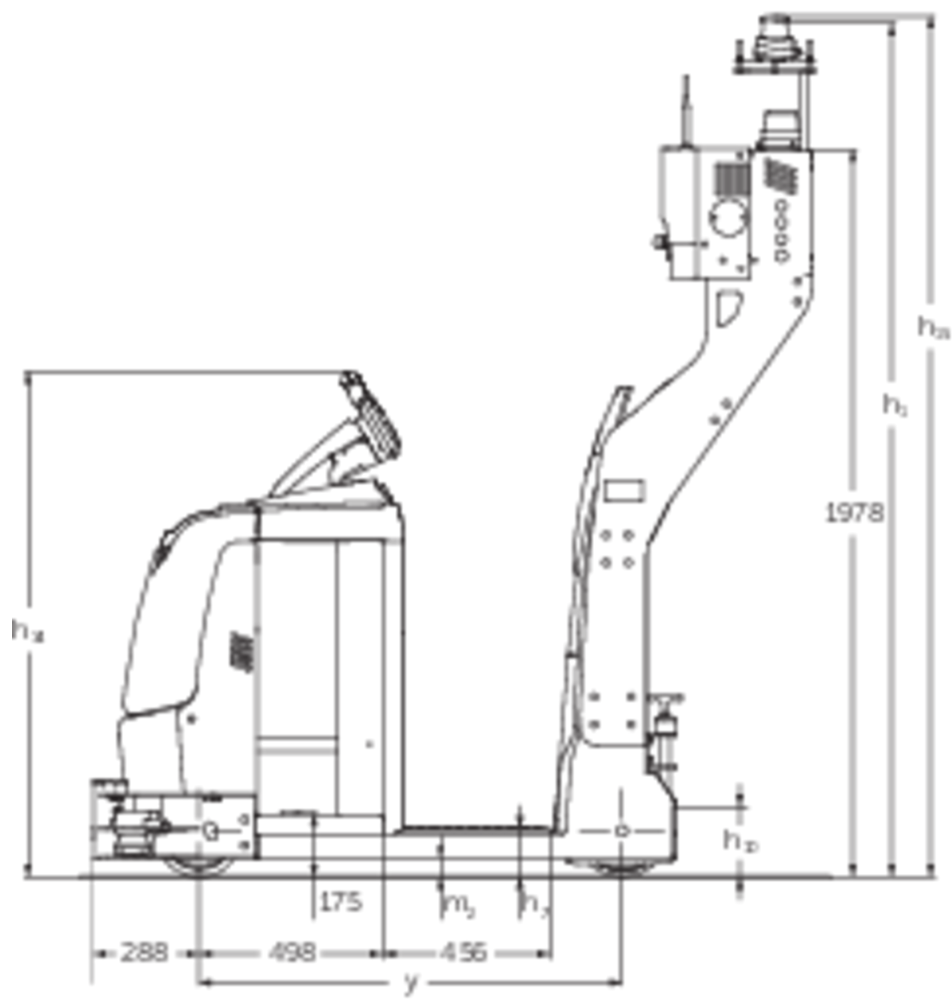

# Tableau VDI

Version : 08/2023

Sigle	1.1	Fabricant (désignation abrégée)		Jungheinrich
	1.2	Code type du fabricant		<b>EZS 350a</b>
	1.3	Entraînement		Elektro
	1.4	Commande		AGV
	1.5	Capacité de charge/charge	Q kg	5000
	1.5.3	Capacité de traction	Q kg	5000
	1.9	Empattement	y mm	1149
Poids	2.1.1	Poids propre (batterie comprise)	kg	1333
	2.3	Charge sur essieu sans charge à l'avant / à l'arrière	kg	594 / 739
Roues / Châssis	3.1	Pneus		Vulkollan® / PU + quartz / Vulkollan®
	3.2	Taille des roues AV		ø230 x 77
	3.3	Taille des roues AR		ø250 x 80
	3.5	Roues, nombre à l'avant / à l'arrière (x=à entraînement)		1x/2
	3.7	Voie arrière	b <sub>11</sub> mm	680
Dimensions de base	4.2.1	Hauteur totale	h <sub>15</sub> mm	2273
	4.19	Longueur totale	l <sub>1</sub> mm	1962
	4.21.1	Largeur totale	b <sub>1</sub> mm	980
	4.35	Rayon de braquage	W <sub>a</sub> mm	1466
Caractéristiques de performance	5.1	Vitesse de traction avec / sans charge	km/h	8 / 12,5
	5.10	Frein de service		generatorisch
Moteur électrique / système électronique	6.1	Moteur de traction, puissance S2 60 min	kW	2,8
	6.4	Tension de batterie / capacité nominale	V / Ah	24 / 620
	6.5	Poids de la batterie	kg	460
Autres	8.1	Type de commande de conduite		AC SpeedControl
	10.7	Niveau sonore selon EN12053, oreille cariste	dB (A)	66

- Cette fiche technique selon la directive VDI 2198 n'indique que les valeurs techniques du chariot standard. D'autres pneumatiques, d'autres mâts, des dispositifs supplémentaires, etc. peuvent donner d'autres valeurs.

- 4.12 : autres hauteurs d'attelage disponibles
- 4.19 : sans option S3000, sans attelage
- 5.1 : en mode manuel (voir diagramme)
- 5.5 : force de traction nominale

**Jungheinrich SA**  
Researchpark Haasrode 1105  
Esperantolaan 1  
3001 Leuven (Heverlee)  
Telefoon 016 398711

[info@jungheinrich.be](mailto:info@jungheinrich.be)  
[www.jungheinrich.be](http://www.jungheinrich.be)

Les matériels Jungheinrich sont  
conformes aux normes européennes de  
sécurité. ISO 9001  
ISO 14001

**JUNGHEINRICH**