



# Sleepboot zonder chauffeur

## **EZS 350a**

Capaciteit: 5000 kg

# EZS 350a

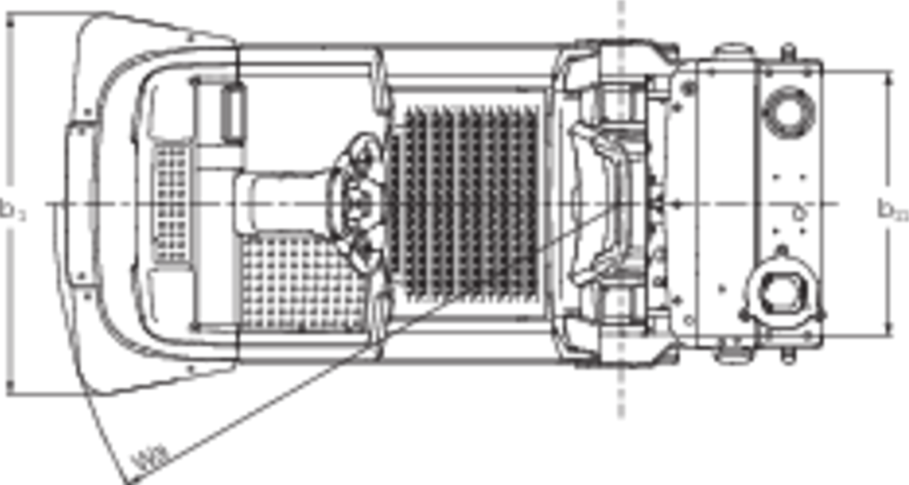
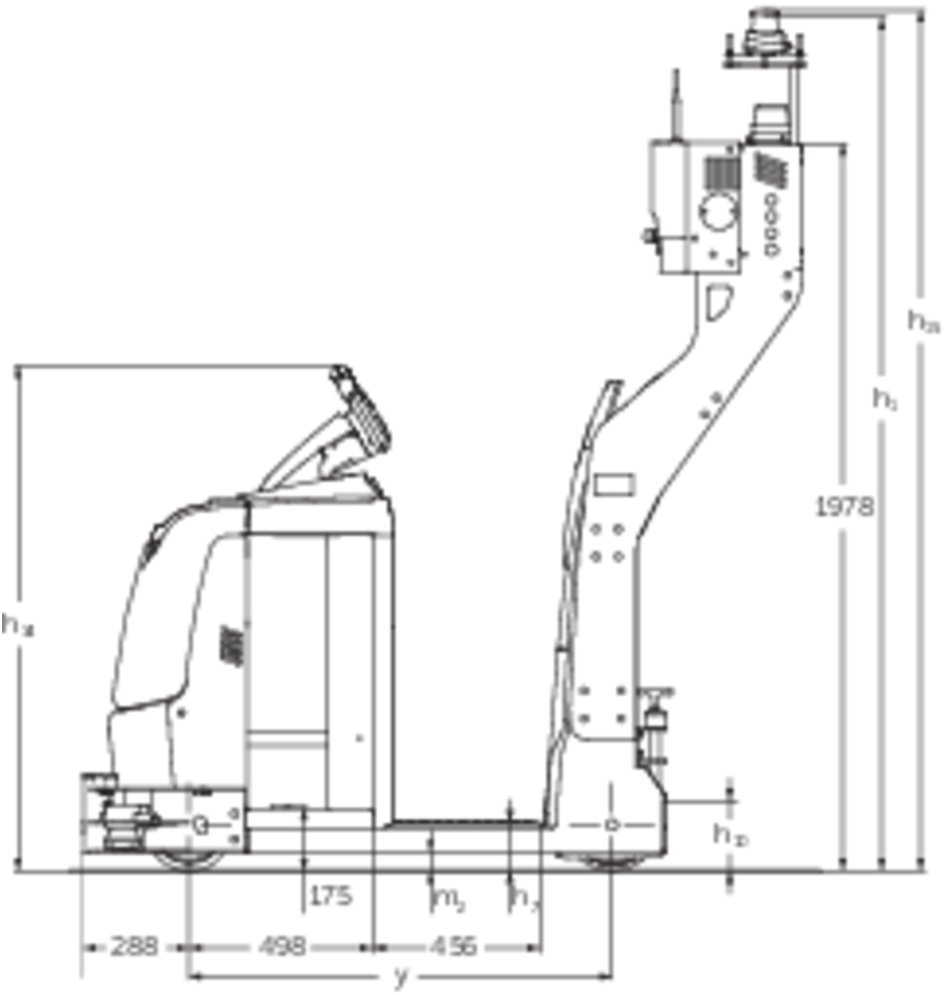

Kenmerken	1.1	Fabrikant (korte naam)		Jungheinrich	
	1.2	Typeaanduiding fabrikant		<b>EZS 350a</b>	
	1.3	Aandrijving		Elektrisch	
	1.4	Bediening		AGV	
	1.5	Capaciteit/last	Q	kg	5000
	1.5.3	Trekvermogen	Q	kg	5000
	1.9	Wielbasis	y	mm	1149
Gewichten	2.1.1	Eigen gewicht (incl. accu)		kg	1333
	2.3	Aslast onbelast voor/achter		kg	594 / 739
Wielen/chassis	3.1	Banden			Vulkollan ®
	3.2	Bandenmaat, voor			ø230 x 77
	3.3	Bandenmaat, achter			ø250 x 80
	3.5	Wielen, aantal voor/achter (x = aangedreven)			1x/2
	3.7	Spoorbreedte, achter	$b_{11}$	mm	680
Afmetingen	4.2.1	Totale hoogte	$h_{15}$	mm	2273
	4.19	Totale lengte	$l_1$	mm	1962
	4.21.1	Totale breedte	$b_1$	mm	980
	4.35	Draaicirkel	$W_a$	mm	1466
Prestaties	5.1	Rijsnelheid met last/onbelast		km/u	8 / 12,5
	5.10	Rem			generatorisch
E-motor/ elektronica	6.1	Rijmotor, vermogen S2 60 min		kW	2,8
	6.4	Accuspanning/nominaal vermogen		V / Ah	24 / 620
	6.5	Accugewicht		kg	460
Overig	8.1	Type rijregeling			AC speedCONTROL
	10.7	Geluidsdruk niveau volgens EN12053, stuurhuis		dB (A)	66

- Dit typeblad volgens VDI-richtlijn 2198 noemt alleen de technische waarden van de standaardmachine. Afwijkende banden, andere hefmasten, extra systemen etc. kunnen resulteren in andere waarden.

- 4.12: andere koppelingshoogtes leverbaar
- 4.19: zonder optie S3000, zonder koppeling
- 5.1: in handmatige modus (zie diagram)
- 5.5: nominale trekkracht

De Duitse fabrieken in Norderstedt,  
Moosburg en Landsberg zijn  
gecertificeerd, evenals ons  
onderdelenmagazijn in Kaltenkirchen. ISO 9001  
ISO 14001

 **JUNGHEINRICH**