

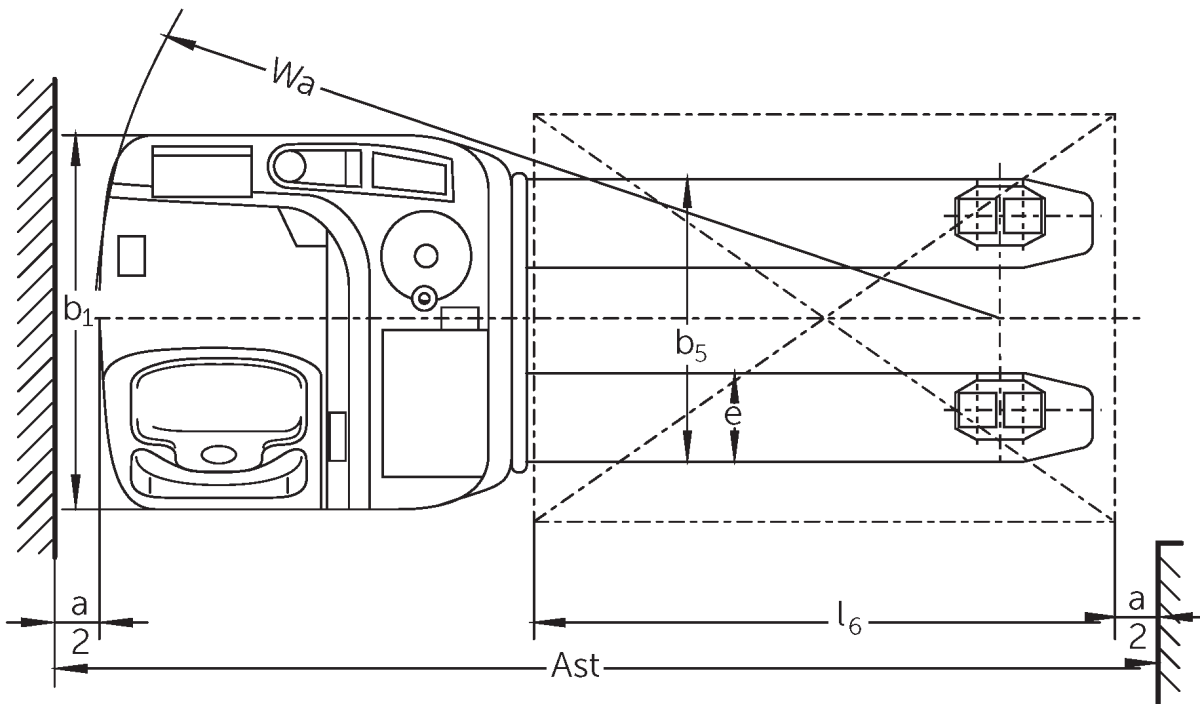

Elektro-Seitstand-Gabelhubwagen **ESE 120**

Hefhöhe: 125 mm / Capaciteit: 2000 kg

ESE 120



VDI-tabel

Stand: 08/2023

Kenmerken	1.1	Fabrikant (korte naam)		Jungheinrich	
	1.2	Typeaanduiding fabrikant		ESE 120	
	1.3	Aandrijving		Elektro	
	1.4	Bediening		Stand	
	1.5	Capaciteit/last	Q	kg	2000
	1.6	Lastzwaartepuntafstand	c	mm	600
	1.8	Lastafstand	x	mm	964
	1.9	Wielbasis	y	mm	1595
	Gewichten	2.1.1	Eigen gewicht (incl. accu)		kg
2.2		Aslast met last voor/achter		kg	1840 / 1017
2.3		Aslast onbelast voor/achter		kg	215 / 642
Wielen/chassis	3.1	Banden			Polyurethaan (PU)
	3.2	Bandenmaat, voor			Ø 230 x 77
	3.3	Bandenmaat, achter			Ø 85x85
	3.4	Extra wielen			Ø 140 x 57
	3.5	Wielen, aantal voor/achter (x = aangedreven)			2 - 1x / 4
	3.6	Spoorbreedte, voor	b ₁₀	mm	485
	3.7	Spoorbreedte, achter	b ₁₁	mm	370
Afmetingen	4.4	Heffing (h ₃)	h ₃	mm	125
	4.15	Gedaalde hoogte	h ₁₃	mm	90
	4.19	Totale lengte	l ₁	mm	2024
	4.20	Lengte inclusief vorkrug	l ₂	mm	874
	4.21.1	Totale breedte	b ₁	mm	760
	4.22	Vorkafmetingen	s/e/l	mm	55 x 170 x 1150
	4.25	Maat over de vorken	b ₅	mm	540
	4.32	Bodemvrijheid midden wielbasis	m ₂	mm	30
	4.34.2	Werkbreedte (pallet 800x1200 longitudinaal)	A _{st}	mm	2274
4.35	Draaicirkel	W _a	mm	1838	
Prestaties	5.1	Rijsnelheid met/zonder belasting		km/u	10 / 12,5
	5.2	Hefsnelheid met/zonder belasting		m/s	0,04 / 0,05
	5.3	Daalsnelheid met/zonder belasting		m/s	0,07 / 0,05
	5.8	Max. hellingsgraad met/zonder belasting		%	6 / 12
	5.10	Rem			generatorisch
E-motor/elektronica	6.1	Tractiemotor, vermogen S2 60 min		kW	2,8
	6.2	Hefmotor, vermogen op S3 (ED) 15%		kW	2
	6.3	Accu volgens DIN 43531/35/36			B
	6.4	Accuspanning/nominaal vermogen		V / Ah	24 / 375
	6.5	Accugewicht		kg	297
	6.6	Energieverbruik volgens VDI-cyclus		kWh/u	0
	6.6.1	Energieverbruik volgens EN-cyclus		kWh/u	0,35
6.6.2	CO2-equivalent volgens EN16796		kg/h	0,2	
Overig	8.1	Type rijregeling			AC

- Dit typeblad conform VDI-richtlijn 2198 vermeldt alleen de technische waarden van het standaardapparaat. Afwijkende banden, andere hefmasten, extra inrichtingen etc. kunnen resulteren in andere waarden.

De waarden in de tabel gelden voor batterijcompartiment L, vorklengte 1.150 mm, geheven wielarmheffing.

- VDI-nr. 1.8: neergelaten lastgedeelte: $x + 90$ mm.
- VDI-nr. 1.9: neergelaten lastgedeelte: $y + 65$ mm.
- VDI-nr. 4.20: batterijcompartiment XL: $l_2 + 72$ mm.
- VDI-nr. 4.34: diagonaal volgens VDI: gangbreedte + 188 mm.

Jungheinrich NV
Researchpark Haasrode 1105
Esperantolaan 1
3001 Leuven (Heverlee)

Tél. 016 39 87 11

info@Jungheinrich.be
www.Jungheinrich.be

De Duitse productie-eenheden in
Norderstedt, Moosburg en Landsberg en
het onderdelencentrum in Kaltenkirchen
zijn gecertificeerd. ISO 9001
ISO 14001

Jungheinrich intern transport materieel
voldoet aan de Europese
veiligheidsvoorschriften.



 **JUNGHEINRICH**

The Jungheinrich logo, featuring a red upward-pointing arrow above the word 'JUNGHEINRICH' in a bold, black, sans-serif font.