



Fahrerloses Transportsystem Schlepper

EZS 350a

Capaciteit: 5000 kg

EZS 350a

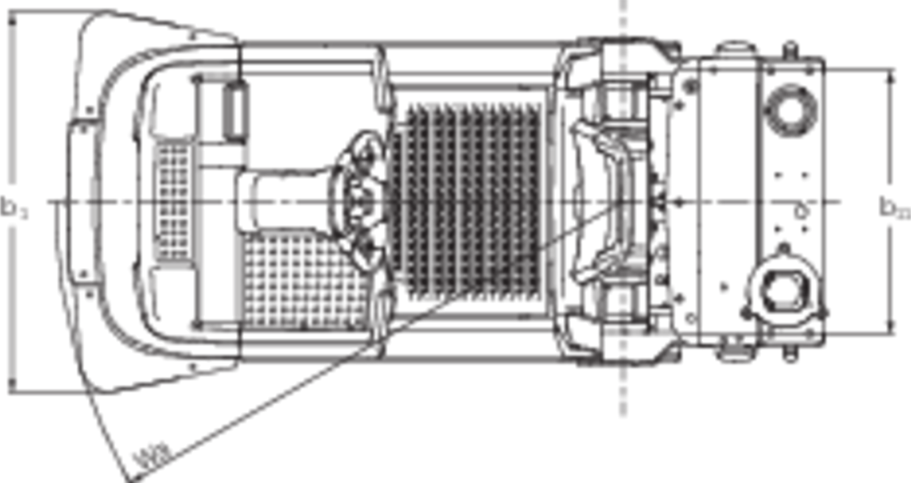
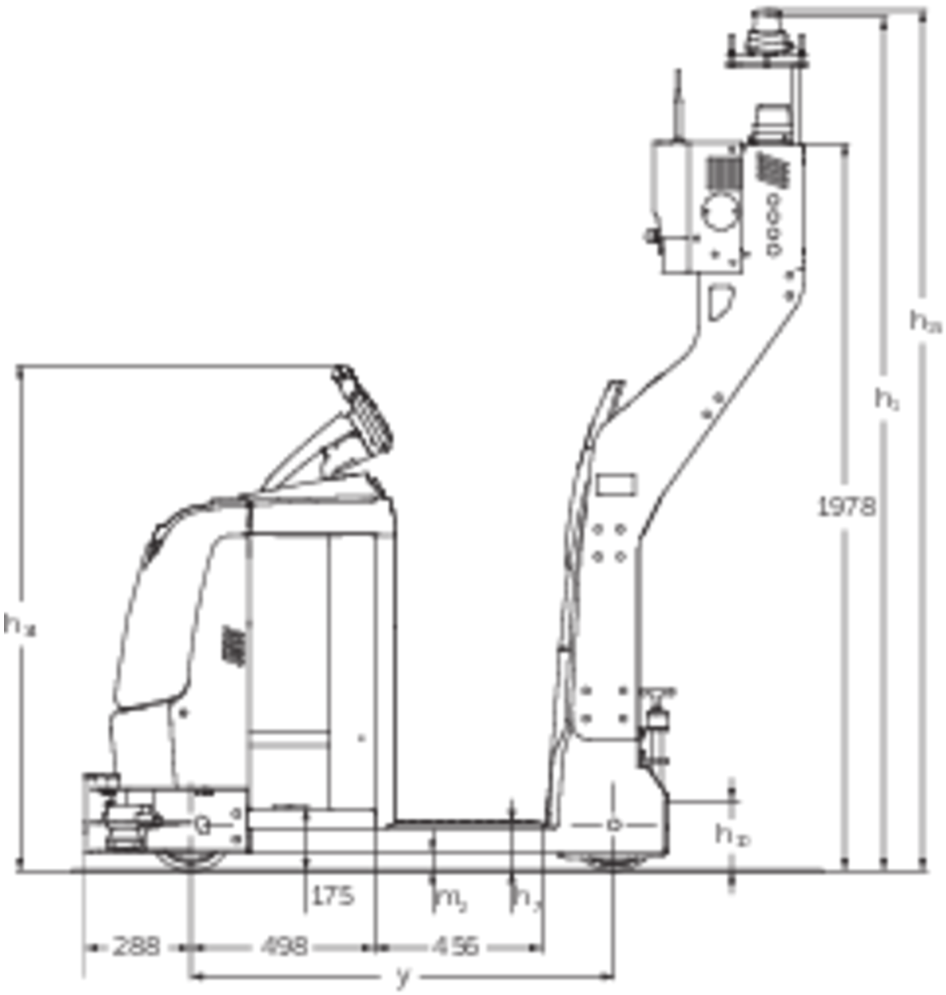

Kenmerken	1.1	Fabrikant (korte naam)		Jungheinrich	
	1.2	Typeaanduiding fabrikant		EZS 350a	
	1.3	Aandrijving		Elektro	
	1.4	Bediening		AGV	
	1.5	Capaciteit/last	Q	kg	5000
	1.5.3	Trekvermogen	Q	kg	5000
	1.9	Wielbasis	y	mm	1149
Gewichten	2.1.1	Eigen gewicht (incl. accu)		kg	1333
	2.3	Aslast onbelast voor/achter		kg	594 / 739
Wielen/chassis	3.1	Banden			Vulkollan ®
	3.2	Bandenmaat, voor			ø230 x 77
	3.3	Bandenmaat, achter			ø250 x 80
	3.5	Wielen, aantal voor/achter (x = aangedreven)			1x/2
	3.7	Spoorbreedte, achter	b_{11}	mm	680
Afmetingen	4.2.1	Totale hoogte	h_{15}	mm	2273
	4.19	Totale lengte	l_1	mm	1962
	4.21.1	Totale breedte	b_1	mm	980
	4.35	Draaicirkel	W_a	mm	1466
Prestaties	5.1	Rijsnelheid met/zonder belasting		km/u	8 / 12,5
	5.10	Rem			generatorisch
E-motor/ elektronica	6.1	Tractiemotor, vermogen S2 60 min		kW	2,8
	6.4	Accuspanning/nominaal vermogen		V / Ah	24 / 620
	6.5	Accugewicht		kg	460
Overig	8.1	Type rijregeling			AC SpeedControl
	10.7	Geluidsdruk niveau volgens EN12053, stuurhuis		dB (A)	66

- Dit typeblad conform VDI-richtlijn 2198 vermeldt alleen de technische waarden van het standaardapparaat. Afwijkende banden, andere hefmasten, extra inrichtingen etc. kunnen resulteren in andere waarden.

- 4.12: andere koppelingshoogten verkrijgbaar
- 4.19: zonder optie S3000, zonder koppeling
- 5.1: in handmatig bedrijf (zie diagram)
- 5.5: nominale trekkracht

Jungheinrich NV
Researchpark Haasrode 1105
Esperantolaan 1
3001 Leuven (Heverlee)

Tél. 016 39 87 11

info@Jungheinrich.be
www.Jungheinrich.be

De Duitse productie-eenheden in
Norderstedt, Moosburg en Landsberg en
het onderdelencentrum in Kaltenkirchen
zijn gecertificeerd. ISO 9001
ISO 14001

**JUNGHEINRICH**