



# Mobile Robot voor hoge hefhoogten

## **EKS 215a**

Hefhoogte: 2750-6000 mm / Capaciteit: 1500 kg

# EKS 215a

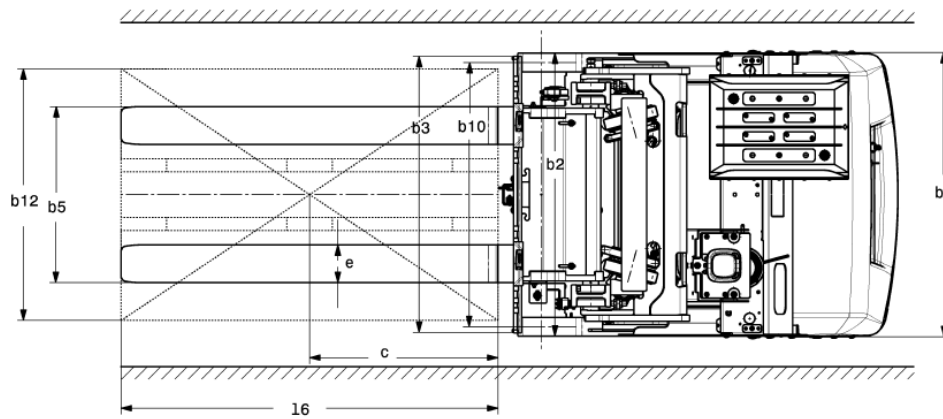
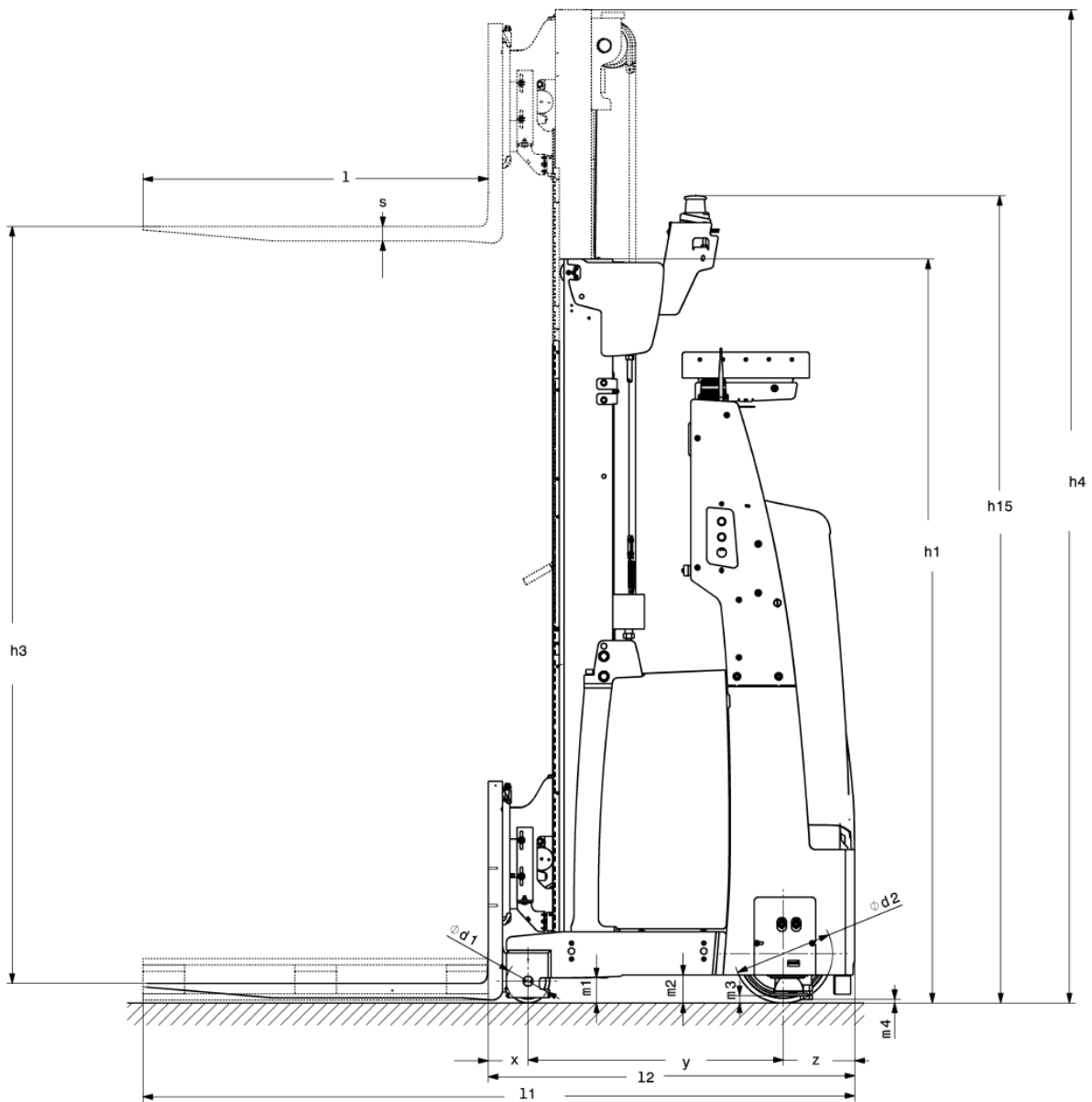

# EKS 215a

EKS 215a	Heffing (h3)	Ingeschoven masthoogte (h1)	Uitgeschoven masthoogte (h4)
Einfach-Hubgerüst E	1600 mm	2475 mm	2497 mm
Tweevoudige Telescopische mast	2750 mm	2240 mm	3610 mm
	2800 mm	2365 mm	3760 mm
	3500 mm	2590 mm	4335 mm
	4250 mm	2990 mm	5110 mm
	4750 mm	3240 mm	5610 mm
	5000 mm	3370 mm	5865 mm
	5500 mm	3640 mm	6385 mm
	6000 mm	3890 mm	6885 mm

# VDI-tabel

Stand: 11/2023

Kenmerken	1.1	Fabrikant (korte naam)			Jungheinrich
	1.2	Typeaanduiding fabrikant			<b>EKS 215a</b>
	1.3	Aandrijving			Elektro
	1.5	Capaciteit/last	Q	kg	1500
	1.6	Lastwaartepuntafstand	c	mm	600
	1.8	Lastafstand	x	mm	138
	1.9	Wielbasis	y	mm	887
Gewichten	2.1.1	Eigen gewicht (incl. accu)		kg	3280
	2.2	Aslast met last voor/achter		kg	4110 / 670
	2.3	Aslast onbelast voor/achter		kg	1360 / 1920
Wielen/chassis	3.1	Banden			Polyurethaan (PU)
	3.2	Bandenmaat, voor			Ø 343 x 114
	3.3	Bandenmaat, achter			Ø 150 x 135
	3.5	Wielen, aantal voor/achter (x = aangedreven)			2 / 1x
Afmetingen	4.2	Ingeschoven masthoogte (h1)	h1	mm	2590
	4.4	Heffing (h3)	h3	mm	3500
	4.5	Uitgeschoven masthoogte (h4)	h4	mm	4335
	4.19	Totale lengte	l1	mm	2492
	4.20	Lengte inclusief vorkrug	l2	mm	1275
	4.22	Vorkafmetingen	s/e/l	mm	50 x 120 x 1200
	4.25	Maat over de vorken	b5	mm	856
	4.31	Bodemvrijheid met last onder hefmast	m1	mm	88
Prestaties	5.1	Rijsnelheid met/zonder belasting		km/u	5 / 7
	5.10	Rem			regenerativ
	5.11	Parkeerrem			elektrischer Federspeicher
E-motor/ elektronica	6.1	Tractiemotor, vermogen S2 60 min		kW	6
	6.2	Hefmotor, vermogen op S3 (ED) 15%		kW	8
	6.3	Accu volgens DIN 43531/35/36			5 PzS 775
	6.4	Accuspanning/nominaal vermogen		V / Ah	24 / 775
Overig	8.1	Type rijregeling			AC
	10.5	Uitvoering besturing			elektrisch
	10.7	Geluidsdruk niveau volgens EN12053, stuurhuis		dB (A)	65

- Dit typeblad conform VDI-richtlijn 2198 vermeldt alleen de technische waarden van het standaardapparaat. Afwijkende banden, andere hefmasten, extra inrichtingen etc. kunnen resulteren in andere waarden.

Zie tekening en 4.38 Orderpickhoogte h15 = h1 + 140 mm (laserscannerhoogte).

Onder 5.1: snelheid in lastrichting – 4,3 km/u in lastrichting

**Jungheinrich NV**  
Researchpark Haasrode 1105  
Esperantolaan 1  
3001 Leuven (Heverlee)

Tél. 016 39 87 11

[info@Jungheinrich.be](mailto:info@Jungheinrich.be)  
[www.Jungheinrich.be](http://www.Jungheinrich.be)

De Duitse productie-eenheden in  
Norderstedt, Moosburg en Landsberg en  
het onderdelencentrum in Kaltenkirchen  
zijn gecertificeerd. ISO 9001  
ISO 14001

**JUNGHEINRICH**