



Elektrický čtyřkolový vysokozdvížený vozík

EFG BC 316-330

Výška zdvihu: 3000-6500 mm / Nosnost: 1600-3000 kg

**JUNGHEINRICH**

EFG BC 316-330

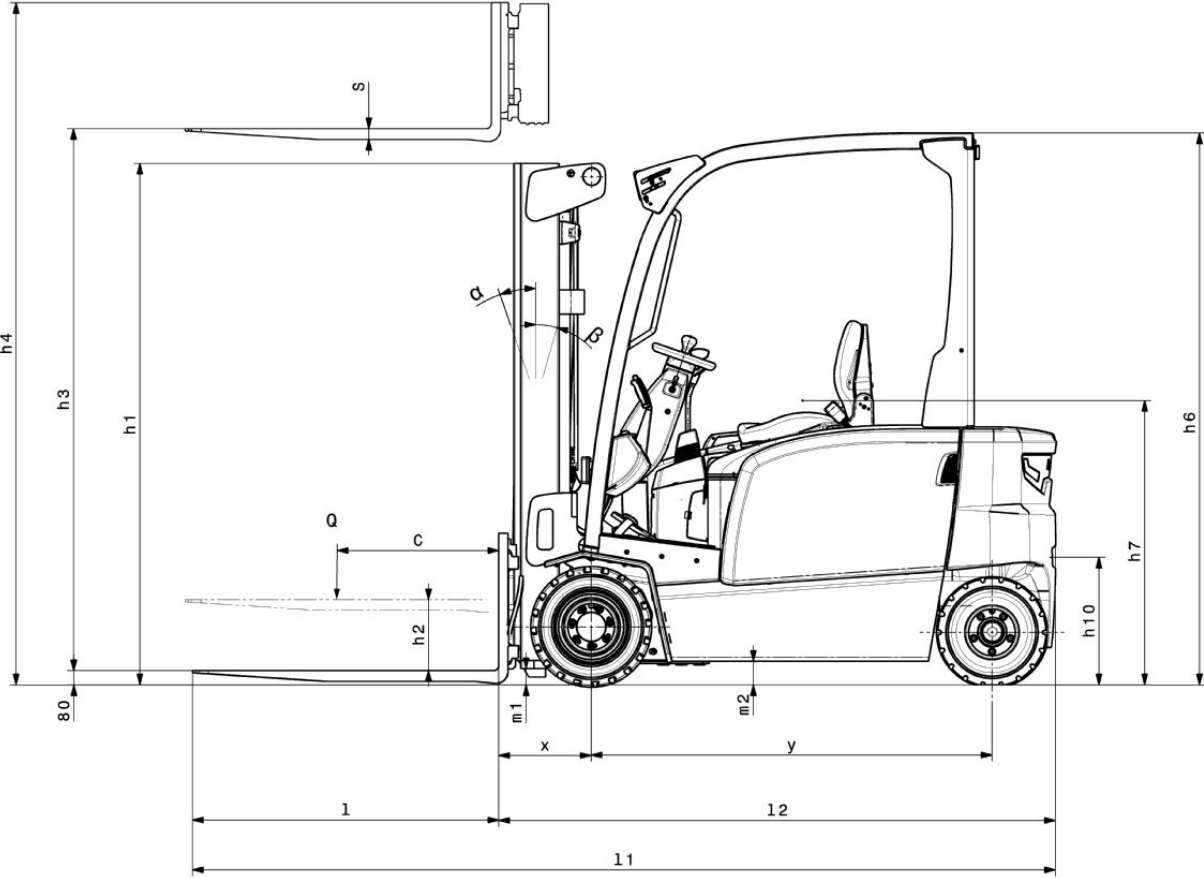

EFG BC 316-330

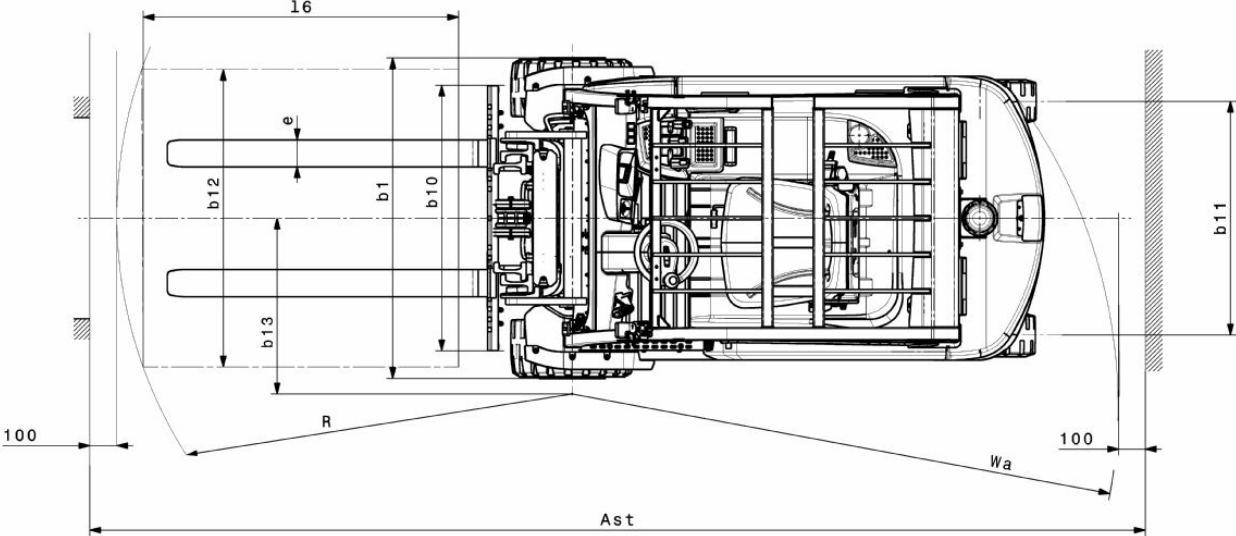

EFG BC 316-330

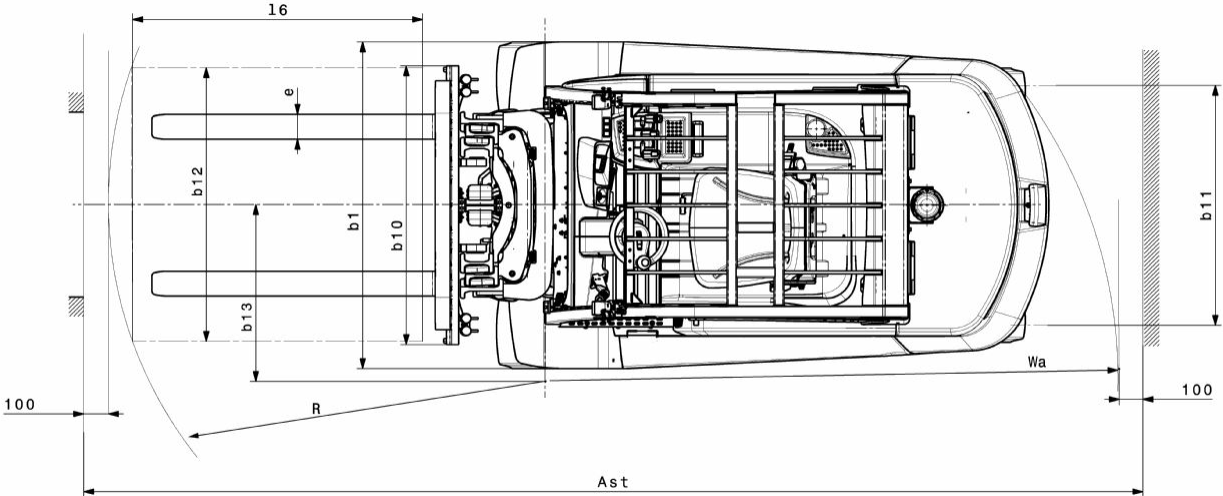

EFG BC 316-330

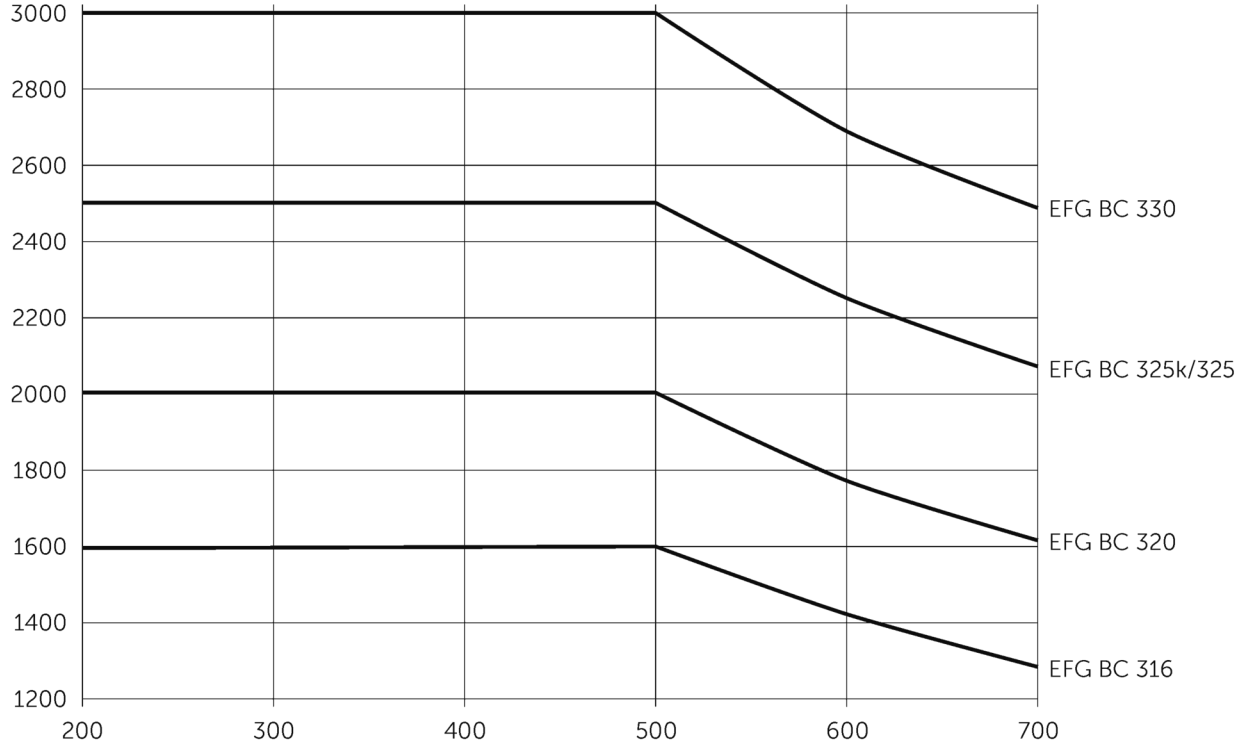

EFG BC 316-330

EFG BC 316	Zdvih (h3)	Výška zdvihového zařízení v zasunutém stavu (h1)	Volný zdvih (h2)	Výška zdvihového zařízení ve vysunutém stavu (h4)	Naklápění zdvihového zařízení dopředu/ dozadu
Dvojité zdvihové zařízení ZT	3000 mm	2000 mm	150 mm	3555 mm	7 / 5 °
	3300 mm	2150 mm	150 mm	3855 mm	7 / 5 °
	3600 mm	2300 mm	150 mm	4155 mm	7 / 5 °
	4000 mm	2500 mm	150 mm	4555 mm	7 / 5 °
	4500 mm	2800 mm	150 mm	5055 mm	7 / 5 °
	5000 mm	3050 mm	150 mm	5555 mm	7 / 5 °
Dvojité zdvihové zařízení ZZ	3300 mm	2105 mm	1470 mm	3855 mm	7 / 5 °
	3600 mm	2255 mm	1620 mm	4155 mm	7 / 5 °
	4000 mm	2455 mm	1820 mm	4555 mm	7 / 5 °
Trojité zdvihové zařízení DZ	4500 mm	2005 mm	1360 mm	5055 mm	7 / 5 °
	4800 mm	2105 mm	1460 mm	5355 mm	7 / 5 °
	5000 mm	2180 mm	1530 mm	5555 mm	7 / 5 °
	5500 mm	2355 mm	1710 mm	6055 mm	7 / 5 °
	6000 mm	2555 mm	1910 mm	6555 mm	7 / 5 °
	6500 mm	2805 mm	2160 mm	7055 mm	7 / 5 °
EFG BC 320	Zdvih (h3)	Výška zdvihového zařízení v zasunutém stavu (h1)	Volný zdvih (h2)	Výška zdvihového zařízení ve vysunutém stavu (h4)	Naklápění zdvihového zařízení dopředu/ dozadu
Dvojité zdvihové zařízení ZT	3000 mm	2000 mm	150 mm	3605 mm	7 / 5 °
	3300 mm	2150 mm	150 mm	3905 mm	7 / 5 °
	3600 mm	2300 mm	150 mm	4205 mm	7 / 5 °
	4000 mm	2500 mm	150 mm	4605 mm	7 / 5 °
	4500 mm	2800 mm	150 mm	5105 mm	7 / 5 °
	5000 mm	3050 mm	150 mm	5605 mm	7 / 5 °
Dvojité zdvihové zařízení ZZ	3300 mm	2105 mm	1470 mm	3935 mm	7 / 5 °
	3600 mm	2255 mm	1620 mm	4235 mm	7 / 5 °
	4000 mm	2455 mm	1820 mm	4635 mm	7 / 5 °
Trojité zdvihové zařízení DZ	4500 mm	2005 mm	1360 mm	5135 mm	7 / 5 °
	4800 mm	2105 mm	1460 mm	5435 mm	7 / 5 °
	5000 mm	2180 mm	1530 mm	5635 mm	7 / 5 °
	5500 mm	2355 mm	1710 mm	6135 mm	7 / 5 °
	6000 mm	2555 mm	1910 mm	6635 mm	7 / 5 °
	6500 mm	2805 mm	2160 mm	7135 mm	7 / 5 °
EFG BC 325k, EFG BC 325	Zdvih (h3)	Výška zdvihového zařízení v zasunutém stavu (h1)	Volný zdvih (h2)	Výška zdvihového zařízení ve vysunutém stavu (h4)	Naklápění zdvihového zařízení dopředu/ dozadu
Dvojité zdvihové zařízení ZT	3100 mm	2200 mm	150 mm	3700 mm	7 / 5 °
	3300 mm	2300 mm	150 mm	3900 mm	7 / 5 °
	3500 mm	2400 mm	150 mm	4100 mm	7 / 5 °
	3700 mm	2500 mm	150 mm	4300 mm	7 / 5 °
	4000 mm	2650 mm	150 mm	4600 mm	7 / 5 °
	4500 mm	2950 mm	150 mm	5100 mm	7 / 5 °
Dvojité zdvihové zařízení ZZ	3100 mm	2160 mm	1600 mm	3700 mm	7 / 5 °
	3300 mm	2260 mm	1700 mm	3900 mm	7 / 5 °
	3500 mm	2360 mm	1800 mm	4100 mm	7 / 5 °
	4000 mm	2610 mm	2060 mm	4600 mm	7 / 5 °
Trojité zdvihové zařízení DZ	4400 mm	2060 mm	1500 mm	5000 mm	7 / 5 °

	4700 mm	2160 mm	1600 mm	5300 mm	7 / 5 °
	5000 mm	2260 mm	1700 mm	5600 mm	7 / 5 °
EFG BC 330	Zdvih (h3)	Výška zdvihového zařízení v zasunutém stavu (h1)	Volný zdvih (h2)	Výška zdvihového zařízení ve vysunutém stavu (h4)	Naklápění zdvihového zařízení dopředu/dozadu
Dvojité zdvihové zařízení ZT	3100 mm	2200 mm	150 mm	3850 mm	7 / 5 °
	3300 mm	2300 mm	150 mm	4050 mm	7 / 5 °
	3500 mm	2400 mm	150 mm	4250 mm	7 / 5 °
	3700 mm	2500 mm	150 mm	4450 mm	7 / 5 °
	4000 mm	2650 mm	150 mm	4750 mm	7 / 5 °
	4500 mm	2950 mm	150 mm	5250 mm	7 / 5 °
Dvojité zdvihové zařízení ZZ	3100 mm	2160 mm	1440 mm	3850 mm	7 / 5 °
	3300 mm	2260 mm	1540 mm	4050 mm	7 / 5 °
	3500 mm	2360 mm	1640 mm	4250 mm	7 / 5 °
	4000 mm	2610 mm	1900 mm	4750 mm	7 / 5 °
Trojité zdvihové zařízení DZ	4400 mm	2060 mm	1340 mm	5150 mm	7 / 5 °
	4700 mm	2160 mm	1440 mm	5450 mm	7 / 5 °
	5000 mm	2260 mm	1540 mm	5750 mm	7 / 5 °

Tabulka VDI

Stav: 04/2024

			Jungheinrich						
			EFG BC 316	EFG BC 320	EFG BC 325k	EFG BC 325	EFG BC 330		
Značky	1.1	Výrobce (zkrácené označení)							
	1.2	Označení typu od výrobce							
	1.3	Pohon	elektrický						
	1.4	Ovládání	Sedačka						
	1.5	Nosnost/náklad	Q	kg	1600	2000	2500	3000	
	1.6	Těžší břemena	c	mm	500				
	1.8	Odstup břemene	x	mm	352		467	472	
	1.9	Rozvor kol	y	mm	1506		1453	1561	1700
	Hmotnosti	2.1.1	Vlastní hmotnost (vč. baterie)		kg	3230	3317	4351	4454
2.2		Zatížení na přední/zadní nápravu s nákladem		kg	4012 / 818	4738 / 579	6166 / 685	6259 / 695	6968 / 774
2.3		Zatížení na přední/zadní nápravu bez nákladu		kg	1514 / 1716	1606 / 1711	1833 / 2518	1960 / 2494	2225 / 2517
Kola/podvozek	3.1	Pneumatiky	Super elastické (SE)						
	3.2	Velikost pneumatik, přední		18 x 7 - 8	200 / 50 - 10	18 x 9 - 12		TANDEM, 18 x 5 & 6 - 12(1/8)	
	3.3	Velikost kol, zadní	16 x 6 - 8		16 x 6 -10 (1/2)		16 x 7 -10 (1/2)		
	3.5	Kola, počet vpředu/vzadu (x = hnaná)	2x / 2						
	3.6	Rozchod kol, vpředu	b10	mm	904	924	938	1013	
	3.7	rozchod kol, vzadu	b11	mm	870		864	995	
	Základní rozměry	4.1	Naklápění zdvihového zařízení dopředu/dozadu	a/β	°	7 / 5			
4.2		Výška zdvihového zařízení v zasunutém stavu (h1)	h1	mm	2000		2200		
4.2.1		Celková výška	h15	mm	2080		2200		
4.3		Volný zdvih (h2)	h2	mm	150				
4.4		Zdvih (h3)	h3	mm	3000		3100		
4.5		Výška zdvihového zařízení ve vysunutém stavu (h4)	h4	mm	3555	3605	3700	3850	
4.7		Výška ochranné střešky (kabina)	h6	mm	2080				
4.8		Výška sedačky/plošiny řidiče	h7	mm	1030				
4.12		výška tažného zařízení	h10	mm	475				
4.19		Celková délka	l1	mm	3096		3213	3321	3469
4.20		Délka včetně zadního čela vidlí	l2	mm	2096		2213	2321	2469
4.21.1		Celková šířka	b1	mm	1060	1120	1170		1313
4.22		Rozměry vidlic	s/ e/l	mm	40 x 100 x 1000				45 x 125 x 1000
4.23		Třída připojení nosiče vidlí	2A					3A	
4.24		Šířka nosiče vidlí	b3	mm	980		1120		
4.31		Světlá výška vozíku s nákladem pod zdvihovým zařízením	m1	mm	97				
4.32		Světlá výška měřená uprostřed mezi nápravami	m2	mm	88				
4.34.1		Šířka pracovní uličky (palety 1000 x 1200 uložené napříč)	Ast	mm	3513		3608	3727	3897
4.34.2		Šířka pracovní uličky (palety 800x1200 uložené podélně)	Ast	mm	3712		3807	3927	4097
4.35		Poloměr otáčení	Wa	mm	1960		1940	2060	2225
4.36	Nejmenší vzdálenost ve středu otáčení.	b13	mm	562		542	600	667	
Výkonová data	5.1	Rychlost pojezdu s nákladem/bez nákladu		km/h	15 / 15		17 / 18		

	5.2	Rychlost zdvihu s nákladem/bez nákladu	m/s	0,43 / 0,53	0,34 / 0,44	0,4 / 0,5	0,3 / 0,32
	5.3	Rychlost spouštění s nákladem/bez nákladu	m/s	0,51 / 0,55			
	5.5	Tažná síla s nákladem	N	1300	1600	2400	2300
	5.6	Max. tažná síla s nákladem/bez nákladu	N	9000 / 9400	9200 / 10500	14000 / 8700	13800 / 14600
	5.7	Stoupavost s nákladem/bez nákladu	%	6,5 / 14	5 / 11	9 / 13	8 / 12
	5.8	Max. stoupavost s nákladem/bez nákladu	%	13,5 / 16	11 / 15	16 / 22	15 / 22
	5.9	Doba zrychlení s nákladem/bez nákladu	s	5,5 / 5	6 / 5,2	5,6 / 5	5,7 / 5,2
	5.10	Provozní brzda		mechanický/hydraulický			
Elektromotor/elektronika	6.1	Motor pojezdu, výkon S2 60 min	kW	3,7		4,6	
	6.1.1	2. Motor pojezdu, výkon S2 60 min	kW	3,7		4,6	
	6.2	Zdvihový motor, výkon při S3	kW	10		15,5	
	6.3	Baterie podle DIN 43531/35/36		DIN 43531 A			
	6.4	Napětí baterie/jmenovitá kapacita	V / Ah	48 / 625		48 / 750	
	6.5	Hmotnost baterie	kg	856		1013	
	6.6.1	Spotřeba energie podle EN cyklu	kWh/h	4,25	4,8	5,77	6,88
	6.6.2	Ekvivalent CO2 podle EN16796	kg/h	2,3	2,6	3,1	3,7
	6.7	Výkon při překládce	t/h	113	136	172	196
	6.8.1	Spotřeba energie při max. výkonu při překládce	kWh/h	5,13	5,88	8,84	7,71
Ostatní	8.1	Druh přenosu kroutícího momentu na hnací nápravu		pulzní/AC			
	10.1	Pracovní tlak pro přídavné zařízení	bar	230			
	10.2	Množství oleje pro přídavná zařízení	l/min	24		41	
	10.7	Hladina akustického tlaku podle EN 12053, v úrovni ucha řidiče	dB (A)	74		78	
	10.8	Tažné zařízení, Druh/Typ DIN		Čepy			

- V tomto typovém listu podle směrnice VDI 2198 jsou uvedeny jen technické hodnoty standardního vozíku. Odlišné pláště, jiná zdvihová zařízení, přídavná zařízení apod. mohou vykazovat jiné hodnoty

Jungheinrich (ČR) s.r.o.
Modletice 101
251 01 Říčany
Telefon +420 313 333 111, 333
Fax +420 313 333 777

info@jungheinrich.cz
www.jungheinrich.cz

Výrobní závody v německých městech
Norderstedt, Moosburg a Landsberg jsou
stejně jako centrum originálních
náhradních dílů v Kaltenkirchen
certifikovány.

ISO 9001
ISO 14001

Vozíky Jungheinrich splňují evropské
bezpečnostní požadavky.



 **JUNGHEINRICH**