

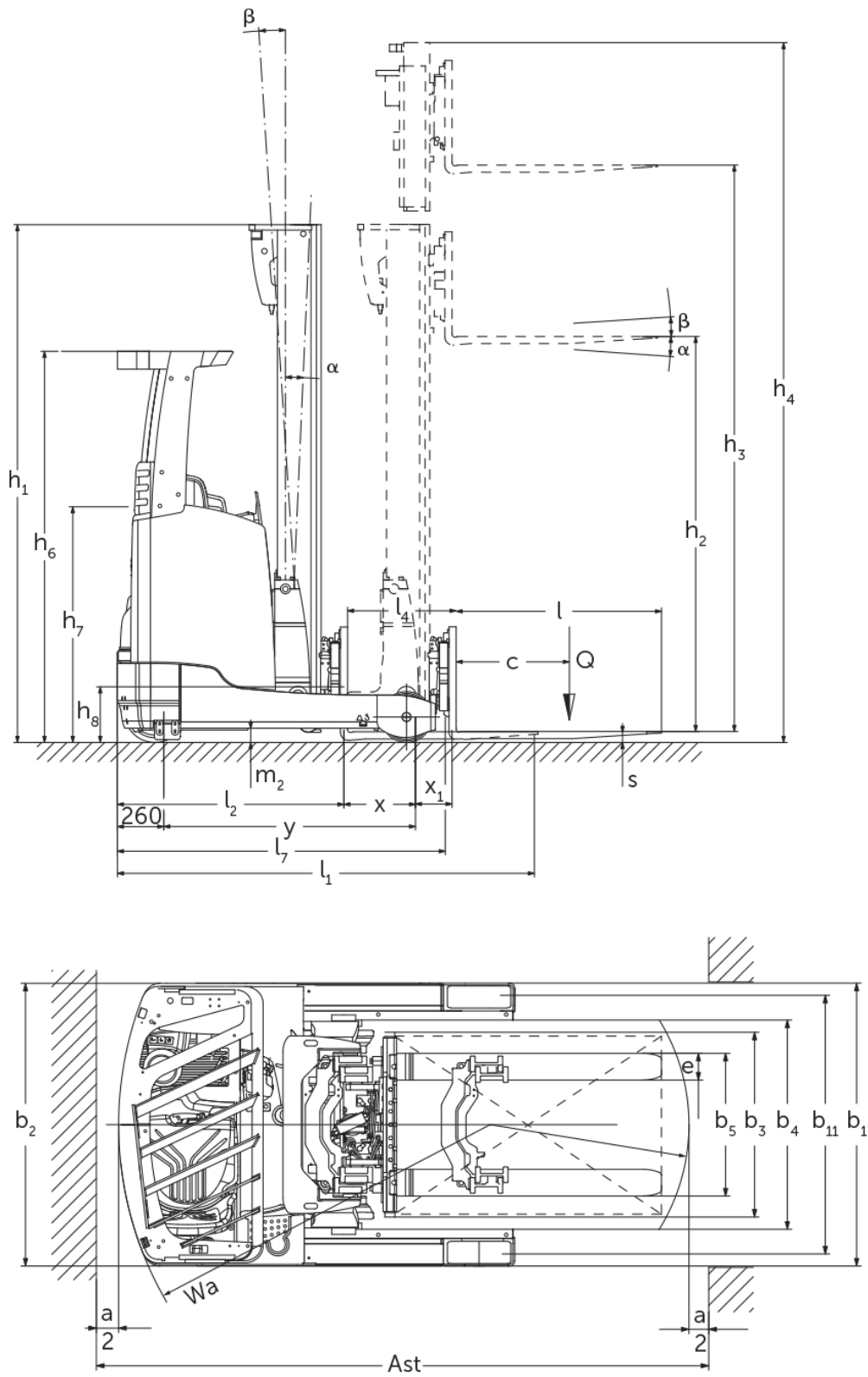

Reach Truck **ETV 318-325**

ύψος ανύψωσης: 4250-14000 mm / Φέρουσα ικανότητα: 1800-2500 kg

ETV 318-325



ETV 318-325

ETV 318, ETV 320, ETM 325, ETV 325	Ανύψωση (h3)	Ύψος συνεπτυγμένου ιστού (h1)	Ελεύθερη ανύψωση (h2)	Ύψος ιστού σε έκταση (h4)	Κλίση ιστού εμπρός/πίσω	Κλίση φορέα περόνης προς τα εμπρός/πίσω
Κλίση περόνης / Τριπλός ιστός DZ / ψυχρής διαμόρφωσης	6200 mm	2700 mm	1970 mm	6930 mm		2 / 5 °
	6500 mm	2800 mm	2070 mm	7230 mm		2 / 5 °
	6800 mm	2900 mm	2170 mm	7530 mm		2 / 5 °
	7400 mm	3100 mm	2370 mm	8130 mm		2 / 5 °
	7700 mm	3200 mm	2470 mm	8430 mm		2 / 5 °
	8000 mm	3300 mm	2570 mm	8730 mm		2 / 5 °
	8420 mm	3440 mm	2710 mm	9150 mm		2 / 5 °
	8720 mm	3540 mm	2810 mm	9450 mm		2 / 5 °
	9110 mm	3670 mm	2940 mm	9840 mm		2 / 5 °
	9620 mm	3840 mm	3110 mm	10350 mm		2 / 5 °
	9950 mm	3950 mm	3220 mm	10680 mm		2 / 5 °
	10220 mm	4100 mm	3370 mm	10950 mm		2 / 5 °
	10520 mm	4200 mm	3470 mm	11250 mm		2 / 5 °
	10700 mm	4260 mm	3530 mm	11430 mm		2 / 5 °
	10880 mm	4320 mm	3590 mm	11610 mm		2 / 5 °
	11120 mm	4400 mm	3670 mm	11850 mm		2 / 5 °
11510 mm	4530 mm	3800 mm	12240 mm		2 / 5 °	
ETV 318, ETV 320, ETV 325	Ανύψωση (h3)	Ύψος συνεπτυγμένου ιστού (h1)	Ελεύθερη ανύψωση (h2)	Ύψος ιστού σε έκταση (h4)	Κλίση ιστού εμπρός/πίσω	Κλίση φορέα περόνης προς τα εμπρός/πίσω
Κλίση ιστού / Τριπλός ιστός DZ / ψυχρής διαμόρφωσης	4250 mm	2050 mm	1320 mm	4980 mm	1 / 5 °	
	4700 mm	2200 mm	1470 mm	5430 mm	1 / 5 °	
	5000 mm	2300 mm	1570 mm	5730 mm	1 / 5 °	
	5300 mm	2400 mm	1670 mm	6030 mm	1 / 5 °	
	5600 mm	2500 mm	1770 mm	6330 mm	1 / 3 °	
	5900 mm	2600 mm	1870 mm	6630 mm	0,5 / 2 °	
	6200 mm	2700 mm	1970 mm	6930 mm	0,5 / 2 °	
	6500 mm	2800 mm	2070 mm	7230 mm	0,5 / 2 °	

	6800 mm	2900 mm	2170 mm	7530 mm	0,5 / 2 °	
	6950 mm	2950 mm	2220 mm	7680 mm	0,5 / 1 °	
	7400 mm	3100 mm	2370 mm	8130 mm	0,5 / 1 °	
	8000 mm	3300 mm	2570 mm	8730 mm	0,5 / 1 °	
	8420 mm	3440 mm	2710 mm	9150 mm	0,5 / 1 °	
	8720 mm	3540 mm	2810 mm	9450 mm	0,5 / 1 °	
	9110 mm	3670 mm	2940 mm	9840 mm	0,5 / 1 °	
ETV 320	Ανύψωση (h3)	Ύψος συνεπτυγμένου ιστού (h1)	Ελεύθερη ανύψωση (h2)	Ύψος ιστού σε έκταση (h4)	Κλίση ιστού εμπρός/πίσω	Κλίση φορέα περόνης προς τα εμπρός/πίσω
Κλίση περόνης / Τριπλός ιστός DZ / ψυχρής διαμόρφωσης	13505 mm	5425 mm	4695 mm	14235 mm		2 / 5 °
	14000 mm	5590 mm	4860 mm	14730 mm		2 / 5 °
ETV 320, ETV 325	Ανύψωση (h3)	Ύψος συνεπτυγμένου ιστού (h1)	Ελεύθερη ανύψωση (h2)	Ύψος ιστού σε έκταση (h4)	Κλίση ιστού εμπρός/πίσω	Κλίση φορέα περόνης προς τα εμπρός/πίσω
Κλίση περόνης / Τριπλός ιστός DZ / ψυχρής διαμόρφωσης	12020 mm	4700 mm	3970 mm	12750 mm		2 / 5 °
	12530 mm	4870 mm	4140 mm	13260 mm		2 / 5 °
	12830 mm	4970 mm	4240 mm	13560 mm		2 / 5 °
	13000 mm	5026 mm	4296 mm	13728 mm		2 / 5 °

πίνακας VDI

Έκδοση: 04/2024

		Jungheinrich					
		ETV 318	ETV 320	ETM 325	ETV 325		
σημάδι	1.1	Κατασκευαστής (μικρό όνομα)					
	1.2	Σήμα τύπου του κατασκευαστή					
	1.3	Μηχανισμός κίνησης	Ηλεκτρο-				
	1.4	Χειρισμός	πλευρικό κάθισμα				
	1.5	φέρουσα ικανότητα / φορτίο	Q kg	1800	2000	2500	
	1.6	Απόσταση κέντρου βάρους φορτίου	c mm	600			
	1.8	Απόσταση φορτίου	x mm	364	412	321	487
	1.8.1	Απόσταση φορτίου, προωθημένος σκελετός ανύψωσης	mm	205	230		
	1.9	Μεταξόνιο	y mm	1460	1518	1673	
βάρη	2.1.1	Ίδιο βάρος (με μπαταρία)	kg	3522	3650	3895	3700
	2.3	Φορτίο άξονα χωρίς φορτίο μπροστά/πίσω	kg	2074 / 1448	2163 / 1487	2274 / 1621	2264 / 1436
	2.4	Φορτίο άξονα περόνης προς τα εμπρός με φορτίο μπροστά/πίσω	kg	446 / 4876	558 / 5092	366 / 6029	602 / 5598
	2.5	Φορτίο άξονα περόνης προς τα πίσω με φορτίο μπροστά/πίσω	kg	1805 / 3517	1953 / 3397	2057 / 4338	2032 / 4168
Τροχοί/Πλάισιο	3.1	Ελαστικά	Πολυουρεθάνη (PU)				
	3.2	Μέγεθος ελαστικών, μπροστά	Ø 343 x 114		Ø 343 x 140		
	3.3	Μέγεθος ελαστικών, πίσω	Ø 285 x 100	Ø 355 x 106	Ø 355 x 135		
	3.5	Τροχοί, αριθμός μπροστά / πίσω (x = καθοδηγούμενοι)	1x / 2				
	3.7	Μετατρόχοι, πίσω	b11 mm	1136	1155	1034	1184
Βασικές διαστάσεις	4.1	Κλίση ιστού εμπρός/πίσω	a/β °	1 / 5			
	4.2	Ύψος συνεπτυγμένου ιστού (h1)	h1 mm	2400			
	4.3	Ελεύθερη ανύψωση (h2)	h2 mm	1670			
	4.4	Ανύψωση (h3)	h3 mm	5300			
	4.5	Ύψος ιστού σε έκταση (h4)	h4 mm	6030			
	4.7	Ύψος της προστατευτικής οροφής (καμπίνας)	h6 mm	2190			
	4.8	Ύψος καθίσματος / διαρκούς ύψος	h7 mm	1057			
	4.10	Ύψος βραχιόνων τροχού	h8 mm	285	355		
	4.19	Συνολικό μήκος	l1 mm	2456	2466	2712	2546
	4.20	Μήκος, συμπεριλαμβανομένου του πίσω μέρους περόνης	l2 mm	1306	1316	1562	1396
	4.21.1	Συνολικό πλάτος	b1 mm	1270	1290	1198	1348
	4.21.2	Συνολικό πλάτος	b2 mm	1270		1120	1270
	4.22	διαστάσεις διχαλών περόνης	s/ e/l mm	40 x 120 x 1150	50 x 140 x 1150		
	4.23	κατηγορία σύνδεσης φορείου περονών		2B			
	4.24	Πλάτος φορέα περόνης	b3 mm	830			
	4.25	Εξωτερική απόσταση περονών	b5 mm	335	356		
	4.25.1	Εξωτερική απόσταση περονών (ελάχ./μέγ.)	b5 mm	335 / 730	356 / 750	356 / 580	356 / 750
	4.26	Πλάτος μεταξύ βραχιόνων τροχού / επιφανειών φόρτωσης	b4 mm	940		790	940
	4.28	Πρόωση	mm	569	624	551	736
	4.32	Απόσταση από το έδαφος έως το κέντρο του μεταξόνιου	m2 mm	80	95		
4.34.1	Πλάτος εργασίας (παλέτα 1000 x 1200 σταυρωτά)	Ast mm	2737	2750	2971	2854	
4.34.2	Πλάτος εργασίας (παλέτα 800x1200 κατά μήκος)	Ast mm	2790	2794	3031	2883	
4.35	Ακτίνα στροφής	Wa mm	1663	1710	1865		
4.37	Μήκος πάνω από τους βραχιόνες τροχού	L7 mm	1842	1920	2075		

Δεδομένα ισχύος	5.1	Ταχύτητα οδήγησης με/χωρίς φορτίο (Efficiency drivePLUS)	km/h	11 / 11 14 / 14	- / - 14 / 14	
	5.2	Ταχύτητα ανύψωσης με/χωρίς φορτίο (Efficiency liftPLUS)	m/s	0,32 / 0,64 0,38 / 0,64	- / - 0,35 / 0,64	
	5.3	Ταχύτητα κατεβάσματος με/χωρίς φορτίο (Efficiency liftPLUS)	m/s	0,55 / 0,55 0,55 / 0,55	- / - 0,55 / 0,55	
	5.4	Ταχύτητα ώθησης με/χωρίς φορτίο (Efficiency liftPLUS)	m/s	0,18 / 0,18 0,2 / 0,2	- / - 0,2 / 0,2	
	5.7	Ικανότητα αναρρίχησης με/χωρίς φορτίο (Efficiency drivePLUS)	%	7 / 11 7 / 11	- / - 7 / 11	
	5.8	Μέγ. ικανότητα αναρρίχησης με/χωρίς φορτίο (Efficiency drivePLUS)	%	9 / 13 9 / 13	10 / 15 10 / 15	- / - 10 / 15
	5.9	Χρόνος επιτάχυνσης με/χωρίς φορτίο (Efficiency drivePLUS)	s	5,4 / 5 5,2 / 4,7	5,6 / 5 5,3 / 4,7	- / - 5,4 / 4,7
	5.10	Ποδόφρενο		ηλεκτρικό		
	Ηλεκτρικό μοτέρ / Ηλεκτρονικά	6.1	Κινητήρας οδήγησης, ισχύς S2 60 min (Efficiency drivePLUS)	kW	6 8,5	- 8,5
		6.2	Κινητήρας ανύψωσης, ισχύς με S3 (Efficiency liftPLUS)	kW	13,3 15,5	- 15,5
6.3		Μπαταρία κατά DIN 43531/35/36		DIN 43531 C	DIN 43531 B	DIN 43531 C
6.4		Τάση μπαταρίας / Ονομαστική χωρητικότητα	V / Ah	48 / 620	48 / 775	48 / 620
6.5		Βάρος μπαταρίας	kg	1005	1210	1005
6.6		Κατανάλωση ενέργειας βάσει κύκλου VDI	kWh/h	4,3	4,5	4,9
6.6.1		Κατανάλωση ενέργειας βάσει κύκλου EN (Efficiency PLUS)	kWh/h	3,77 3,73	3,89 4,57	- 4,57
6.6.2		Ισοδύναμο CO2 σύμφωνα με το EN16796 (Efficiency PLUS)	kg/h	2,1 2	2,1 2,5	- 2,5
6.7		Απόδοση διαχείρισης εμπορευμάτων (Efficiency PLUS)	t/h	60,85 73,39	67,48 76,51	- 95,14
6.8.1	Κατανάλωση ενέργειας με μέγιστη απόδοση διαχείρισης εμπορευμάτων (Efficiency PLUS)	kWh/h	3,25 4,66	3,54 4,64	- 4,57	
Άλλος	8.1	Είδος ελέγχου οδήγησης		Mosfet/AC		
	10.1	Πίεση λειτουργίας για προσαρτώμενη συσκευή	bar	150		
	10.2	Ροή λαδιού για προσαρτώμενες συσκευές	l/min	20		
	10.7	Επίπεδο ηχητικής πίεσης σύμφωνα με το EN12053, σωλήνας οδηγού	dB (A)	68		

- Αυτό το δελτίο τύπου κατά την Οδηγία VDI 2198 αναφέρει μόνο τις τεχνικές τιμές του βασικού μηχανήματος. Οι τιμές μπορεί να διαφέρουν, αν χρησιμοποιούνται άλλα ελαστικά, διαφορετικοί ιστοί, προσαρτώμενες συσκευές κ.λπ.

Efficiency: Τιμές standard πακέτου | PLUS: Τιμές plus πακέτου

- Αρ. VDI 1.8: Το μέγεθος του συσσωρευτή και ο τύπος του ιστού επηρεάζουν την απόσταση φορτίου x
- Αρ. VDI 2.1.1: Το μέγεθος του συσσωρευτή και η έκδοση του ιστού επηρεάζουν το ίδιο βάρος και τα φορτία άξονα
- Αρ. VDI 2.3: Το μέγεθος του συσσωρευτή και η έκδοση του ιστού επηρεάζουν το ίδιο βάρος και τα φορτία άξονα
- Αρ. VDI 2.4: Το μέγεθος του συσσωρευτή και η έκδοση του ιστού επηρεάζουν το ίδιο βάρος και τα φορτία άξονα
- Αρ. VDI 2.5: Το μέγεθος του συσσωρευτή και η έκδοση του ιστού επηρεάζουν το ίδιο βάρος και τα φορτία άξονα
- Αρ. VDI 4.1: Η έκδοση του ιστού ορίζει τις τιμές κλίσης
- Αρ. VDI 4.10: Το ύψος των βοηθητικών βραχιόνων στήριξης αυξάνεται κατά 30 mm με ένα κάλυμμα βοηθητικών βραχιόνων στήριξης φορτίου
- Αρ. VDI 4.19: Το μέγεθος του συσσωρευτή, ο τύπος του ιστού και το μήκος περονών επηρεάζουν το συνολικό μήκος l1
- Αρ. VDI 4.20: Το μέγεθος του συσσωρευτή και ο τύπος του ιστού επηρεάζουν το μήκος συμπεριλαμβανομένου του πίσω μέρους περονών l2
- Αρ. VDI 4.28: Το μέγεθος του συσσωρευτή και ο τύπος του ιστού επηρεάζουν την πρόωση l4
- Αρ. VDI 4.34.1: Το μέγεθος του συσσωρευτή και ο τύπος του ιστού επηρεάζουν τα πλάτη του διαδρόμου κίνησης
- Αρ. VDI 4.34.2: Το μέγεθος του συσσωρευτή και ο τύπος του ιστού επηρεάζουν τα πλάτη του διαδρόμου κίνησης
- Αρ. VDI 6.6.1: Το PLUS αφορά το πακέτο απόδοσης driveθliftPLUS
- Αρ. VDI 6.6.2: Το PLUS αφορά το πακέτο απόδοσης driveθliftPLUS
- Αρ. VDI 6.7: Το PLUS αφορά το πακέτο απόδοσης driveθliftPLUS
- Αρ. VDI 6.8.1: Το PLUS αφορά το πακέτο απόδοσης driveθliftPLUS

Jungheinrich Hellas ΕΠΕ
Φιλιππουπόλεως 10, Θέση Λουτρό
13678 Αχαρνές
Τηλ. 210 2447800
Φαξ 210 2447799

info@jungheinrich.gr
www.jungheinrich.gr

Τα εργοστάσια παραγωγής στο
Norderstedt, Moosburg και Landsberg
είναι πιστοποιημένα όπως αντίστοιχα
και το κέντρο διακίνησης
ανταλλακτικών στο Καλτενκίρχεν

ISO 9001
ISO 14001

CE

**JUNGHEINRICH**