

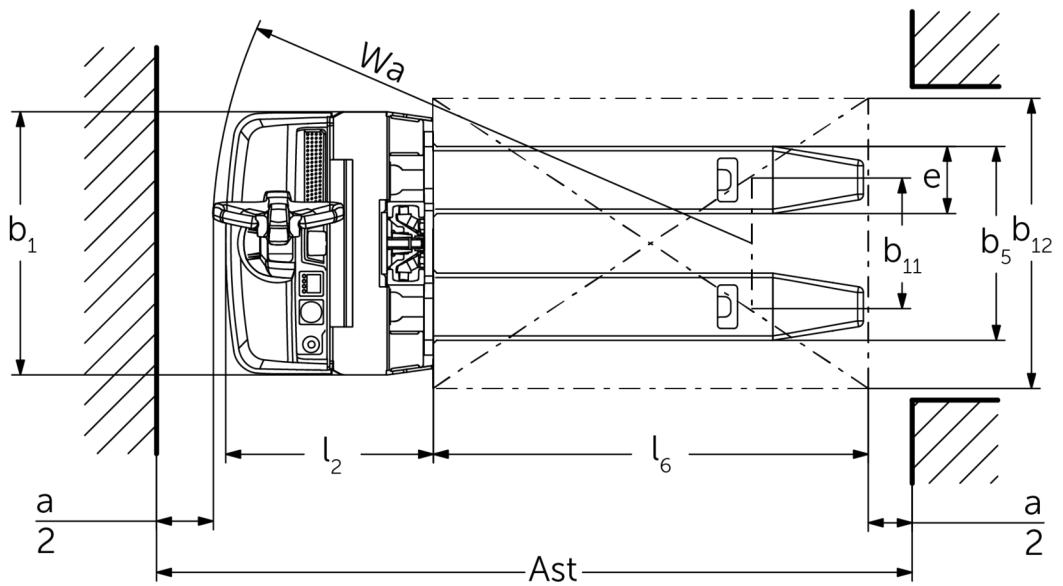

Ηλεκτροκίνητο **stacker** με βοηθητική ανύψωση βραχίωνων **EJD 118i**

ύψος ανύψωσης: 1000-1520 mm / Φέρουσα ικανότητα: 1800 kg

EJD 118i

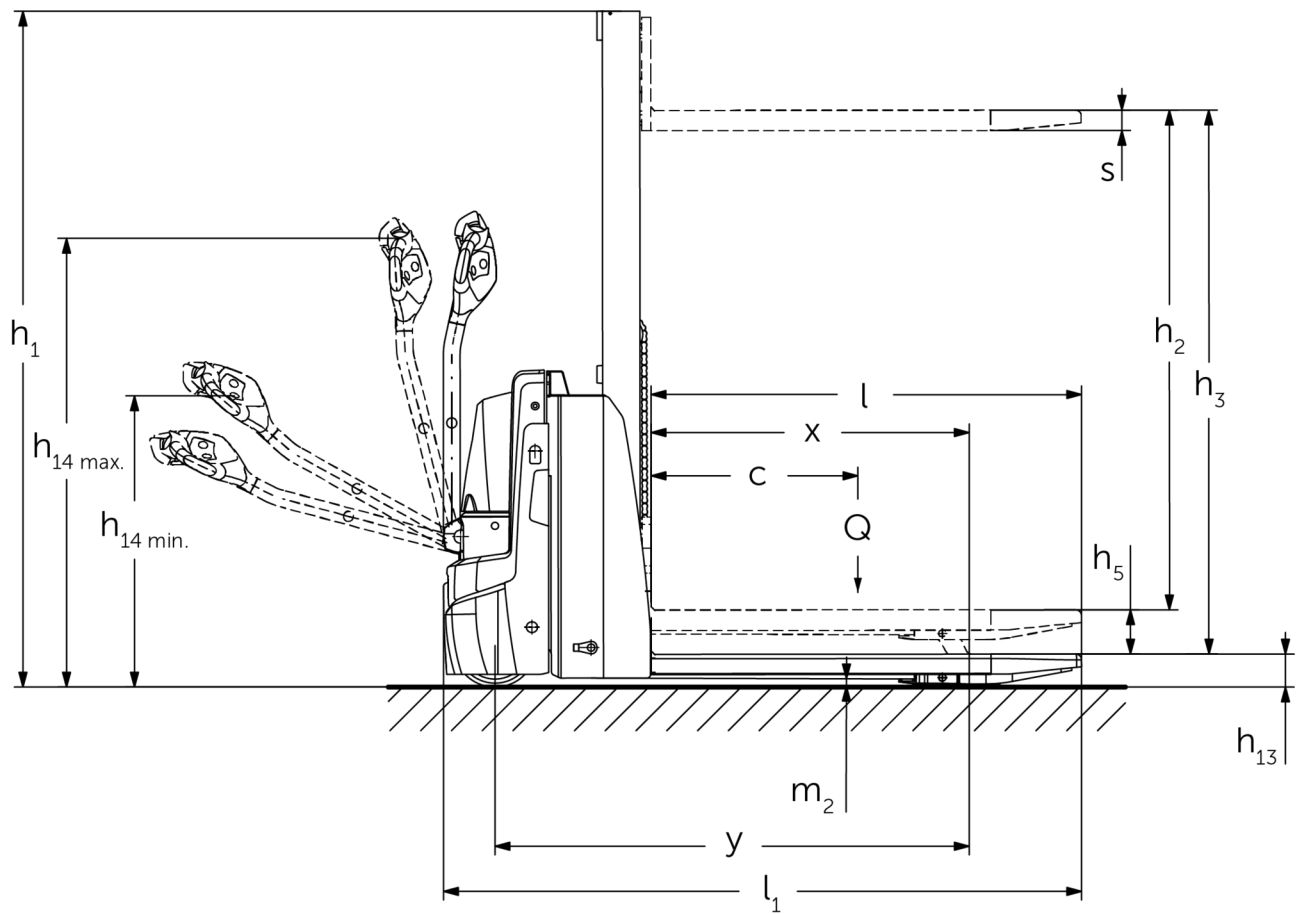

EJD 118i

| EJD 118i | Ανύψωση (h3) | Ύψος συνεπτυγμένου ιστού (h1) | Ελεύθερη ανύψωση (h2) | Ύψος ιστού σε έκταση (h4) |
|----------------|--------------|-------------------------------------|--------------------------|------------------------------|
| Μονός ιστός MM | 1000 mm | 1353 mm | 1000 mm | 1353 mm |
| | 1520 mm | 1863 mm | 1520 mm | 1863 mm |

πίνακας VDI

Έκδοση: 04/2024

| | | | | | | |
|-------------------------------|----------------|--|-------|------------------|-----------------------|-------------|
| σημάδι | 1.1 | Κατασκευαστής (μικρό όνομα) | | Jungheinrich | | |
| | 1.2 | Σήμα τύπου του κατασκευαστή | | EJD 118i | | |
| | 1.3 | Μηχανισμός κίνησης | | Ηλεκτρο- | | |
| | 1.4 | Χειρισμός | | με πεζό χειριστή | | |
| | 1.5 | φέρουσα ικανότητα / φορτίο | Q | kg | 1800 | |
| | 1.5.1 | Ονομαστική ικανότητα φόρτωσης / φορτίο στο Masthub | Q | kg | 800 | |
| | 1.5.2 | Ονομαστική χωρητικότητα / φορτίο φορτίου στο Radarmhub | Q | kg | 1800 | |
| | 1.6 | Απόσταση κέντρου βάρους φορτίου | c | mm | 600 | |
| | 1.8 | Απόσταση φορτίου | x | mm | 877 | |
| 1.9 | Μεταξόνιο | y | mm | 1307 | | |
| βάρη | 2.1.1 | Ίδιο βάρος (με μπαταρία) | | kg | 550 | |
| | 2.2 | Φορτίο άξονα με φορτίο μπροστά/πίσω | | kg | 782 / 1592 | |
| | 2.3 | Φορτίο άξονα χωρίς φορτίο μπροστά/πίσω | | kg | 394 / 156 | |
| Τροχολί/Πλαίσιο | 3.1 | Ελαστικά | | | Πολυουρεθάνη (PU) | |
| | 3.2 | Μέγεθος ελαστικών, μπροστά | | | Ø 230 x 65 | |
| | 3.3 | Μέγεθος ελαστικών, πίσω | | | Ø 85 x 95 / Ø 85 x 75 | |
| | 3.4 | Πρόσθετοι τροχοί | | | Ø 100 x 40 | |
| | 3.5 | Τροχοί, αριθμός μπροστά / πίσω (x = καθοδηγούμενοι) | | | 1x +2/2 oder 4 | |
| | 3.6 | Μετατρόχιο, μπροστά | b10 | mm | 520 | |
| | 3.7 | Μετατρόχιο, πίσω | b11 | mm | 350 | |
| Βασικές διαστάσεις | 4.2 | Ύψος συνεπτυγμένου ιστού (h1) | h1 | mm | 1863 | |
| | 4.3 | Ελεύθερη ανύψωση (h2) | h2 | mm | 1520 | |
| | 4.4 | Ανύψωση (h3) | h3 | mm | 1520 | |
| | 4.5 | Ύψος ιστού σε έκταση (h4) | h4 | mm | 1863 | |
| | 4.6 | Αρχική ανύψωση | h5 | mm | 120 | |
| | 4.9 | Ύψος λαβής βραχίονα χειρισμού στη θέση οδήγησης ελάχ./μέγ. | h14 | mm | 820 / 1237 | |
| | 4.15 | Ύψος σε κατεβασμένη θέση | h13 | mm | 93 | |
| | 4.19 | Συνολικό μήκος | l1 | mm | 1759 | |
| | 4.20 | Μήκος, συμπεριλαμβανομένου του πίσω μέρους περόνης | l2 | mm | 572 | |
| | 4.21.1 | Συνολικό πλάτος | b1 | mm | 726 | |
| | 4.22 | διαστάσεις διχαλών περόνης | s/e/l | mm | 56 x 185 x 1190 | |
| | 4.25 | Εξωτερική απόσταση περονών | b5 | mm | 535 | |
| | 4.32 | Απόσταση από το έδαφος έως το κέντρο του μεταξονίου | m2 | mm | 23 | |
| | 4.34.1 | Πλάτος εργασίας (παλέτα 1000 x 1200 σταυρωτά) | Ast | mm | 2290 | |
| | 4.34.2 | Πλάτος εργασίας (παλέτα 800x1200 κατά μήκος) | Ast | mm | 2192 | |
| 4.35 | Ακτίνα στροφής | Wa | mm | 1487 | | |
| Δεδομένα ισχύος | 5.1 | Ταχύτητα οδήγησης με/χωρίς φορτίο | | km/h | 6 / 6 | |
| | 5.2 | Ταχύτητα ανύψωσης με/χωρίς φορτίο | | m/s | 0,17 / 0,27 | |
| | 5.3 | Ταχύτητα κατεβάσματος με/χωρίς φορτίο | | m/s | 0,31 / 0,19 | |
| | 5.8 | Μέγ. ικανότητα αναρρίχησης με/χωρίς φορτίο | | % | 6 / 15 | |
| | 5.10 | Ποδόφρενο | | | με ανάκτηση ενέργειας | |
| Ηλεκτρικό μοτέρ / Ηλεκτρονικά | 6.1 | Κινητήρας οδήγησης, ισχύς S2 60 min | | kW | 1,1 | |
| | 6.2 | Κινητήρας ανύψωσης, ισχύς με S3 | | kW | 2,2 | |
| | 6.3 | Μπαταρία κατά DIN 43531/35/36 | | | | DIN 43535 B |
| | 6.4 | Τάση μπαταρίας / Ονομαστική χωρητικότητα | | V / Ah | 24 / 40 | |
| | 6.5 | Βάρος μπαταρίας | | kg | 15 | |
| | 6.6 | Κατανάλωση ενέργειας βάσει κύκλου VDI | | kWh/h | 0 | |

| | | | | |
|-------|-------|---|--------|------|
| | 6.6.1 | Κατανάλωση ενέργειας βάσει κύκλου EN | kWh/h | 0,42 |
| | 6.6.2 | Ισοδύναμο CO2 σύμφωνα με το EN16796 | kg/h | 0,2 |
| | 6.7 | Απόδοση διαχείρισης εμπορευμάτων | t/h | 35 |
| | 6.8 | Αποδοτικότητα κύκλου εργασιών κατά VDI 2198 | t/kWh | 55 |
| άλλος | 8.1 | Είδος ελέγχου οδήγησης | | AC |
| | 10.7 | Επίπεδο ηχητικής πίεσης σύμφωνα με το EN12053, σωλήνας οδηγού | dB (A) | 66 |

- Αυτό το δελτίο τύπου κατά την Οδηγία VDI 2198 αναφέρει μόνο τις τεχνικές τιμές του βασικού μηχανήματος. Οι τιμές μπορεί να διαφέρουν, αν χρησιμοποιούνται άλλα ελαστικά, διαφορετικοί ιστοί, προσαρτώμενες συσκευές κ.λπ.

Τιμές για battery compartment XS, ιστό MM1520, βοηθητικό βραχίονα ανυψωμένο.

- Αρ. VDI 1.8: Με κατεβασμένους βοηθητικούς βραχίονες στήριξης: $x + 60$ mm.
- Αρ. VDI 1.9: Με battery compartment S: $y + 80$ mm, με κατεβασμένους βοηθητικούς βραχίονες στήριξης: $y + 60$ mm.
- Αρ. VDI 4.19: Με battery compartment S: $l1 + 80$ mm.
- Αρ. VDI 4.20: Με battery compartment S: $l2 + 80$ mm.
- Αρ. VDI 4.34.1: Με battery compartment S: Πλάτος διαδρόμου κίνησης $+ 80$ mm.
- Αρ. VDI 4.31.2: Με battery compartment S: Πλάτος διαδρόμου κίνησης $+ 80$ mm.
- Αρ. VDI 4.35: Με battery compartment S: $Wa + 80$ mm.
- Αρ. VDI 6.2: Με 5 % διάρκεια ενεργοποίησης.
- Αρ. VDI 10.7: Με πακέτο επιλογών silentDRIVE: 62 dB (A).

Jungheinrich Hellas ΕΠΕ
Φιλιππουπόλεως 10, Θέση Λουτρό
13678 Αχαρνές
Τηλ. 210 2447800
Φαξ 210 2447799

info@jungheinrich.gr
www.jungheinrich.gr

Τα εργοστάσια παραγωγής στο
Norderstedt, Moosburg και Landsberg
είναι πιστοποιημένα όπως αντίστοιχα
και το κέντρο διακίνησης
ανταλλακτικών στο Καλτενκίρχεν

ISO 9001
ISO 14001

CE

**JUNGHEINRICH**