



# Elektromos gyalogkíséretű emelőkocsi ergonomikus emeléssel

## **EJE C20**

Emelési magasság: 540 mm / Teherbírás: 2000 kg

# EJE C20

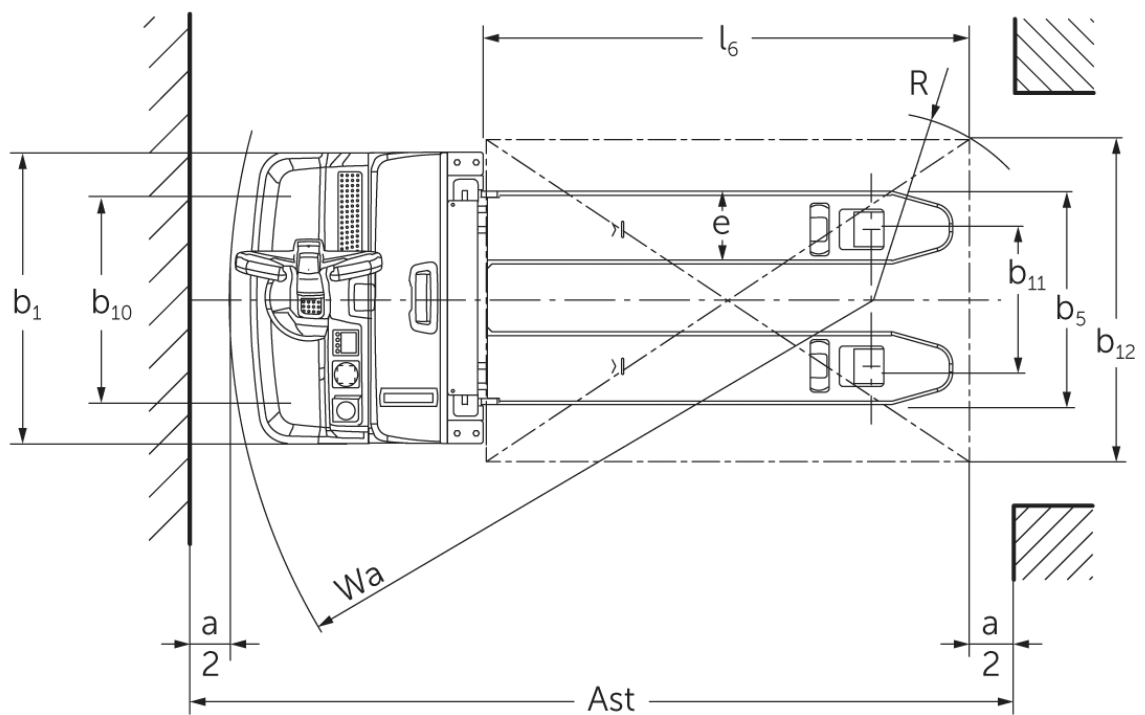
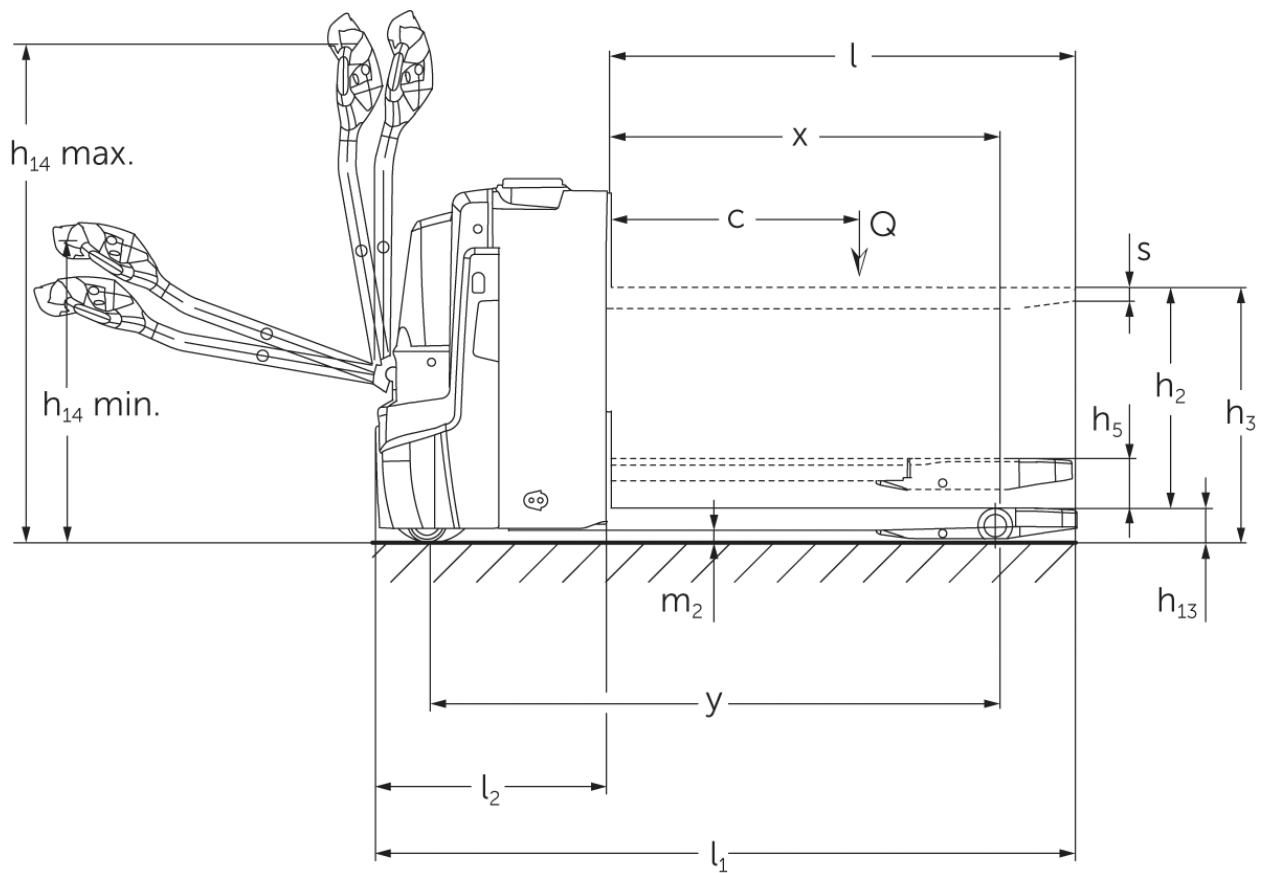

# VDI táblázat

Kiállítás: 04/2024

Jellemzők	1.1	Gyártó (röviden)		Jungheinrich
	1.2	A gyártó típusjelölése		<b>EJE C20</b>
	1.3	Meghajtás		Elektromos
	1.4	Kezelés		gyalogkíséretű
	1.5	Teherbírás/teher	Q kg	2000
	1.5.1	Névleges teherbírás/ teher oszlopemelésnél	Q kg	700
	1.5.2	Névleges teherbírás/ teher kerékkar-emelésnél	Q kg	2000
	1.6	Tehersúlypont távolság	c mm	600
	1.8	Tehertávolság	x mm	893
	1.9	Tengelytáv	y mm	1333
Tömegek	2.1.1	Saját tömeg (akkumulátorral együtt)	kg	523
	2.2	Tengelyterhelés teherrel elől/hátul	kg	800 / 1729
	2.3	Tengelyterhelés teher nélkül elől/hátul	kg	390 / 133
Kerekek/futómű	3.1	Kerekek		Polyuretán (PU)
	3.2	Kerékméret, elől		Ø 230 x 70
	3.3	Kerékméret, hátul		Ø 85 x 95
	3.4	Támasztókerekek		Ø 100 x 40
	3.5	Kerekek száma elől/hátul (x= hajtott kerék)		1x +2/2 oder 4
	3.6	Nyomtáv elől	b10 mm	510
	3.7	Nyomtáv hátul	b11 mm	338
Alapmérétek	4.3	Szabademelés	h2 mm	540
	4.4	Emelési magasság (h3)	h3 mm	752
	4.6	Kerékkar emelés	h5 mm	122
	4.9	Kezelőkar magassága haladáskor min./max.	h14 mm	750 / 1237
	4.15	Villamagasság leeresztett helyzetben	h13 mm	90
	4.19	Teljes hossz	l1 mm	1734
	4.20	Géptest hossza villatőig	l2 mm	584
	4.21.1	Teljes szélesség	b1 mm	720
	4.22	Villa mérete	s/e/ l mm	60 x 180 x 1150
	4.25	Külső villaélek távolsága	b5 mm	530
	4.32	Szabadmagasság a tengelytáv közepén	m2 mm	30
	4.34.1	Munkafolyosó szélessége (1000 x 1200 mm rakodólap esetén, keresztirányban)	Ast mm	2322
	4.34.2	Munkafolyosó szélessége (800 x 1200 mm rakodólap esetén, hosszirányban)	Ast mm	2217
4.35	Fordulási sugár	Wa mm	1513	
Teljesítmény adatok	5.1	Haladási sebesség teherrel/teher nélkül	km/h	6 / 6
	5.2	Emelési sebesség teherrel/ teher nélkül	m/s	0,14 / 0,2
	5.3	Süllyesztési sebesség teherrel/ teher nélkül	m/s	0,14 / 0,2
	5.8	Max. kapaszkodó képesség teherrel/ teher nélkül	%	8 / 20
	5.10	Üzemi fék		generátoros
Elektromotor/Elektronika	6.1	Menetmotor, teljesítmény S2 60 min.	kW	1,1
	6.2	Emelőmotor, teljesítmény S3-nál	kW	1,2
	6.4	Akkumulátor feszültség/ névleges kapacitás	V / Ah	24 / 150
	6.5	Akkumulátor tömege	kg	151
	6.6.1	Energiafogyasztás EN ciklus szerint	kWh/h	0,31
	6.6.2	CO2 ekvivalens EN16796 szerint	kg/h	0,2
	6.7	Rakodási teljesítmény	t/h	100
	6.8.1	Energiafogyasztás max. rakodási teljesítménynél	kWh/h	0,63

Egyéb	8.1	Vezérlés típusa		AC
	10.7	Kezelő fülénél mért zajszint az EN12053 szerint	dB (A)	61
<p>- Ez a típuslap a VDI 2198 előírásai szerint került kiállításra és csak a standard gép technikai adatait tartalmazza. Eltérő kerekek, más emelőszerkezet, kiegészítő berendezések, stb. más értékeket adhatnak.</p>				

- VDI-sz. 4.34: Teherfelvő rész leengedve: + 24 mm
- VDI-sz. 4.33 teherfelvő rész leengedve: + 49 mm
- VDI-sz. 1.8: 1.9: 4.35: Teherfelvő rész leengedve: + 56 mm
- VDI-sz. 1.9: 4.19 :4.20 :4.34: 4.34.1 :4.35: oldalirányú akkumulátorcserével: M SBE = S + 77 mm

**Jungheinrich Hungária Kft.**  
2051 Biatorbágy  
Vendel Park, Tormásrét u. 14  
Telefon: +36 23/531 500  
Telefax: +36 23/531 501

info@jungheinrich.hu  
www.jungheinrich.hu

Tanúsítvánnyal rendelkező német gyárak  
Norderstedtben, Moosburgban,  
Landsbergben és az alkatrészellátó-  
központ Kaltenkirchenben.

ISO 9001  
ISO 14001

A Jungheinrich targoncák megfelelnek  
az európai biztonsági  
követelményeknek.



 **JUNGHEINRICH**

The Jungheinrich logo features a red upward-pointing arrow above the word 'JUNGHEINRICH' in a bold, black, sans-serif font.