

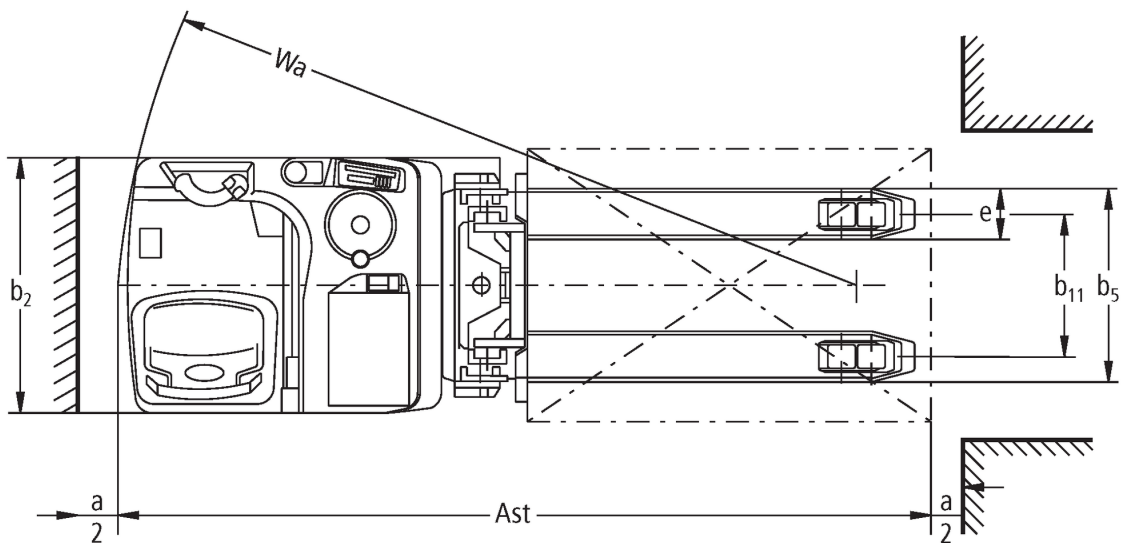

Elektrische stapelaar met dwarsgeplaatste bestuurdersplaats ESD 120

Hefhoogte: 1660-1960 mm / Capaciteit: 2000 kg

ESD 120

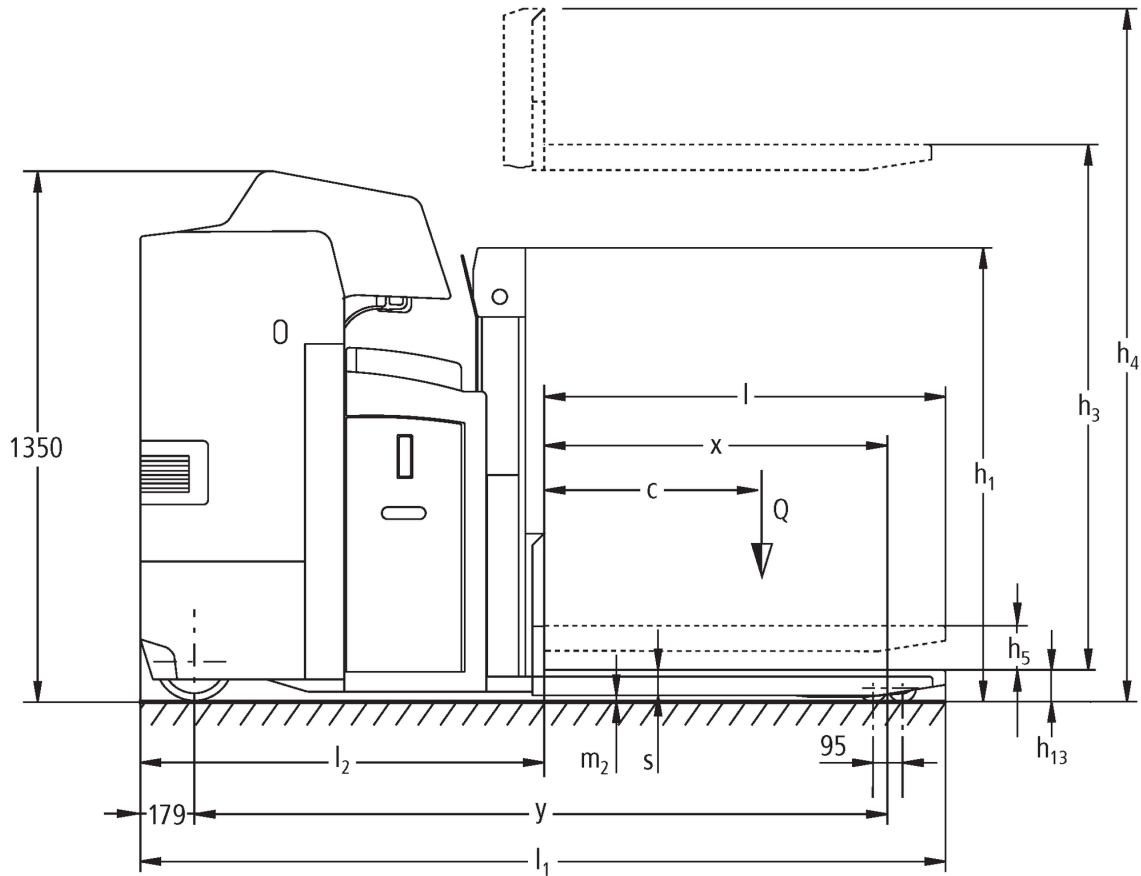

ESD 120

| ESD 120 | Heffing (h3) | Ingeschoven masthoogte (h1) | Vrije heffing (h2) | Uitgeschoven masthoogte (h4) |
|---------------------|--------------|-----------------------------|--------------------|------------------------------|
| Tweevoudige mast ZT | 1660 mm | 1250 mm | 100 mm | 2200 mm |
| | 1960 mm | 1425 mm | 100 mm | 2500 mm |

VDI-tabel

Stand: 04/2024

| | | | | | |
|---------------------|-------------|---|-------|--------|-------------------|
| Kenmerken | 1.1 | Fabrikant (korte naam) | | | Jungheinrich |
| | 1.2 | Typeaanduiding fabrikant | | | ESD 120 |
| | 1.3 | Aandrijving | | | Elektrisch |
| | 1.4 | Bediening | | | Stand |
| | 1.5 | Capaciteit/last | Q | kg | 2000 |
| | 1.5.1 | Nominale laadcapaciteit / belasting op Masthub | Q | kg | 1000 |
| | 1.5.2 | Nominale laadcapaciteit / belasting bij Radarmhub | Q | kg | 2000 |
| | 1.6 | Lastzwaartepuntafstand | c | mm | 600 |
| | 1.8 | Lastafstand | x | mm | 930 |
| 1.9 | Wielbasis | y | mm | 1835 | |
| Gewichten | 2.1 | Eigen gewicht | | kg | 1258 |
| | 2.1.1 | Eigen gewicht (incl. accu) | | kg | 1258 |
| | 2.2 | Aslast met last voor/achter | | kg | 1220 / 2038 |
| | 2.3 | Aslast onbelast voor/achter | | kg | 884 / 374 |
| Wielen/chassis | 3.1 | Banden | | | Polyurethaan (PU) |
| | 3.2 | Bandenmaat, voor | | | Ø 230 x 77 |
| | 3.3 | Bandenmaat, achter | | | Ø 85 x 75 |
| | 3.4 | Extra wielen | | | Ø 140 x 57 |
| | 3.5 | Wielen, aantal voor/achter (x = aangedreven) | | | 1 + 1x / 4 |
| | 3.6 | Spoorbreedte, voor | b10 | mm | 485 |
| | 3.7 | Spoorbreedte, achter | b11 | mm | 380 |
| Afmetingen | 4.2 | Ingeschoven masthoogte (h1) | h1 | mm | 1250 |
| | 4.3 | Vrije heffing (h2) | h2 | mm | 100 |
| | 4.4 | Heffing (h3) | h3 | mm | 1660 |
| | 4.5 | Uitgeschoven masthoogte (h4) | h4 | mm | 2200 |
| | 4.6 | Initiële heffing | h5 | mm | 105 |
| | 4.8 | Zithoogte / stahoogte | h7 | mm | 245 |
| | 4.15 | Gedaalde hoogte | h13 | mm | 90 |
| | 4.19 | Totale lengte | l1 | mm | 2260 |
| | 4.20 | Lengte inclusief vorkrug | l2 | mm | 1070 |
| | 4.21.1 | Totale breedte | b1 | mm | 760 |
| | 4.22 | Vorkafmetingen | s/e/l | mm | 60 x 190 x 1190 |
| | 4.25 | Maat over de vorken | b5 | mm | 570 |
| | 4.32 | Bodemvrijheid midden wielbasis | m2 | mm | 20 |
| | 4.34.2 | Werkbreedte (pallet 800x1200 longitudinaal) | Ast | mm | 2485 |
| 4.35 | Draaicirkel | Wa | mm | 2015 | |
| Prestaties | 5.1 | Rijsnelheid met last/onbelast | | km/u | 10 / 12 |
| | 5.2 | Hefsnelheid met last/onbelast | | m/s | 0,14 / 0,22 |
| | 5.3 | Daalsnelheid met last/onbelast | | m/s | 0,23 / 0,17 |
| | 5.8 | Max. helling met last/onbelast | | % | 6 / 12 |
| | 5.10 | Rem | | | generatorisch |
| E-motor/elektronica | 6.1 | Rijmotor, vermogen S2 60 min | | kW | 2,8 |
| | 6.2 | Hefmotor, vermogen bij S3 | | kW | 2,2 |
| | 6.3 | Accu volgens DIN 43531/35/36 | | | B |
| | 6.4 | Accuspanning/nominaal vermogen | | V / Ah | 24 / 375 |
| | 6.5 | Accugewicht | | kg | 297 |
| | 6.6 | Energieverbruik volgens VDI-cyclus | | kWh/u | 0 |
| | 6.6.1 | Energieverbruik volgens EN-cyclus | | kWh/u | 0,66 |

| | | | | |
|---|-------|--------------------------------|------|-----|
| | 6.6.2 | CO2-equivalent volgens EN16796 | kg/h | 0,4 |
| Overig | 8.1 | Type rijregeling | | AC |
| - Dit typeblad volgens VDI-richtlijn 2198 noemt alleen de technische waarden van de standaardmachine. Afwijkende banden, andere hefmasten, extra systemen etc. kunnen resulteren in andere waarden. | | | | |

De waarden in de tabel gelden voor accuruimte L-SBE, hefmast ZT1660, wielarmheffing geheven.

- VDI-nr. 1.5: in duolift: mastheffing max. 1 t / totale belasting max. 2 t.
- VDI-nr. 1.5.2: in duolift: mastheffing max. 1 t / totale belasting max. 2 t.
- VDI-nr. 1.8: wielarmheffing gedaald: $x + 70$ mm.
- VDI-nr. 1.9: wielarmheffing gedaald: $y + 70$ mm. Bij accuruimte XL-SBE: $y + 72$ mm.
- VDI-nr. 4.19: bij accuruimte XL-SBE: $l1 + 72$ mm.
- VDI-nr. 4.20: bij accuruimte XL-SBE: $l2 + 72$ mm.
- VDI-nr. 4.34.1: bij accuruimte XL-SBE: gangpadbreedte + 72 mm.
- VDI-nr. 4.35: wielarmheffing gedaald: $Wa + 70$ mm. bij accuruimte XL-SBE: $Wa + 72$ mm.

De Duitse fabrieken in Norderstedt,
Moosburg en Landsberg zijn
gecertificeerd, evenals ons
onderdelenmagazijn in Kaltenkirchen.

ISO 9001
ISO 14001

Jungheinrich intern transport materieel
voldoet aan de Europese
veiligheidsvoorschriften.



 **JUNGHEINRICH**

The logo features a red upward-pointing arrow integrated into the letter 'J' of the word 'JUNGHEINRICH', which is written in a bold, black, sans-serif font.