



Empilhadores elétricos de mastro retráctil

ETV 318-325

Elevação: 4250-14000 mm / Capacidade de carga: 1800-2500 kg

ETV 318-325

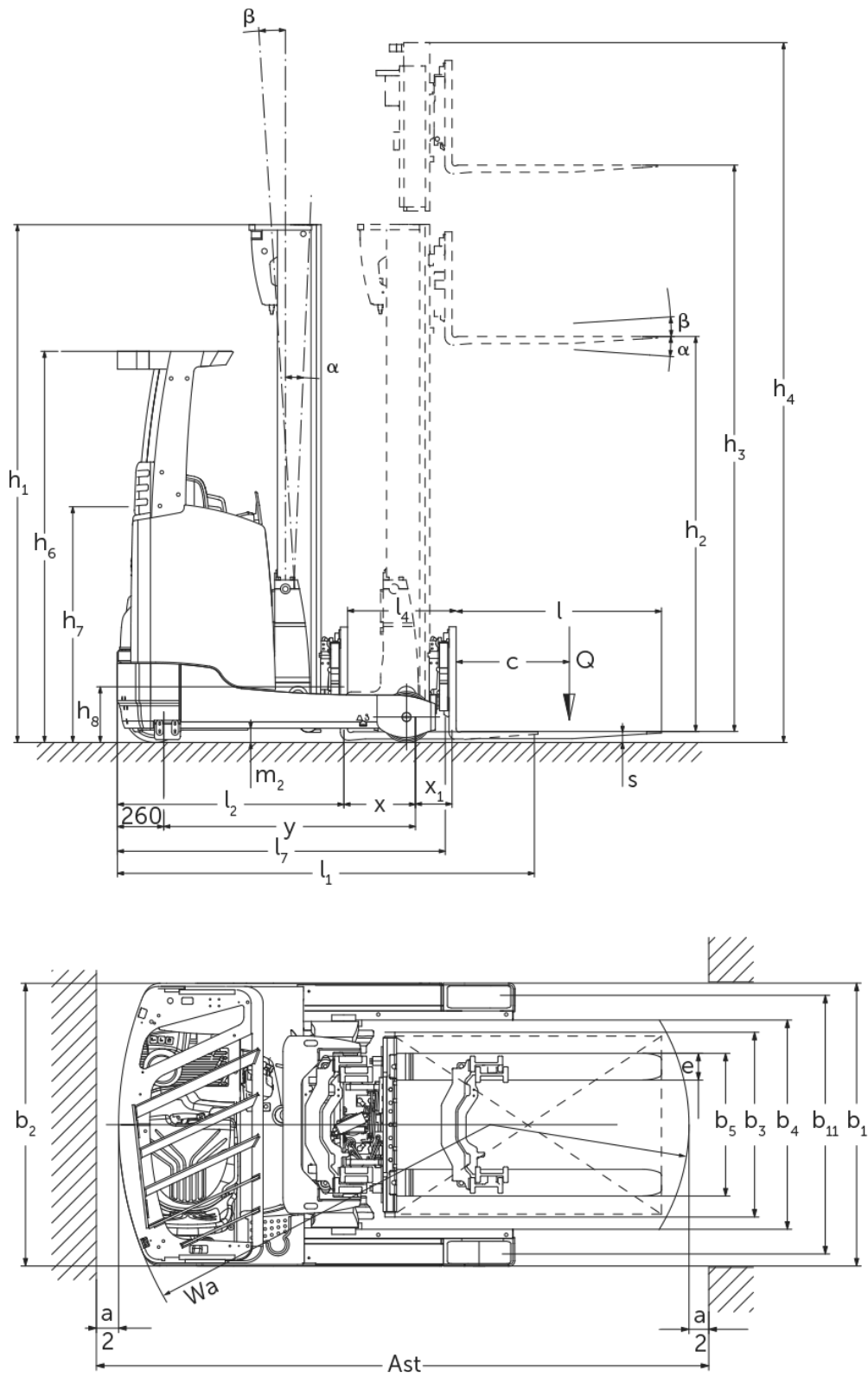

ETV 318-325

ETV 318, ETV 320, ETM 325, ETV 325	Elevação (h3)	Altura com mastro de elevação recolhido (h1)	Elevação livre (h2)	Altura com mastro de elevação estendido (h4)	Inclinação do mastro de elevação para a frente/trás	Inclinação do porta garfos para a frente/para trás
Inclinação do garfo / Mastro de elevação triplo DZ / perfis estirados a frio	6200 mm	2700 mm	1970 mm	6930 mm		2 / 5 °
	6500 mm	2800 mm	2070 mm	7230 mm		2 / 5 °
	6800 mm	2900 mm	2170 mm	7530 mm		2 / 5 °
	7400 mm	3100 mm	2370 mm	8130 mm		2 / 5 °
	7700 mm	3200 mm	2470 mm	8430 mm		2 / 5 °
	8000 mm	3300 mm	2570 mm	8730 mm		2 / 5 °
	8420 mm	3440 mm	2710 mm	9150 mm		2 / 5 °
	8720 mm	3540 mm	2810 mm	9450 mm		2 / 5 °
	9110 mm	3670 mm	2940 mm	9840 mm		2 / 5 °
	9620 mm	3840 mm	3110 mm	10350 mm		2 / 5 °
	9950 mm	3950 mm	3220 mm	10680 mm		2 / 5 °
	10220 mm	4100 mm	3370 mm	10950 mm		2 / 5 °
	10520 mm	4200 mm	3470 mm	11250 mm		2 / 5 °
	10700 mm	4260 mm	3530 mm	11430 mm		2 / 5 °
	10880 mm	4320 mm	3590 mm	11610 mm		2 / 5 °
11120 mm	4400 mm	3670 mm	11850 mm		2 / 5 °	
11510 mm	4530 mm	3800 mm	12240 mm		2 / 5 °	
ETV 318, ETV 320, ETV 325	Elevação (h3)	Altura com mastro de elevação recolhido (h1)	Elevação livre (h2)	Altura com mastro de elevação estendido (h4)	Inclinação do mastro de elevação para a frente/trás	Inclinação do porta garfos para a frente/para trás
Inclinação do mastro / Mastro de elevação triplo DZ / perfis estirados a frio	4250 mm	2050 mm	1320 mm	4980 mm	1 / 5 °	
	4700 mm	2200 mm	1470 mm	5430 mm	1 / 5 °	
	5000 mm	2300 mm	1570 mm	5730 mm	1 / 5 °	
	5300 mm	2400 mm	1670 mm	6030 mm	1 / 5 °	
	5600 mm	2500 mm	1770 mm	6330 mm	1 / 3 °	
	5900 mm	2600 mm	1870 mm	6630 mm	0,5 / 2 °	
	6200 mm	2700 mm	1970 mm	6930 mm	0,5 / 2 °	
	6500 mm	2800 mm	2070 mm	7230 mm	0,5 / 2 °	
	6800 mm	2900 mm	2170 mm	7530 mm	0,5 / 2 °	
	6950 mm	2950 mm	2220 mm	7680 mm	0,5 / 1 °	
	7400 mm	3100 mm	2370 mm	8130 mm	0,5 / 1 °	
	8000 mm	3300 mm	2570 mm	8730 mm	0,5 / 1 °	
	8420 mm	3440 mm	2710 mm	9150 mm	0,5 / 1 °	
	8720 mm	3540 mm	2810 mm	9450 mm	0,5 / 1 °	
	9110 mm	3670 mm	2940 mm	9840 mm	0,5 / 1 °	
ETV 320	Elevação (h3)	Altura com mastro de elevação recolhido (h1)	Elevação livre (h2)	Altura com mastro de elevação	Inclinação do mastro de elevação para a	Inclinação do porta garfos para a

				estendido (h4)	frente/ trás	frente/ para trás
Inclinação do garfo / Mastro de elevação triplo DZ / perfis estirados a frio	13505 mm	5425 mm	4695 mm	14235 mm		2 / 5 °
	14000 mm	5590 mm	4860 mm	14730 mm		2 / 5 °
ETV 320, ETV 325	Elevação (h3)	Altura com mastro de elevação recolhido (h1)	Elevação livre (h2)	Altura com mastro de elevação estendido (h4)	Inclinação do mastro de elevação para a frente/ trás	Inclinação do porta garfos para a frente/ para trás
Inclinação do garfo / Mastro de elevação triplo DZ / perfis estirados a frio	12020 mm	4700 mm	3970 mm	12750 mm		2 / 5 °
	12530 mm	4870 mm	4140 mm	13260 mm		2 / 5 °
	12830 mm	4970 mm	4240 mm	13560 mm		2 / 5 °
	13000 mm	5026 mm	4296 mm	13728 mm		2 / 5 °

Tabela VDI

Versão: 04/2024

			Jungheinrich				
			ETV 318	ETV 320	ETM 325	ETV 325	
Características	1.1	Fabricante (nome curto)	Jungheinrich				
	1.2	Designação do modelo pelo fabricante	ETV 318	ETV 320	ETM 325	ETV 325	
	1.3	Tração	Elétrico				
	1.4	Modo de operação	Assento transversal				
	1.5	Capacidade de carga/carga	Q kg	1800	2000	2500	
	1.6	Distância do centro de gravidade da carga	c mm	600			
	1.8	Distância entre o eixo da roda e a face do garfo	x mm	364	412	321	487
	1.8.1	Distância entre o eixo da roda e a face do garfo, mastro avançado	mm	205	230		
	1.9	Distância entre eixos	y mm	1460	1518	1673	
Pesos	2.1.1	Peso do equipamento (incluindo bateria)	kg	3522	3650	3895	3700
	2.3	Peso por eixo sem carga à frente/atrás	kg	2074 / 1448	2163 / 1487	2274 / 1621	2264 / 1436
	2.4	Peso por eixo com garfos estendidos e com carga à frente/atrás	kg	446 / 4876	558 / 5092	366 / 6029	602 / 5598
	2.5	Peso por eixo com garfos recolhidos e com carga à frente/atrás	kg	1805 / 3517	1953 / 3397	2057 / 4338	2032 / 4168
Rodas/chassis	3.1	Pneus	Poliuretano (PU)				
	3.2	Dimensão do pneu, dianteiro	Ø 343 x 114		Ø 343 x 140		
	3.3	Dimensão do pneu, traseiro	Ø 285 x 100	Ø 355 x 106	Ø 355 x 135		
	3.5	Rodas, número à frente/atrás (x = não motrizes)	1x / 2				
	3.7	Distância entre centro do rasto dos pneus, atrás	b11 mm	1136	1155	1034	1184
Dimensões básicas	4.1	Inclinação do mastro de elevação para a frente/trás	a/β °	1 / 5			
	4.2	Altura com mastro de elevação recolhido (h1)	h1 mm	2400			
	4.3	Elevação livre (h2)	h2 mm	1670			
	4.4	Elevação (h3)	h3 mm	5300			
	4.5	Altura com mastro de elevação estendido (h4)	h4 mm	6030			
	4.7	Altura do telhado de proteção (cabine)	h6 mm	2190			
	4.8	Altura do assento / altura de pé	h7 mm	1057			
	4.10	Altura dos braços das rodas	h8 mm	285	355		
	4.19	Comprimento total	l1 mm	2456	2466	2712	2546
	4.20	Comprimento, incluindo parte posterior do garfo	l2 mm	1306	1316	1562	1396
	4.21.1	Largura total	b1 mm	1270	1290	1198	1348
	4.21.2	Largura total	b2 mm	1270		1120	1270
	4.22	Dimensões do garfo	s/ e/l mm	40 x 120 x 1150	50 x 140 x 1150		
	4.23	Classe de ligação do suporte do garfo		2B			
	4.24	Largura do porta garfos	b3 mm	830			
	4.25	Distância fora-a-fora do garfo	b5 mm	335	356		
	4.25.1	Distância fora-a-fora dos garfos (mín./máx.)	b5 mm	335 / 730	356 / 750	356 / 580	356 / 750
	4.26	Largura entre os braços das rodas/superfícies de carregamento	b4 mm	940		790	940
	4.28	Deslocação frontal	mm	569	624	551	736
	4.32	Altura acima do solo no centro da distância entre eixos	m2 mm	80		95	
4.34.1	Largura de trabalho (paleta 1000 x 1200 transversalmente)	Ast mm	2737	2750	2971	2854	
4.34.2	Largura de trabalho (paleta 800x1200 longitudinal)	Ast mm	2790	2794	3031	2883	
4.35	Raio de viragem	Wa mm	1663	1710	1865		
4.37	Comprimento fora-a-fora dos braços das rodas	L7 mm	1842	1920	2075		

Performance	5.1	Velocidade de marcha com/sem carga (Efficiency drivePLUS)	km/h	11 / 11 14 / 14	- / - 14 / 14	
	5.2	Velocidade de elevação com/sem carga (Efficiency liftPLUS)	m/s	0,32 / 0,64 0,38 / 0,64	- / - 0,35 / 0,64	
	5.3	Velocidade de descida com/sem carga (Efficiency liftPLUS)	m/s	0,55 / 0,55 0,55 / 0,55	- / - 0,55 / 0,55	
	5.4	Velocidade de deslocação da cabeça giratória com/sem carga (Efficiency liftPLUS)	m/s	0,18 / 0,18 0,2 / 0,2	- / - 0,2 / 0,2	
	5.7	Capacidade de passagem em rampa com/sem carga (Efficiency drivePLUS)	%	7 / 11 7 / 11	- / - 7 / 11	
	5.8	Capacidade máx. de passagem em rampa com/sem carga (Efficiency drivePLUS)	%	9 / 13 9 / 13 10 / 15 10 / 15	- / - 10 / 15	
	5.9	Tempo de aceleração com/sem carga (Efficiency drivePLUS)	s	5,4 / 5 5,2 / 4,7 5,6 / 5 5,3 / 4,7	- / - 5,4 / 4,7	
	5.10	Travão de serviço		elétrico		
	Motor elétrico/sistema eletrónico	6.1	Motor de tração, potência S2 60 min (Efficiency drivePLUS)	kW	6 8,5	- 8,5
		6.2	Motor de elevação, potência a S3 (Efficiency liftPLUS)	kW	13,3 15,5	- 15,5
6.3		Bateria segundo DIN 43531/35/36		DIN 43531 C	DIN 43531 B DIN 43531 C	
6.4		Voltagem da bateria/ capacidade nominal	V / Ah	48 / 620	48 / 775 48 / 620	
6.5		Peso da bateria	kg	1005	1210 1005	
6.6		Consumo energético de acordo c/ ciclo VDI	kWh/h	4,3 4,5	4,9	
6.6.1		Consumo de energia de acordo com ciclo EN (Efficiency PLUS)	kWh/h	3,77 3,73 3,89 4,57	- 4,57	
6.6.2		Equivalente de CO2 de acordo com EN16796 (Efficiency PLUS)	kg/h	2,1 2 2,1 2,5	- 2,5	
6.7		Capacidade de despacho (Efficiency PLUS)	t/h	60,85 73,39 67,48 76,51	- 95,14	
6.8.1		Consumo de energia com capacidade máx. de despacho (Efficiency PLUS)	kWh/h	3,25 4,66 3,54 4,64	- 4,57	
Outros	8.1	Tipo de controle de direção		Mosfet/AC		
	10.1	Pressão de trabalho para acessório	bar	150		
	10.2	Fluxo de óleo para equipamentos adicionais	l/min	20		
	10.7	Nível de pressão sonora de acordo com EN12053, tubo do motorista	dB (A)	68		

- Esta ficha técnica está em conformidade com as regras VDI 2198 e somente menciona valores técnicos para equipamento standard. Pneus fora do standard, mastros diferentes, equipamentos adicionais, etc. podem produzir outros valores.

Efficiency: Valores do pacote standard | PLUS: Valores do pacote performance

- N.º VDI 1.8: o tamanho da bateria e o tipo de mastro de elevação influenciam a distância da carga x
- N.º VDI 2.1.1: o tamanho da bateria e a versão do mastro de elevação influenciam o peso próprio do equipamento e o peso por eixo
- N.º VDI 2.3: o tamanho da bateria e a versão do mastro de elevação influenciam o peso próprio do equipamento e o peso por eixo
- N.º VDI 2.4: o tamanho da bateria e a versão do mastro de elevação influenciam o peso próprio do equipamento e o peso por eixo
- N.º VDI 2.5: o tamanho da bateria e a versão do mastro de elevação influenciam o peso próprio do equipamento e o peso por eixo
- N.º VDI 4.1: a versão do mastro de elevação determina os valores de inclinação
- N.º VDI 4.10: a altura dos braços das rodas aumenta 30 mm com uma cobertura dos braços de apoio de carga
- N.º VDI 4.19: o tamanho da bateria, o tipo de mastro de elevação e o comprimento do garfo influenciam o comprimento total l1
- N.º VDI 4.20: o tamanho da bateria e o tipo de mastro de elevação influenciam o comprimento, incluindo a parte posterior do garfo l2
- N.º VDI 4.28: o tamanho da bateria e o tipo de mastro de elevação influenciam o avanço l4
- N.º VDI 4.34.1: o tamanho da bateria e o tipo de mastro de elevação influenciam as larguras dos corredores de trabalho
- N.º VDI 4.34.2: o tamanho da bateria e o tipo de mastro de elevação influenciam as larguras dos corredores de trabalho
- N.º VDI 6.6.1: PLUS refere-se ao pacote de serviços drive&liftPLUS
- N.º VDI 6.6.2: PLUS refere-se ao pacote de serviços drive&liftPLUS
- N.º VDI 6.7: PLUS refere-se ao pacote de serviços drive&liftPLUS
- N.º VDI 6.8.1: PLUS refere-se ao pacote de serviços drive&liftPLUS

Jungheinrich Portugal

Equipamentos de Transporte, Lda.

Delegação Sul - Tel. Geral 219 156 060

Delegação Norte - Tel. Geral 252 249 010

Serviço Aluguer

Nacional 21 915 6070

Serviço Pós-Venda

Nacional 21 915 6060

linha.directa@jungheinrich.pt
www.jungheinrich.pt

As fábricas de produção alemãs em Norderstedt, Moosburg e Landsberg são certificadas, bem como o nosso Centro de Peças em Kaltenkirchen.

ISO 9001
ISO 14001

Os equipamentos da Jungheinrich para movimentação da carga estão em conformidade com os requisitos de segurança europeus.



JUNGHEINRICH