



Elektrické ťahače

EZS 350

ťahná sila: 5000 kg

EZS 350

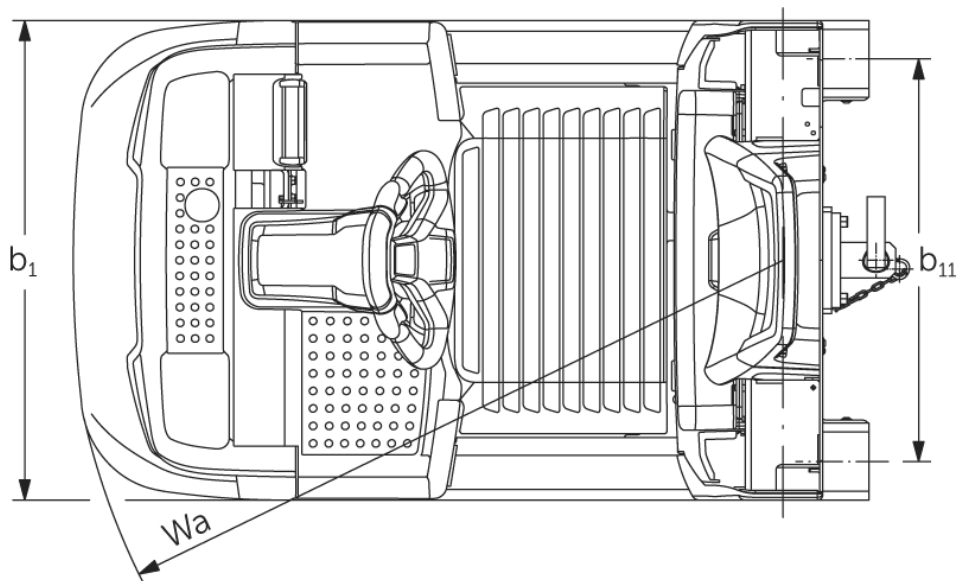

EZS 350

Prehľad výkonu

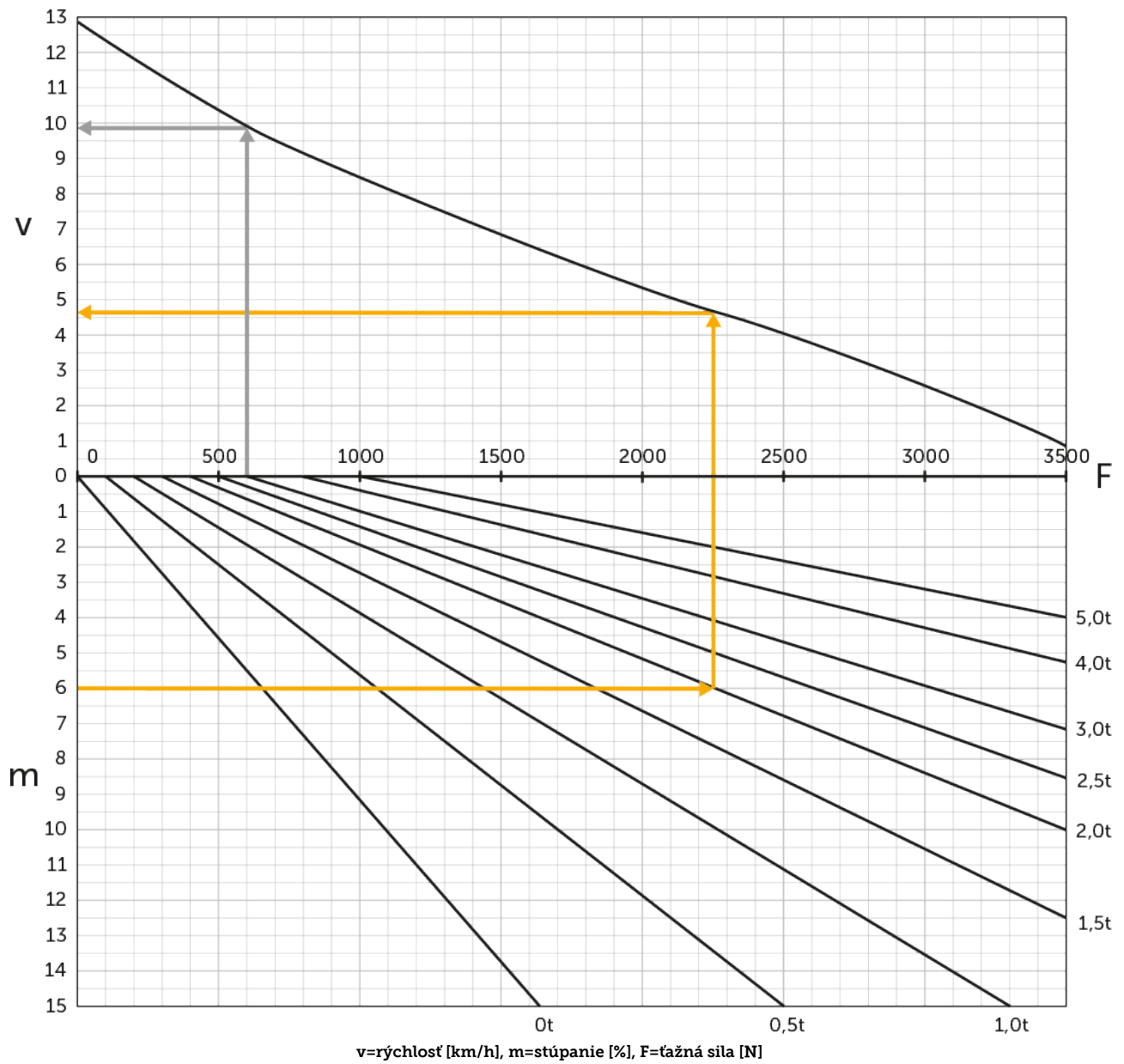

Označenie	1.1	Výrobca (skrátene označenie)	Jungheinrich					
			EZS 350 L Std	EZS 350 L Komfort	EZS 350 XL Std	EZS 350 XL Komfort		
Označenie	1.2	Typová značka výrobcu						
	1.3	Pohon	Elektrický					
	1.4	Obsluha	S miestom na státie					
	1.5.3	Ťažná sila	Q	kg	5000			
	1.7	Menovitá ťažná sila			1000			
	1.9	Rázvor kolies	y	mm	980	1030	1098	1148
	Hmotnosti	2.1.1	Vlastná hmotnosť (vrát. batérie)			996	1006	1091
2.3		Zaťaženie nápravy bez bremena vpredú/vzadu			505 / 491	510 / 496	565 / 526	570 / 531
Kolesá/podvozok	3.1	Pneumatiky	Polyuretán / Superelastické					
	3.2	Veľkosť pneumatík, vpredú	ø230 x 77					
	3.3	Rozmery pneumatík, vzadu	ø250 x 80					
	3.5	Kolesá, počet vpredú/vzadu (x = poháňané)	1x/2					
	3.7	Rozchod kolies, vzadu	b11	mm	680			
Základné rozmery	4.8	Výška v sede/v stojí	h7	mm	135			
	4.9	Výška rukoväti oja v pozícii pojazdu min./max.	h14	mm	1320			
	4.12	Výška spojky	h10	mm	158			
	4.19	Celková dĺžka	l1	mm	1390	1440	1508	1558
	4.21.1	Celková šírka	b1	mm	810			
	4.32	Svetlá výška v strede rázvoru kolies	m2	mm	50			
	4.35	Polomer otáčania	Wa	mm	1210	1260	1328	1378
Výkonové údaje	5.1	Rýchlosť jazdy s bremenom/bez bremena	km/h		8 / 12,5			
	5.1.1	Rýchlosť cúvania s/bez nákladu	km/h		6 / 6			
	5.5	Ťažná sila s bremenom	N		1000			
	5.6	Max. ťažná sila s bremenom/bez bremena	N		3700 / 3700			
	5.10	Prevádzková brzda			elektromagnetická/generátorická			
El. motor/elektronika	6.1	Motor pojazdu, výkon S2 60 min.	kW		2,8			
	6.4	Napätie batérie/menovitá kapacita	V / Ah		24 / 465		24 / 620	
	6.5	Hmotnosť batérie	kg		370		470	
	6.6.1	Spotreba energie podľa cyklu EN	kWh/h		1,15			
	6.6.2	CO2 ekvivalent podľa EN16796	kg/h		0,6			
Iné	8.1	Druh riadenia jazdy			AC speedCONTROL			
	10.7	Hladina akustického tlaku podľa EN12053, pri uchu vodiča	dB (A)		66			

- Tento typový list podľa smernice VDI 2198 uvádza len technické hodnoty pre štandardné zariadenie. V prípade iných pneumatík, iných zdvíhacích zariadení, prídavných zariadení atď. môžu vzniknúť iné hodnoty

- č. VDI 4.9: Výška platí pre vyhotovenie s jetPILOT.
- č. VDI 4.12: Hodnota výšky spojky platí pre jednoduchú zásuvnú spojku. Dostupné sú iné výšky spojky.
- č. VDI 4.19: Keďže sú dostupné rôzne spojovacie systémy, platí uvedenie celkovej dĺžky vrátane jednoduchej zásuvnej spojky.
- č. VDI 5.1: Pozri diagram zaťaženia v ťahu.
- č. VDI 5.5: Pri tejto hodnote ide o menovitú ťažnú silu.
- č. VDI 5.6: Pozri diagram zaťaženia v ťahu.

Jungheinrich spol. s r. o.
Diaľničná cesta 17
SK-903 01 Senec
Tel. +420 2 49205811
Fax +420 2 49205812

info@jungheinrich.sk
www.jungheinrich.sk

Nemecké výrobné závody v
Norderstedte, Moosburgu a Landsbergu
sú certifikované, rovnako ako naše
centrum originálnych dielov v
Kaltenkirchene.

ISO 9001
ISO 14001

Manipulačná technika Jungheinrich
zodpovedá európskym bezpečnostným
požiadavkám.



 **JUNGHEINRICH**

The logo features a red upward-pointing arrow integrated into the letter 'J' of the word 'JUNGHEINRICH', which is written in a bold, black, sans-serif font.