



Žirklinis rankinis hidraulinis vežimėlis

AMX 10 / 10e

Kėlimo aukštis: 714 mm / Keliamoji galia: 1000 kg

JUNGHEINRICH

AMX 10 / 10e

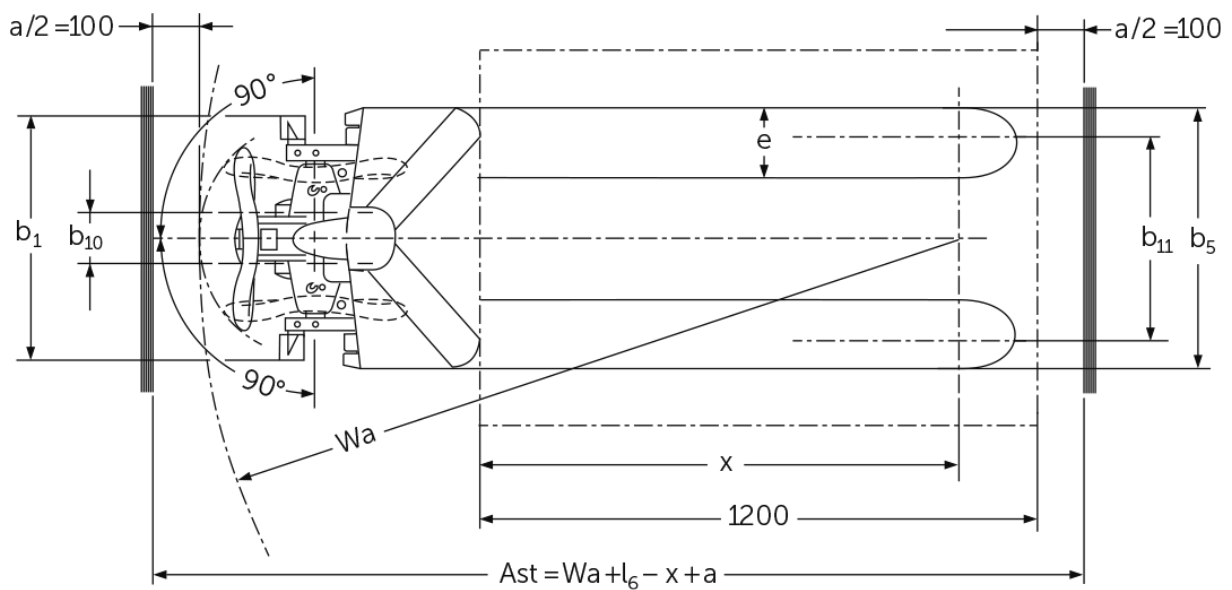
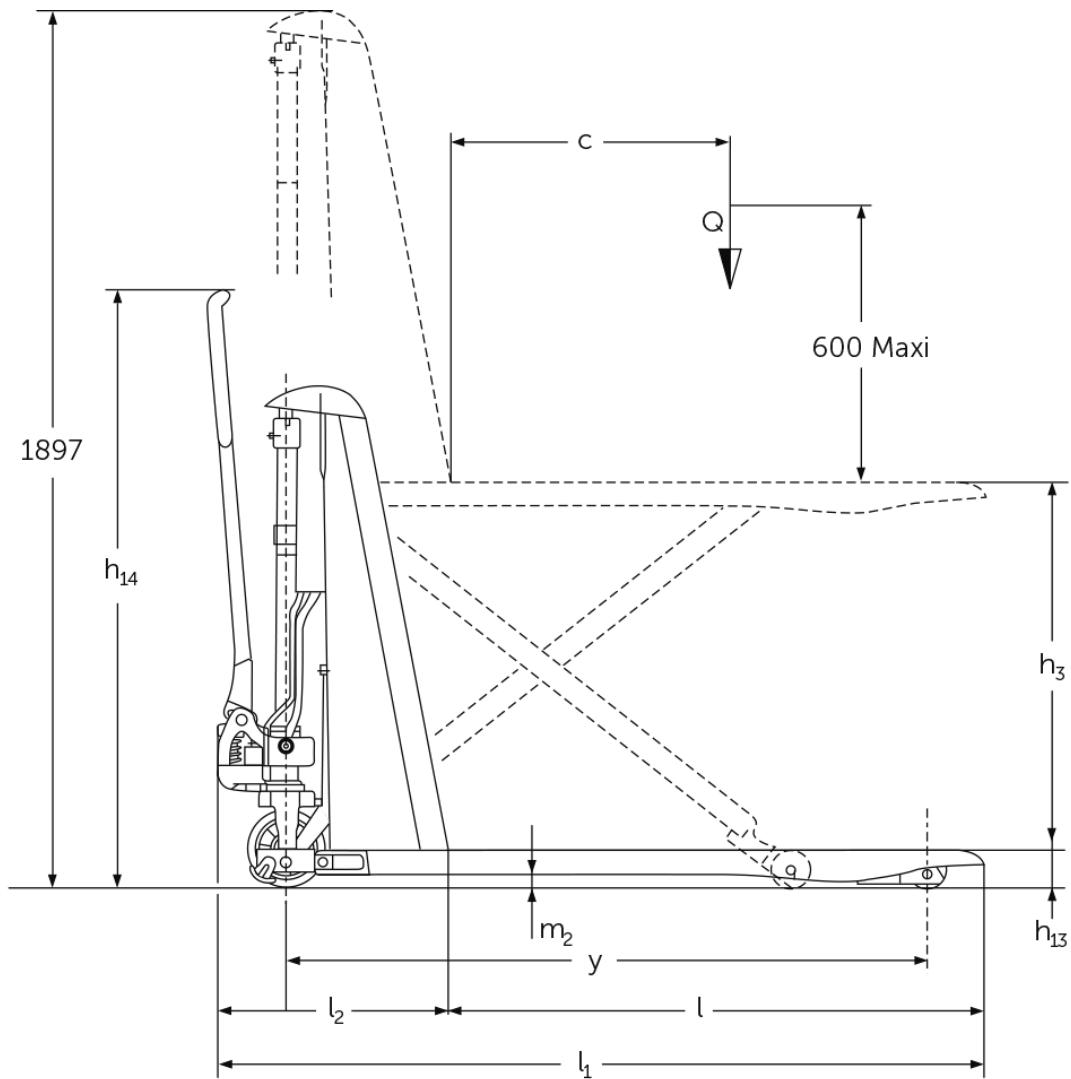

VDI lentelė

Stendas: 04/2024

ženklas	1.1	Gamintojas (trumpasis pavadinimas)	Jungheinrich																		
			AMX 10e						AMX 10												
ženklas	1.2	Gamintojo tipo simbolis																			
	1.3	Vairuoti	Elektros	Rankiniu būdu																	
	1.4	Operacija	Ranka																		
	1.5	Talpa / apkrovos	Q	kg	1000																
	1.6	Svorio centras	c	mm	600																
	1.9	Bazė	y	mm	1383	-						1383	-								
	Svoriai	2.1	Savasis svoris	kg	195						157										
2.2		Ašies apkrova su priekine / galine apkrova	kg	443 / 752	- / -						406 / 751	- / -									
2.3		Ašies apkrova be krovinio priekyje / gale	kg	136 / 59	- / -						101 / 56	- / -									
Ratai / pakaba	3.1	Padangos	C-GN N-GN V-GV N-GN C-GN V-GV C-GN N-GN V-GV N-GN C-GN V-GV																		
	3.2	Padangos dydis, priekis	Ø 170 x 50			-						Ø 170 x 50			-						
	3.3	Padangos dydis, galinė	Ø 82 x 62			-						Ø 82 x 62			-						
	3.5	Ratai, skaičius priekyje / gale (x = varomas)	2/2			-						2/2			-						
	3.6	Matuoklis, priekyje	b10	mm	109			-						109			-				
	3.7	Galinis gabaritasis	b11	mm	440			-						440			-				
	Pagrindiniai matmenys	4.4	Insultas (h3)	h3	mm	714															
4.5		Ištiestas stiebo aukštis (h4)	h4	mm	1897	-						1897	-								
4.9		Sukabintuvo rankenos aukštis važiavimo padėtyje min./max.	h14	mm	1299	-						1299	-								
4.15		Aukštis nuleistas	h13	mm	86																
4.19		Bendras ilgis	l1	mm	1650																
4.20		Ilgis, įskaitant šakę atgal	l2	mm	500	-						500	-								
4.21.1		Bendras plotis	b1	mm	560			680			560			680							
4.22		Šakių matmenys	s/ e/l	mm	53 x 150 x 1150			150 x 1150						53 x 150 x 1150			150 x 1150				
4.25		Šakės klirensas	b5	mm	560			680			560			680							
4.32		Centrinės tarpinės prošvaisos atstumas	m2	mm	30			-						30			-				
4.34.2		Darbinis plotis (800x1200 išilginis padėklas)	Ast	mm	2005			-						2005			-				
4.35	Apsisukimo spindulys	Wa	mm	-						1635						-					
Našumo duomenys	5.3	Mažėja greitis su kroviniu arba be jo	m/s	0,13 / 0,05	- / -						0,11 / 0,04	- / -									
Elektros variklis / elektronika	6.2	Kėlimo variklis, galia S3	kW	0,5																	
	6.4	Akumuliatoriaus įtampa / vardinė talpa	V / Ah	12 / 70																	
	6.5	Baterijos svoris	kg	24	-																

- Šis techninis pasas pagal VDI direktyvą 2198 išvardija tik technines standartinio prietaiso vertes. Naudojant kitokias padangas, kitus kėlimo mechanizmus, papildomą įrangą, galima gauti kitas vertes.

Jungheinrich Lift Truck UAB

Liepkalnio g. 85A
LT-02120 Vilnius
Lietuva
Telefonas +370 5 2322242
Faksas +370 5 2647600

info@jungheinrich.lt
www.jungheinrich.lt

Vokietijos gamyklos Norderstedt,
Moosburg ir Landsberg yra sertifikuotos, ISO 9001
taip pat mūsų originaliųjų dalių centras ISO 14001
Kaltenkirchene.

„Jungheinrich“ krautuvai atitinka Europos
saugos reikalavimus.



JUNGHEINRICH