



Automatizuotas, automatizuoto VNA sandėlio robotas

EKX 514a / 516ka / 516a

Kėlimo aukštis: 11000-13000 mm / Keliamoji galia: 1400-1600 kg

JUNGHEINRICH

EKX 514a / 516ka / 516a

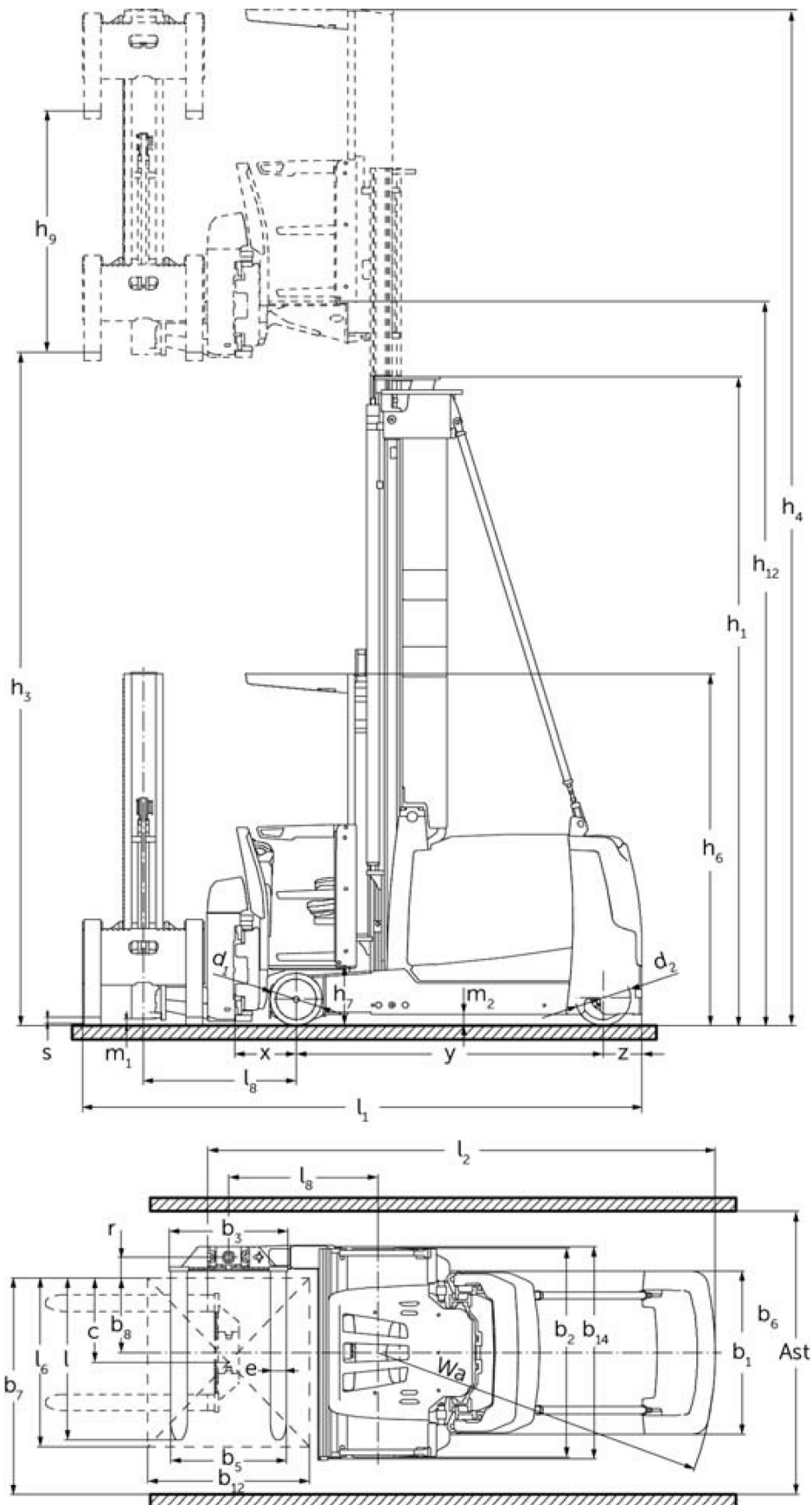

VDI lentelė

Stendas: 04/2024

ženklas	1.1	Gamintojas (trumpasis pavadinimas)		Jungheinrich		
	1.2	Gamintojo tipo simbolis		EKX 514a	EKX 516ka	EKX 516a
	1.3	Vairuoti		Elektros		
	1.4	Operacija		Automatinis		
	1.5	Talpa / apkrovos	Q kg	1400	1600	
	1.6	Svorio centras	c mm	600		
	1.8	Apkrova atstumas	x mm	445		
	1.9	Bazė	y mm	1840	1950	2220
	Svoriai	2.1.1	Nepilnas svoris (įskaitant akumuliatorių)	kg	6350	6750
2.2		Ašies apkrova su priekine / galine apkrova	kg	5720 / 1880	6190 / 2060	6590 / 2810
2.3		Ašies apkrova be krovinio priekyje / gale	kg	3850 / 2500	3980 / 2770	4480 / 3420
Ratai / pakaba	3.1	Padangos		„Besthane“		
	3.2	Padangos dydis, priekis		Ø 380 x 192		
	3.3	Padangos dydis, galinė		Ø 400 x 160		
	3.5	Ratai, skaičius priekyje / gale (x = varomas)		2 / 1x		
Pagrindiniai matmenys	4.2	Aukščio stiebas atitrauktas (h1)	h1 mm	2955		
	4.4	Insultas (h3)	h3 mm	3500		
	4.5	Ištiestas stiebo aukštis (h4)	h4 mm	6050		
	4.20	Ilgis, įskaitant šakę atgal	l2 mm	3379	3489	3759
	4.21.1	Bendras plotis	b1 mm	1210		
	4.22	šakių matmenys	s/ e/l mm	50 x 120 x 1200		
	4.31	Tarpas su kroviniu po stiebu	m1 mm	80		
	4.32	Centrinės tarpinės prošvaisos atstumas	m2 mm	80	-	80
Našumo duomenys	5.1	Važiavimo greitis su / be krovinio	km/h	10,5 / 10,5	12 / 12	
	5.10	Darbinis stabdys		Atsinaujinančių		
	5.11	Stovėjimo stabdys		Elektrinis spyruoklinis akumuliatorius		
Elektros variklis / elektronika	6.2	Kėlimo variklis, galia S3	kW	25		
	6.3	Baterija pagal DIN 43531/35/36		3 PzS 465	4 PzS 620	6 „PzS 930“
	6.4	Akumuliatoriaus įtampa / vardinė talpa	V	80		
	6.5	Baterijos svoris	kg	1238	1558	2178
	Kitas	8.1	Vairavimo valdymo tipas		Kintamos srovės sinchroninis nenoras	
10.5		Versijos valdymas		Elektrinis		
10.7		Garso slėgio lygis pagal EN12053, vairuotojo vamzdis	dB (A)	64		

- Šis techninis pasas pagal VDI direktyvą 2198 išvardija tik technines standartinio prietaiso vertes. Naudojant kitokias padangas, kitus kėlimo mechanizmus, papildomą įrangą, galima gauti kitas vertes.

Jungheinrich Lift Truck UAB

Liepkalnio g. 85A
LT-02120 Vilnius
Lietuva
Telefonas +370 5 2322242
Faksas +370 5 2647600

info@jungheinrich.lt
www.jungheinrich.lt

Vokietijos gamyklos Norderstedt,
Moosburg ir Landsberg yra sertifikuotos, ISO 9001
taip pat mūsų originalių dalių centras ISO 14001
Kaltenkirchene.

**JUNGHEINRICH**