

LION
technology



Električni štirikolesni čelni viličar **EFG 425-435**

Dvižna višina: 2900-7500 mm / Nosilnost: 2500-3500 kg

JUNGHEINRICH

EFG 425-435

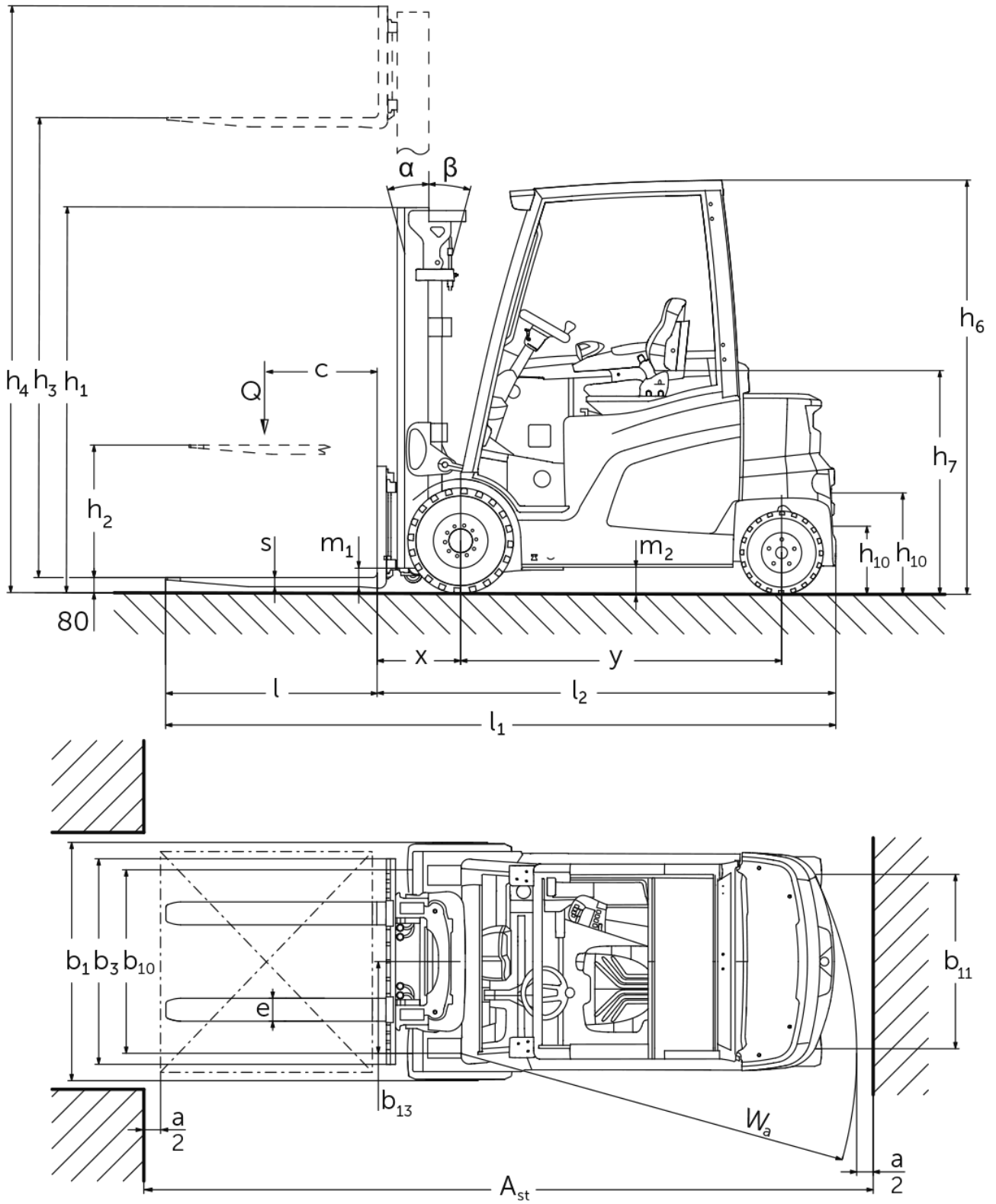

EFG 425-435

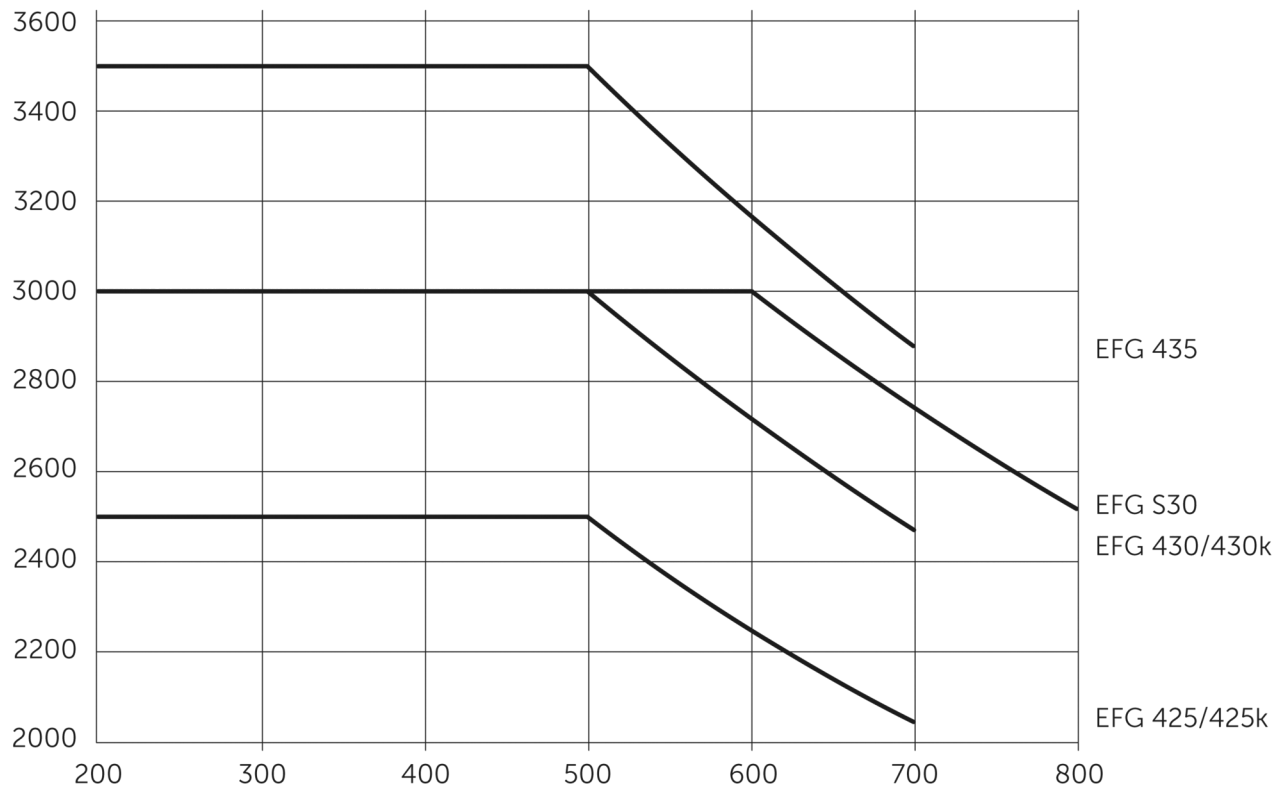

EFG 425-435

EFG 425k, EFG 425	Dvig (h3)	Višina teleskopa (spuščene vilice) (h1)	Prosti dvig (h2)	Višina iztegnjenega teleskopa (h4)	Nagib teleskopa naprej/nazaj
Dvojni teleskop ZT	2900 mm	2125 mm	150 mm	3500 mm	6 / 8 °
	3100 mm	2225 mm	150 mm	3700 mm	6 / 8 °
	3300 mm	2325 mm	150 mm	3900 mm	6 / 8 °
	3500 mm	2425 mm	150 mm	4100 mm	6 / 8 °
	3700 mm	2525 mm	150 mm	4300 mm	6 / 8 °
	4300 mm	2875 mm	150 mm	4950 mm	6 / 8 °
	4500 mm	2975 mm	150 mm	5150 mm	6 / 8 °
Dvojni teleskop ZZ	3100 mm	2190 mm	1600 mm	3690 mm	6 / 8 °
	3300 mm	2290 mm	1700 mm	3890 mm	6 / 8 °
	3500 mm	2390 mm	1800 mm	4090 mm	6 / 8 °
	3700 mm	2490 mm	1900 mm	4290 mm	6 / 8 °
	4000 mm	2640 mm	2050 mm	4590 mm	6 / 8 °
Trojni teleskop DZ	4400 mm	2090 mm	1500 mm	4990 mm	6 / 8 °
	4700 mm	2190 mm	1600 mm	5290 mm	6 / 8 °
	5000 mm	2290 mm	1700 mm	5590 mm	6 / 8 °
	5500 mm	2490 mm	1900 mm	6090 mm	6 / 8 °
	6000 mm	2690 mm	2100 mm	6590 mm	6 / 8 °
	6500 mm	2890 mm	2300 mm	7090 mm	6 / 8 °
	7000 mm	3090 mm	2500 mm	7590 mm	6 / 8 °
	7500 mm	3290 mm	2700 mm	8090 mm	6 / 8 °
EFG 430k, EFG 430, EFG S30	Dvig (h3)	Višina teleskopa (spuščene vilice) (h1)	Prosti dvig (h2)	Višina iztegnjenega teleskopa (h4)	Nagib teleskopa naprej/nazaj
Dvojni teleskop ZT	2900 mm	2122 mm	150 mm	3657 mm	6 / 8 °
	3100 mm	2222 mm	150 mm	3857 mm	6 / 8 °
	3300 mm	2322 mm	150 mm	4057 mm	6 / 8 °
	3500 mm	2422 mm	150 mm	4257 mm	6 / 8 °
	3700 mm	2522 mm	150 mm	4457 mm	6 / 8 °
	4000 mm	2672 mm	150 mm	4757 mm	6 / 8 °
	4300 mm	2872 mm	150 mm	5057 mm	6 / 8 °
	4500 mm	2972 mm	150 mm	5257 mm	6 / 8 °
Dvojni teleskop ZZ	3100 mm	2187 mm	1450 mm	3837 mm	6 / 8 °
	3300 mm	2287 mm	1450 mm	3837 mm	6 / 8 °
	3500 mm	2387 mm	1650 mm	4237 mm	6 / 8 °
	3700 mm	2487 mm	1750 mm	4437 mm	6 / 8 °
	4000 mm	2637 mm	1900 mm	4737 mm	6 / 8 °
Trojni teleskop DZ	4400 mm	2087 mm	1350 mm	5137 mm	6 / 8 °
	4700 mm	2187 mm	1450 mm	5437 mm	6 / 8 °
	5000 mm	2287 mm	1550 mm	5737 mm	6 / 8 °
	5500 mm	2487 mm	1750 mm	6237 mm	6 / 8 °
	6000 mm	2687 mm	1950 mm	6737 mm	6 / 8 °
	6500 mm	2887 mm	2150 mm	7237 mm	6 / 8 °
	7000 mm	3087 mm	2350 mm	7737 mm	6 / 8 °
	7500 mm	3287 mm	2550 mm	8237 mm	6 / 8 °
EFG 435	Dvig (h3)	Višina teleskopa (spuščene vilice) (h1)	Prosti dvig (h2)	Višina iztegnjenega teleskopa	Nagib teleskopa

				teleskopa (h4)	naprej/ nazaj
Dvojni teleskop ZT	2900 mm	2152 mm	150 mm	3686 mm	6 / 8 °
	3100 mm	2252 mm	150 mm	3886 mm	6 / 8 °
	3300 mm	2352 mm	150 mm	4086 mm	6 / 8 °
	3500 mm	2452 mm	150 mm	4286 mm	6 / 8 °
	3700 mm	2552 mm	150 mm	4486 mm	6 / 8 °
	4000 mm	2702 mm	150 mm	4786 mm	6 / 8 °
	4300 mm	2902 mm	150 mm	5086 mm	6 / 8 °
	4500 mm	3002 mm	150 mm	5286 mm	6 / 8 °
Dvojni teleskop ZZ	3100 mm	2217 mm	1451 mm	3866 mm	6 / 8 °
	3300 mm	2317 mm	1551 mm	4066 mm	6 / 8 °
	3500 mm	2417 mm	1651 mm	4266 mm	6 / 8 °
	3700 mm	2517 mm	1751 mm	4466 mm	6 / 8 °
	4000 mm	2667 mm	1901 mm	4766 mm	6 / 8 °
Trojni teleskop DZ	4400 mm	2117 mm	1351 mm	5166 mm	6 / 8 °
	4700 mm	2217 mm	1451 mm	5466 mm	6 / 8 °
	5000 mm	2317 mm	1551 mm	5766 mm	6 / 8 °
	5500 mm	2517 mm	1751 mm	6266 mm	6 / 8 °
	6000 mm	2717 mm	1951 mm	6766 mm	6 / 8 °
	6500 mm	2917 mm	2151 mm	7266 mm	6 / 8 °
	7000 mm	3117 mm	2351 mm	7766 mm	6 / 8 °
	7500 mm	3317 mm	2551 mm	8266 mm	6 / 8 °

Razpredelnica VDI

Izdaja: 04/2024

		Jungheinrich								
		EFG 425k	EFG 425	EFG 430k	EFG 430	EFG S30	EFG 435			
Splošni podatki	1.1	Proizvajalec (kratko poimenovanje)								
	1.2	Tipska oznaka								
	1.3	Pogon	Elektro							
	1.4	Upravljanje	Sedež							
	1.5	Nosilnost/obremenitev	Q	kg	2500		3000		3500	
	1.6	Oddaljenost težišča bremena	c	mm	500			600	500	
	1.8	Oddaljenost bremena	x	mm	442		447			
	1.9	Medosna razdalja	y	mm	1595	1740	1595	1745		
	Teže	2.1.1	Lastna teža (vključno z baterijo)	kg	4691	4642	5298	5143	5435	5664
2.2		Oсна obremenitev z bremenom spredaj/zadaj	kg	6414 / 776	6466 / 676	7404 / 895	7395 / 748	7605 / 829	8239 / 926	
2.3		Oсна obremenitev brez bremena spredaj/zadaj	kg	2419 / 2272	2595 / 2047	2594 / 2704	2741 / 2402	2771 / 2664	2805 / 2859	
Kolesa/podvožje	3.1	Kolesa	Superelastično (SE)							
	3.2	Velikost koles spredaj	225/75-10		250/60-12		315/45-12			
	3.3	Velikost koles zadaj	180/70-8		200/50-10	180/70-8	200/50-10			
	3.5	Kolesa, število spredaj/zadaj (x = gnano kolo)	2x / 2							
	3.6	Kolotek sprednjih koles	b10	mm	990	950	1000			
	3.7	Kolotek zadnjih koles	b11	mm	940				950	
	Osnovne mere	4.1	Nagib teleskopa naprej/nazaj	a/β	°	6 / 8				
4.2		Višina teleskopa (spuščene vilice) (h1)	h1	mm	2325	2322			2352	
4.3		Prosti dvig (h2)	h2	mm	150					
4.4		Dvig (h3)	h3	mm	3300					
4.5		Višina iztegnjenega teleskopa (h4)	h4	mm	3900	4057			4086	
4.7		Višina zaščitne strehe/kabine	h6	mm	2240					
4.8		Višina sedeža/stojišča	h7	mm	1226					
4.12		Višina vlečnega priklopa	h10	mm	380					
4.12.1		2. Višina vlečnega priklopa		mm	530					
4.19		Celotna dolžina	l1	mm	3484	3632	3489	3637		
4.20		Dolžina vključno s hrbtiščem vilic	l2	mm	2334	2482	2339	2487		
4.21.1		Celotna širina	b1	mm	1200				1300	
4.22		Mere rogļev vilic	s/ e/l	mm	40 x 100 x 1150		45 x 125 x 1150			
4.23		Nosilec vilic, ISO/FEM razred			2A		3A			
4.24		Širina nosilca vilic	b3	mm	1120					
4.31		Oddaljenost od tal z bremenom pod teleskopom	m1	mm	110					
4.32		Oddaljenost od tal na sredini med osema	m2	mm	135					
4.34.1		Širina delovnega hodnika (paleta 1000 x 1200, prečno)	Ast	mm	3722	3872	3727	3877		
4.34.2		Delovna širina (paleta 800 x 1200 vzdolžno)	Ast	mm	3922	4072	3927	4077		
4.35		Radij obračanja	Wa	mm	2080	2230	2080	2230		
4.36	Najmanjša oddaljenost vrtilišča	b13	mm	580	630	580	630			
Podatki o zmogljivosti	5.1	Hitrost vožnje z bremenom/brez bremena (Efficiency drivePLUS)	km/h	17 / 17 20 / 20						
	5.2	Hitrost dvigovanja z bremenom/brez bremena (Efficiency liftPLUS)	m/s	0,58 / 0,62 0,64 / 0,68		0,5 / 0,52 0,57 / 0,63		0,44 / 0,51 0,5 / 0,53		
	5.3	Hitrost spuščanja z bremenom/brez bremena (Efficiency liftPLUS)	m/s	0,59 / 0,62 0,59 / 0,62		0,58 / 0,64 0,58 / 0,64		0,56 / 0,59 0,56 / 0,59		

	5.5	Vlečna sila z bremenom/brez bremena (Efficiency drivePLUS)	N	8000 / 8000 10000 / 10000		7000 / 7000 10000 / 10000			
	5.6	Največja vlečna sila z bremenom/brez bremena (Efficiency drivePLUS)	N	16000 / 16000 19500 / 18600		16000 / 16000 19500 / 19500			
	5.7	Vzpenjanje z bremenom/brez bremena (Efficiency drivePLUS)	%	12 / 18 19 / 30		10 / 15 16 / 25		10 / 15 14 / 23	
	5.8	Največje vzpenjanje z bremenom/brez bremena (Efficiency drivePLUS)	%	18 / 28 27 / 34	18 / 28 27 / 38	18 / 28 22 / 33		17 / 28 20 / 33	
	5.9	Čas pospeševanja z bremenom/brez bremena (Efficiency drivePLUS)	s	6,1 / 5,7 5,3 / 5		6,1 / 5,4 5,5 / 5		6,4 / 5,5 5,6 / 5,1	
	5.10	Delovna zavora		Mehansko					
Elektromotor/elektronika	6.1	Vozni motor, moč S2 60 min (Efficiency drivePLUS)	kW	8,9 11,3					
	6.1.1	2. Vozni motor, moč S2 60 min (Efficiency drivePLUS)	kW	8,9 11,3					
	6.2	Dvižni motor, moč pri S3 (Efficiency liftPLUS)	kW	19,5 22					
	6.3	Baterija po DIN 43531/35/36		DIN 43536 A					
	6.4	Napetost baterije, nazivna kapaciteta	V / Ah	80 / 620	80 / 775	80 / 620	80 / 775		
	6.5	Teža baterije	kg	1558	1863	1558	1863		
	6.6.1	Poraba energije po ciklu EN (Efficiency PLUS)	kWh/h	6,2 6,2		7,2 7,2	7,1 7,1	7,4 7,4	8,1 8,3
	6.6.2	Ekvivalenca CO ₂ po EN16796 (Efficiency PLUS)	kg/h	3,4 3,4		3,9 3,9	3,8 3,8	4 4	4,4 4,5
	6.7	Pretok blaga (Efficiency PLUS)	t/h	173 188		204 219		201 219	224 238
6.8.1	Poraba energije pri največjem pretoku blaga (Efficiency PLUS)	kWh/h	8 9,7		8,6 10,2	8,5 10,1	8,7 10,3	9,1 10,7	
Drugo	8.1	Način krmiljenja vožnje		Impulzno/AC					
	10.1	Delovni tlak za delovni priključek	bar	240					
	10.2	Pretok olja za prigradne naprave	l/min	45					
	10.7	Hrupnost po EN 12053, ob voznikovem ušesu	dB (A)	69					
	10.8	Vlečni prikllop, vrsta/tip DIN		DIN 15170 H					

- Ta tipski list po direktivi VDI 2198 navaja samo tehnične vrednosti standardnega vozila. Odstopajoča oplaščenja, drugi teleskopi, dodatne naprave ipd. imajo lahko drugačne vrednosti.

Jungheinrich, d.o.o.

Korenova cesta 11, 1241 Kamnik

Telefon:

Centrala 01 561 04 80

Prodaja 01 561 04 85

Najem 01 561 04 90

Servis 01 561 04 95

Faks 01 562 17 79

info@jungheinrich.si
www.jungheinrich.si

Certificirane so nemške proizvodne
lokacije v Norderstedtu, Moosburgu in
Landsbergu, ravno tako distribucijski
center originalnih rezervnih delov v
Kaltenkirchnu.

ISO 9001
ISO 14001

Viličarji in vozički podjetja Jungheinrich
ustrezajo evropskim varnostnim
predpisom.



 **JUNGHEINRICH**

The logo features a red upward-pointing arrow integrated into the letter 'J' of the word 'JUNGHEINRICH', which is written in a bold, black, sans-serif font.