

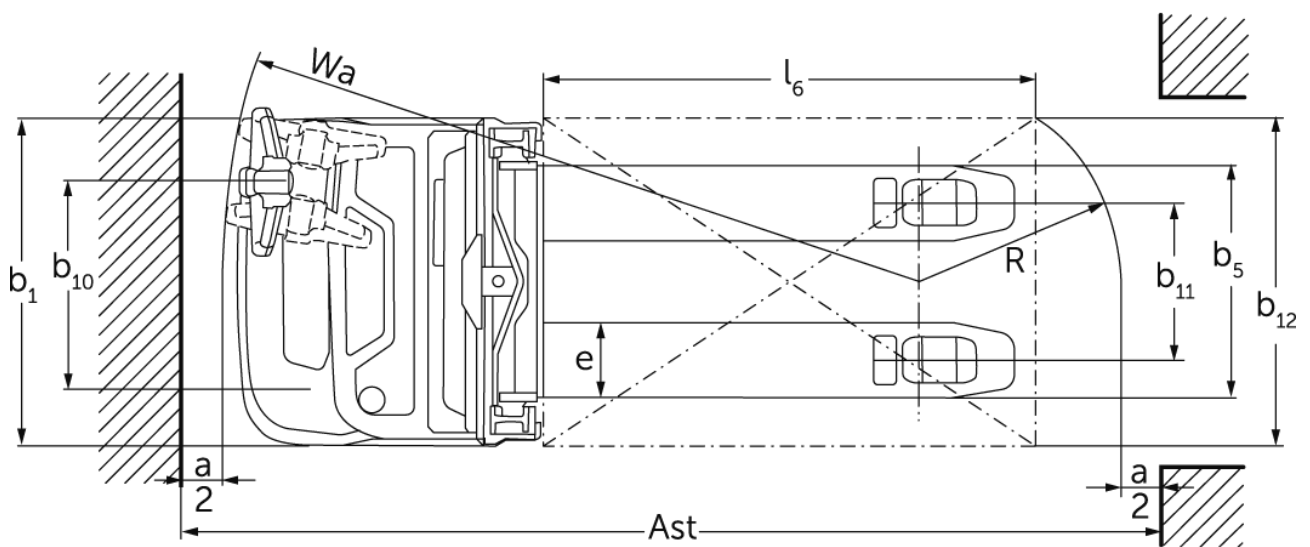

Elektrisk, styrestangsstyret stabler med initialløft

Løftehøjde: 2300-4700 mm / Lasteevne: 1000-1200 kg

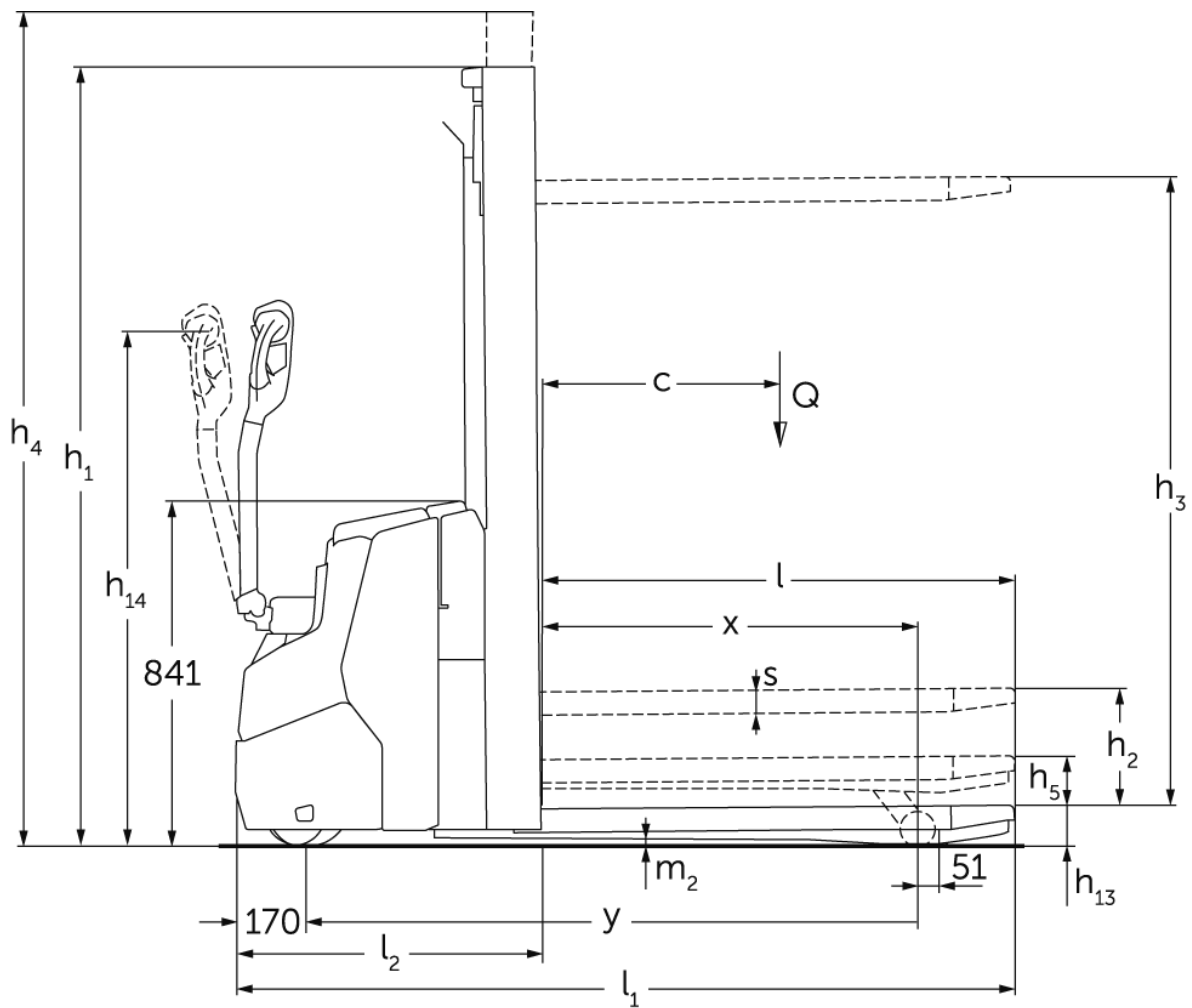

Alle værdier til standardmast 2900 ZT; hjularme løftede.

- VDI-nr. 1.8: Med DZ-mast: $x - 40$ mm, med sænkede hjularme: $x + 51$ mm.
- VDI-nr. 1.9: Med sænkede hjularme: $y + 51$ mm.
- VDI-nr. 4.19: Med DZ-mast: $l1 + 40$ mm.
- VDI-nr. 4.20: Med DZ-mast: $l2 + 40$ mm.
- VDI-nr. 4.34.1: Diagonal i henhold til VDI: Arbejdsgangbredde + 370 mm; Med DZ: Arbejdsgangbredde + 40 mm, styrestang i lodret stilling (lav hastighed).
- VDI-nr. 4.34.2: Diagonal i henhold til VDI: Arbejdsgangbredde + 206 mm; Med DZ-mast: Arbejdsgangbredde +40 mm, styrestang i lodret stilling (lav hastighed).
- VDI-nr. 4.35: Med sænkede hjularme: $x + 51$ mm, styrestang i lodret stilling (lav hastighed).
- VDI-nr. 5.8: maks. stigeevne med last ved VDI 1.5.2: 4 %.
- VDI-nr. 6.2: EJC 110zi: $S3 = 5$ % ED; EJC 112zi: $S3 = 10$ % ED.

Jungheinrich Danmark A/S

Øst: Park Allé 350 C, 1 sal, 2605 Brøndby

Vest: Vrøndingvej 5, 8700 Horsens

Telefon 8987 4800

kontakt@jungheinrich.dk
www.jungheinrich.dk

Vores fabrikker i Norderstedt, Moosburg
og Landsberg, samt vores
reservedelscenter i KaltenKirchen, er
certificeret.

ISO 9001
ISO 14001

Jungheinrich truck opfylder de
europæiske sikkerhedskrav.



**JUNGHEINRICH**