

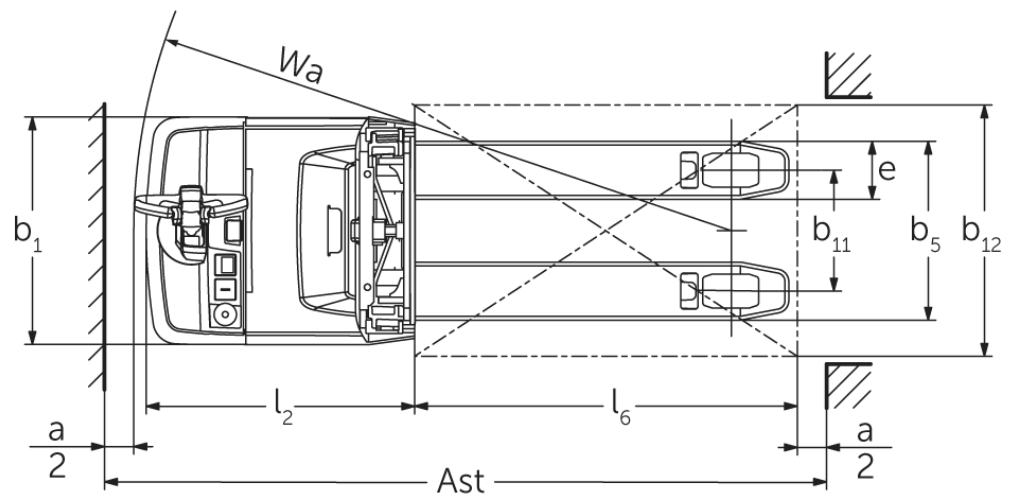

Электрический штабелер с консолью управления с опорными лапами **EJD 120/222**

высота подъема: 1500-2905 мм / Грузоподъемность: 2000-2200 кг

EJD 120/222

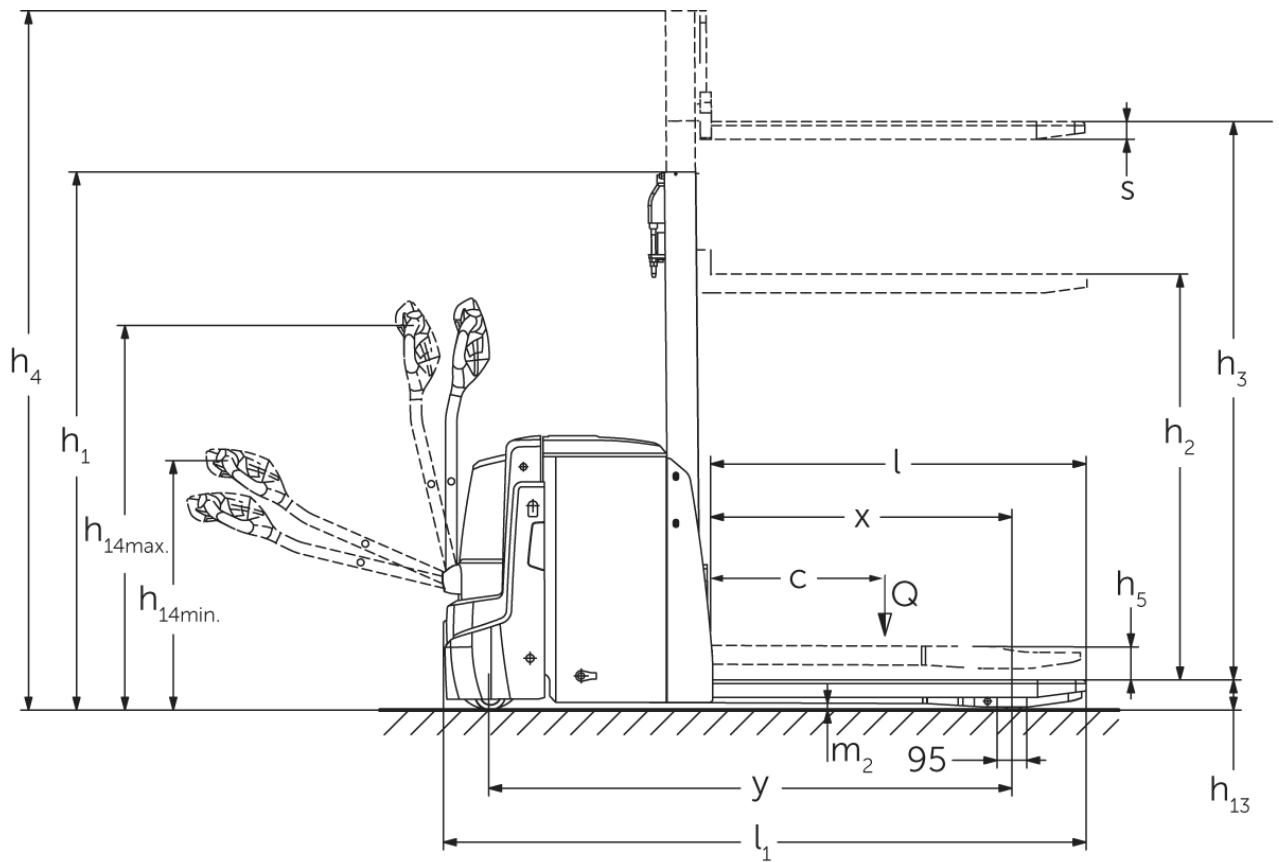

EJD 120/222

EJD 120, EJD 222	Ход (h3)	Высота мачты втянута (h1)	Свободный лифт (h2)	Высота мачты увеличена (h4)
Двойная мачта ZT	1660 мм	1306 мм	100 мм	2115 мм
	2010 мм	1481 мм	100 мм	2465 мм
	2100 мм	1526 мм	100 мм	2555 мм
Одиночная мачта E	1500 мм	1921 мм	1468 мм	1953 мм
	1660 мм	2081 мм	1628 мм	2113 мм
	2100 мм	2521 мм	2068 мм	2553 мм
EJD 222	Ход (h3)	Высота мачты втянута (h1)	Свободный лифт (h2)	Высота мачты увеличена (h4)
Двойная мачта ZT	2560 мм	1756 мм	100 мм	3015 мм
	2900 мм	1926 мм	100 мм	3355 мм
Тройная мачта DT	2050 мм	1213 мм	100 мм	2513 мм
	2350 мм	1313 мм	100 мм	2813 мм
	2500 мм	1363 мм	100 мм	2963 мм
	2905 мм	1498 мм	100 мм	3368 мм

идентификатор	1.1	Производитель (краткое название)		Jungheinrich	
	1.2	Обозначение модели		EJD 120	EJD 222
	1.3	Привод		Электро	
	1.4	Управление		На ходу	
	1.5	Мощность / нагрузка	Q кг	2000	2200
	1.5.1	Номинальная грузоподъемность / нагрузка на Masthub	Q кг	1000	
	1.5.2	Номинальная грузоподъемность / нагрузка на Radarmhub	Q кг	2000	2200
	1.6	Расстояние до центра тяжести груза	c мм	600	
	1.8	Расстояние до груза (от оси пер. колес до спинки вил)	x мм	940	953
1.9	Расстояние между осями колес	y мм	1495	1664	
масса	2.1	собственная масса	кг	662	725
	2.1.1	Собственный вес (включая аккумулятор)	кг	812	935
	2.2	Нагрузка на ось с грузом передн./задн.	кг	1081 / 1738	1116 / 2024
	2.3	Нагрузка на ось без груза передн./задн.	кг	585 / 227	664 / 271
колеса/ходовая часть	3.1	шины		Полиуретан (PU)	
	3.2	Размер шин, передние		Ø 230 x 65	
	3.3	Размер шин, задние		Ø 85 x 95 / Ø 85 x 75	
	3.4	Дополнительные колеса		Ø 100 x 40	
	3.5	Колеса, номер перед / зад (x = ведомый)		1x +2/2 oder 4	
	3.6	Ширина переднего моста	b10 мм	520	522
	3.7	Ширина колеи, сзади	b11 мм	350	385
габаритные размеры	4.2	Высота мачты втянута (h1)	h1 мм	1265	1306
	4.3	Свободный лифт (h2)	h2 мм	90	100
	4.4	Ход (h3)	h3 мм	1660	
	4.5	Высота мачты увеличена (h4)	h4 мм	2116	2115
	4.6	Начальный подъем	h5 мм	120	
	4.9	Высота рукояти управления в ходовом положении, мин./макс.	h14 мм	820 / 1237	750 / 1237
	4.15	Высота в опущенном положении	h13 мм	93	90
	4.19	общая длина	l1 мм	1847	2046
	4.20	Длина, включая спинку вил	l2 мм	684	783
	4.21.1	габаритная ширина	b1 мм	726	
	4.22	размеры вил	s/e/l мм	56 x 185 x 1190	
	4.25	Расстояние между внешними сторонами вил	b5 мм	535	570
	4.32	Просвет над полом в середине расстояния между осями колес	m2 мм	23	20
	4.34.1	Рабочая ширина (паллет 1000 x 1200 крест-накрест)	Ast мм	2469	2578
4.34.2	Рабочая ширина (поддон 800x1200 продольный)	Ast мм	2343	2447	
4.35	Радиус разворота	Wa мм	1666	1776	
рабочие характеристики	5.1	Скорость хода с грузом/без груза	км/ч	6 / 6	
	5.2	Скорость подъема с грузом/без груза	м/сек	0,14 / 0,25	
	5.3	Скорость опускания с грузом/без груза	м/сек	0,31 / 0,25	
	5.8	Макс. способность к преодолению подъема с грузом/без груза	%	8 / 15	10 / 15
	5.10	Рабочий тормоз		электродинамический (рекуперативный)	
Электродвигатель / Электроника	6.1	Двигатель хода, мощность S2 60 мин	кВт	1,1	1,7
	6.2	Двигатель подъема, мощность при S3	кВт	2,2	
	6.3	Аккумулятор согласно DIN 43531/35/36		DIN 43535 В	
	6.4	Напряжение аккумулятора, номинальная емкость	В / Ач	24 / 150	24 / 250
	6.5	Вес аккумулятора	кг	150	210

	6.6	Расход электроэнергии согласно цикла VDI	кВт-ч/ч	0	
	6.6.1	расход электроэнергии согласно цикла EN	кВт-ч/ч	0,54	0,61
	6.6.2	CO2 эквивалент в соответствии с EN16796	кг/ч	0,3	
	6.7	Производительность	т/ч	41	37
	6.8	эффективность товарооборота по VDI 2198	т/kWh	49	39
	6.8.1	Расход электроэнергии при максимальной производительности обработки	кВт-ч/ч	0,84	-
прочее	8.1	Тип управления движением		привод переменного тока	
	10.7	Уровень звукового давления согласно EN12053, трубка водителя	дБ(А)	67	
<p>- В соответствии с директивой VDI 2198 в таблице приведены технические характеристики только стандартного транспортного средства. При установке других шин, подъемных устройств, дополнительного оборудования и т.д. значения могут измениться.</p>					

EJD 120:

значения в таблице приведены для аккумуляторного отсека S-VBE, мачты ZT1660, механизма подъема опорных лап в верхнем положении.

- № VDI 1.5. Номинальная грузоподъемность в двухъярусном режиме: механизм подъема опорных лап — 1,0 т; мачтовый механизм подъема — 1,0 т.
- № VDI 1.8. С опорными лапами уменьшенной высоты: $x + 56$ мм.
- № VDI 1.9. С опорными лапами уменьшенной высоты: $y + 56$ мм; с аккумуляторным отсеком M-VBE: $y + 142$ мм.
- № VDI 4.19. С аккумуляторным отсеком M-VBE: $l1 + 142$ мм.
- № VDI 4.20. С аккумуляторным отсеком M-VBE: $l2 + 142$ мм.
- № VDI 4.34.1. С опорными лапами уменьшенной высоты: ширина рабочего прохода + 54 мм; с аккумуляторным отсеком M-VBE: ширина рабочего прохода + 142 мм.
- № VDI 4.34.2. С опорными лапами уменьшенной высоты: ширина рабочего прохода + 29 мм; с аккумуляторным отсеком M-VBE: ширина рабочего прохода + 142 мм.
- № VDI 4.35. С опорными лапами уменьшенной высоты: $Wa + 56$ мм; с аккумуляторным отсеком M-VBE: $Wa + 142$ мм.
- № VDI 5.2. Скорость подъема с грузом / без груза для механизма подъема опорных лап: 0,05 / 0,05 км/ч.
- № VDI 5.3. Скорость опускания с грузом / без груза для механизма подъема опорных лап: 0,03 / 0,05 км/ч.
- № VDI 6.2. Значение для S3: 5 % рабочего цикла.

EJD 222:

значения в таблице приведены для аккумуляторного отсека M-SBE, мачты ZT1660, механизма подъема опорных лап в верхнем положении.

- № VDI 1.5. Номинальная грузоподъемность в двухъярусном режиме: механизм подъема опорных лап — 1,0 т; мачтовый механизм подъема — 1,0 т.
- № VDI 1.8. С опорными лапами уменьшенной высоты: $x + 56$ мм.
- № VDI 1.9. С низкими опорными лапами: $y + 56$ мм; с аккумуляторным отсеком M-VBE: $y + 72$ мм; с аккумуляторным отсеком L-VBE: $y + 117$ мм.
- № VDI 4.19. С аккумуляторным отсеком M-VBE: $l1 + 72$ мм; с аккумуляторным отсеком L-VBE: $l1 + 117$ мм.
- № VDI 4.20. С аккумуляторным отсеком M-VBE: $l1 + 72$ мм; с аккумуляторным отсеком L-VBE: $l1 + 117$ мм.
- № VDI 4.34.1. С опорными лапами уменьшенной высоты: ширина рабочего прохода + 54 мм; с аккумуляторным отсеком M-VBE: ширина рабочего прохода + 72 мм; с аккумуляторным отсеком L-VBE: ширина рабочего прохода + 117 мм.
- № VDI 4.34.2. С опорными лапами уменьшенной высоты: ширина рабочего прохода + 29 мм; с аккумуляторным отсеком M-VBE: ширина рабочего прохода + 72 мм; с аккумуляторным отсеком L-VBE: ширина рабочего прохода + 117 мм.
- № VDI 4.35. С опорными лапами уменьшенной высоты: $Wa + 56$ мм; с аккумуляторным отсеком M-VBE: $Wa + 72$ мм; с аккумуляторным отсеком L-VBE: $Wa + 117$ мм.
- № VDI 5.2. Скорость подъема с грузом / без груза для механизма подъема опорных лап: 0,05 / 0,05 км/ч.
- № VDI 5.3. Скорость опускания с грузом / без груза для механизма подъема опорных лап: 0,025 / 0,05 км/ч.
- № VDI 6.2. Значение для S3: 5 % рабочего цикла.

Сертифицированными являются
немецкие заводы в Нордерштедте и
Мосбурге. ISO 9001
ISO 14001

Подъемно-транспортные средства
Jungheinrich отвечают европейским
требованиям по безопасности.

