



Elektrické paletové vozíky so zdvihom ramien kolies

EJD 120/222

Výška zdvihu: 1500-2905 mm / Nosnosť: 2000-2200 kg

EJD 120/222

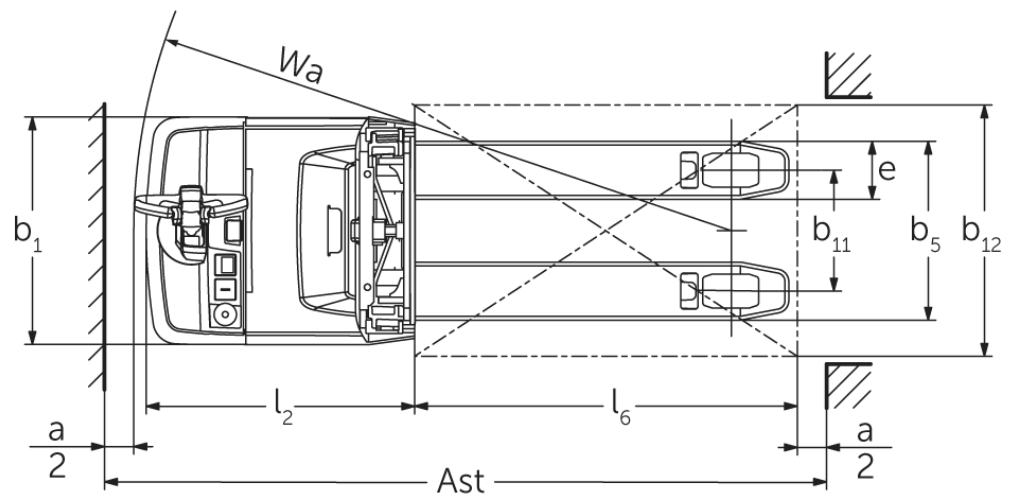
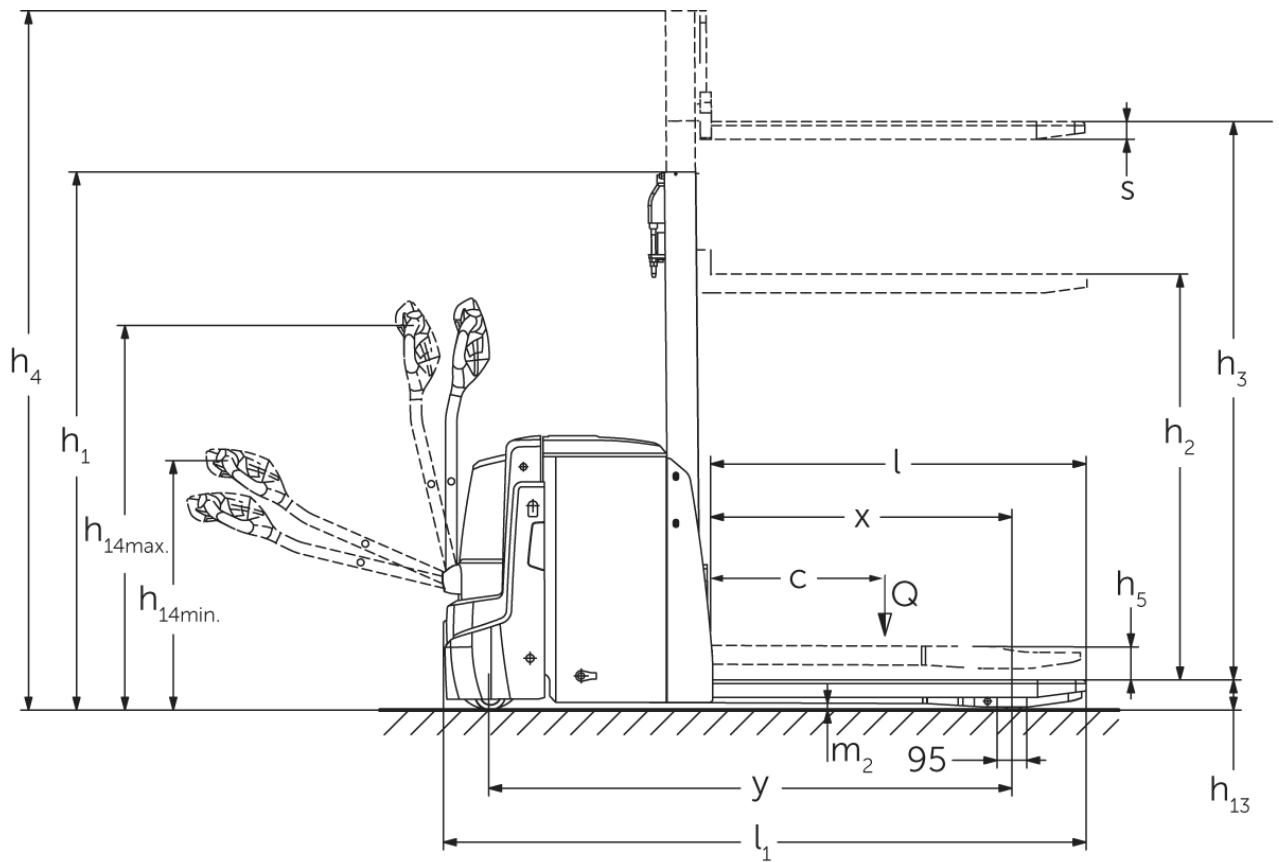

EJD 120/222

EJD 120, EJD 222	Zdvih (h3)	Výška so zasunutým zdvíhacím zariadením (h1)	Voľný zdvih (h2)	Výška s vysunutým zdvíhacím zariadením (h4)
duplex bez voľného zdvihu ZT	1660 mm	1306 mm	100 mm	2115 mm
	2010 mm	1481 mm	100 mm	2465 mm
	2100 mm	1526 mm	100 mm	2555 mm
jednoduché zdvíhacie zariadenie E	1500 mm	1921 mm	1468 mm	1953 mm
	1660 mm	2081 mm	1628 mm	2113 mm
	2100 mm	2521 mm	2068 mm	2553 mm
EJD 222	Zdvih (h3)	Výška so zasunutým zdvíhacím zariadením (h1)	Voľný zdvih (h2)	Výška s vysunutým zdvíhacím zariadením (h4)
duplex bez voľného zdvihu ZT	2560 mm	1756 mm	100 mm	3015 mm
	2900 mm	1926 mm	100 mm	3355 mm
trojité zdvíhacie zariadenie DT	2050 mm	1213 mm	100 mm	2513 mm
	2350 mm	1313 mm	100 mm	2813 mm
	2500 mm	1363 mm	100 mm	2963 mm
	2905 mm	1498 mm	100 mm	3368 mm

Tabuľka VDI

Stav: 05/2024

Označenie	1.1	Výrobca (skrátene označenie)	Jungheinrich	
			EJD 120	EJD 222
	1.2	Typová značka výrobcu		
	1.3	Pohon	Elektrický	
	1.4	Obsluha	S pešou obsluhou	
	1.5	Nosnosť/záťaž	Q kg	2000 2200
	1.5.1	Menovitá nosnosť/záťaž pri zdvihu zdvíhacieho zariadenia	Q kg	1000
	1.5.2	Menovitá nosnosť/zaťaženie pri zdvihu ramena kolesa	Q kg	2000 2200
	1.6	Vzdialenosť ťažiska bremena	c mm	600
	1.8	Vzdialenosť bremena	x mm	940 953
	1.9	Rázvor kolies	y mm	1495 1664
Hmotnosti	2.1	Vlastná hmotnosť	kg	662 725
	2.1.1	Vlastná hmotnosť (vrát. batérie)	kg	812 935
	2.2	Zaťaženie nápravy s bremenom vpredu/vzadu	kg	1081 / 1738 1116 / 2024
	2.3	Zaťaženie nápravy bez bremena vpredu/vzadu	kg	585 / 227 664 / 271
Kolesá/podvozok	3.1	Pneumatiky	Polyuretán (PU)	
	3.2	Veľkosť pneumatík, vpredu	Ø 230 x 65	
	3.3	Rozmery pneumatík, vzadu	Ø 85 x 95 / Ø 85 x 75	
	3.4	Prídavné kolesá	Ø 100 x 40	
	3.5	Kolesá, počet vpredu/vzadu (x = poháňané)	1x +2/2 oder 4	
	3.6	Rozchod kolies, vpredu	b10 mm	520 522
	3.7	Rozchod kolies, vzadu	b11 mm	350 385
Základné rozmery	4.2	Výška so zasunutým zdvíhacím zariadením (h1)	h1 mm	1265 1306
	4.3	Voľný zdvih (h2)	h2 mm	90 100
	4.4	Zdvih (h3)	h3 mm	1660
	4.5	Výška s vysunutým zdvíhacím zariadením (h4)	h4 mm	2116 2115
	4.6	Inicializačný zdvih	h5 mm	120
	4.9	Výška rukoväti oja v pozícii pojazdu min./max.	h14 mm	820 / 1237 750 / 1237
	4.15	Výška v spustenom stave	h13 mm	93 90
	4.19	Celková dĺžka	l1 mm	1847 2046
	4.20	Dĺžka vrátane zadnej časti vidlíc	l2 mm	684 783
	4.21.1	Celková šírka	b1 mm	726
	4.22	Rozmery vidlice	s/e/ l mm	56 x 185 x 1190
	4.25	Rozovretie na vonkajšiu hranu vidlíc	b5 mm	535 570
	4.32	Svetlá výška v strede rázvoru kolies	m2 mm	23 20
	4.34.1	Šírka pracovnej uličky (paleta 1000 x 1200 priečne)	Ast mm	2469 2578
	4.34.2	Šírka pracovnej uličky (paleta 800 x 1200 pozdĺžne)	Ast mm	2343 2447
4.35	Polomer otáčania	Wa mm	1666 1776	
Výkonové údaje	5.1	Rýchlosť jazdy s bremenom/bez bremena	km/h	6 / 6
	5.2	Rýchlosť zdvihu s bremenom/bez bremena	m/s	0,14 / 0,25
	5.3	Rýchlosť spúšťania s bremenom/bez bremena	m/s	0,31 / 0,25
	5.8	Max. stúpavosť s bremenom/bez bremena	%	8 / 15 10 / 15
	5.10	Prevádzková brzda		generátorická
El. motor/elektronika	6.1	Motor pojazdu, výkon S2 60 min.	kW	1,1 1,7
	6.2	Motor zdvihového mechanizmu, výkon pri S3	kW	2,2
	6.3	Batéria podľa DIN 43531/35/36		DIN 43535 B
	6.4	Napätie batérie/menovitá kapacita	V / Ah	24 / 150 24 / 250
	6.5	Hmotnosť batérie	kg	150 210
	6.6	Spotreba energie podľa cyklu VDI	kWh/h	0

	6.6.1	Spotreba energie podľa cyklu EN	kWh/h	0,54	0,61
	6.6.2	CO2 ekvivalent podľa EN16796	kg/h	0,3	
	6.7	Výkon prekládky	t/h	41	37
	6.8	Efektívnosť manipulácie podľa VDI 2198	t/kWh	49	39
	6.8.1	Spotreba energie pri max. výkone prekládky	kWh/h	0,84	-
Iné	8.1	Druh riadenia jazdy		AC	
	10.7	Hladina akustického tlaku podľa EN12053, pri uchu vodiča	dB (A)	67	
- Tento typový list podľa smernice VDI 2198 uvádza len technické hodnoty pre štandardné zariadenie. V prípade iných pneumatík, iných zdvíhacích zariadení, prídavných zariadení atď. môžu vzniknúť iné hodnoty					

EJD 120:

Hodnoty v tabuľke platia pre priestor batérie S-VBE, zdvíhacie zariadenie ZT1660, nadvihnutý zdvih oporných ramien.

- č. VDI 1.5: Menovitá nosnosť v dvojúrovňovej prevádzke: zdvih oporných ramien: 1,0 t/teleskopický zdvih: 1,0 t.
- č. VDI 1.8: Pri spustených oporných ramenách: x + 56 mm.
- č. VDI 1.9: Pri spustených oporných ramenách: y + 56 mm; pri priestore batérie M-VBE: y + 74 mm, M lítiovo-iónová: y + 142 mm.
- č. VDI 4.19: Pri priestore batérie M-VBE: l1 + 74 mm, lítiovo-iónová: l1 + 142 mm.
- č. VDI 4.20: Pri priestore batérie M-VBE: l2 + 74 mm, lítiovo-iónová: l2 + 142 mm.
- č. VDI 4.34.1: Pri spustených oporných ramenách: šírka pracovnej uličky + 54 mm; pri priestore batérie M-VBE: šírka pracovnej uličky + 74 mm; M lítiovo-iónová: šírka pracovnej uličky + 142 mm.
- č. VDI 4.34.2: Pri spustených oporných ramenách: šírka pracovnej uličky + 29 mm; pri priestore batérie M-VBE: šírka pracovnej uličky + 74 mm; M lítiovo-iónová: šírka pracovnej uličky + 142 mm.
- č. VDI 4.35: Pri spustených oporných ramenách: Wa + 56 mm; pri priestore batérie M-VBE: Wa + 74 mm; M lítiovo-iónová: Wa + 142 mm.
- č. VDI 5.2: Rýchlosť zdvíhania s bremenom/bez bremena pre zdvih oporných ramien: 0,05/0,05 km/h.
- č. VDI 5.3: Rýchlosť spúšťania s bremenom/bez bremena pre zdvih oporných ramien: 0,03/0,05 km/h.
- č. VDI 6.2: Špecifikácia pri čase zapnutia S3 = 5 %.

EJD 222:

Hodnoty v tabuľke platia pre priestor batérie M-SBE, zdvíhacie zariadenie ZT1660, nadvihnutý zdvih oporných ramien.

- č. VDI 1.5: Menovitá nosnosť v dvojúrovňovej prevádzke: zdvih oporných ramien: 1,0 t/teleskopický zdvih: 1,0 t.
- č. VDI 1.8: Pri spustených oporných ramenách: x + 56 mm.
- č. VDI 1.9: Pri spustených oporných ramenách: y + 56 mm; pri priestore batérie M-VBE: y + 72 mm; pri priestore batérie L-VBE: y + 117 mm.
- č. VDI 4.19: Pri priestore batérie M-VBE: l1 + 72 mm, pri priestore batérie L-VBE: l1 + 117 mm.
- č. VDI 4.20: Pri priestore batérie M-VBE: l2 + 72 mm, pri priestore batérie L-VBE: l2 + 117 mm.
- č. VDI 4.34.1: Pri spustených oporných ramenách: šírka pracovnej uličky + 54 mm; pri priestore batérie M-VBE: šírka pracovnej uličky + 72 mm; pri priestore batérie L-VBE: šírka pracovnej uličky + 117 mm.
- č. VDI 4.34.2: Pri spustených oporných ramenách: šírka pracovnej uličky + 29 mm; pri priestore batérie M-VBE: šírka pracovnej uličky + 72 mm; pri priestore batérie L-VBE: šírka pracovnej uličky + 117 mm.
- č. VDI 4.35: Pri spustených oporných ramenách: Wa + 56 mm; pri priestore batérie M-VBE: Wa + 72 mm; pri priestore batérie L-VBE: Wa + 117 mm.
- č. VDI 5.2: Rýchlosť zdvíhania s bremenom/bez bremena pre zdvih oporných ramien: 0,05/0,05 km/h.
- č. VDI 5.3: Rýchlosť spúšťania s bremenom/bez bremena pre zdvih oporných ramien: 0,025/0,05 km/h.
- č. VDI 6.2: Špecifikácia pri čase zapnutia S3 = 5 %.

Jungheinrich spol. s r. o.
Diaľničná cesta 17
SK-903 01 Senec
Tel. +420 2 49205811
Fax +420 2 49205812

info@jungheinrich.sk
www.jungheinrich.sk

Nemecké výrobné závody v
Norderstedte, Moosburgu a Landsbergu
sú certifikované, rovnako ako naše
centrum originálnych dielov v
Kaltenkirchene.

ISO 9001
ISO 14001

Manipulačná technika Jungheinrich
zodpovedá európskym bezpečnostným
požiadavkám.



 **JUNGHEINRICH**

The logo features a red upward-pointing arrow above the word 'JUNGHEINRICH' in a bold, black, sans-serif font.