



Elektrisk ledstaplare **EMC 105 / 110 / B10**

Lyfthöjd: 1540-2000 mm / Lastkapacitet: 1000 kg

JUNGHEINRICH

EMC 105 / 110 / B10



EMC 105 / 110 / B10



EMC 105 / 110 / B10

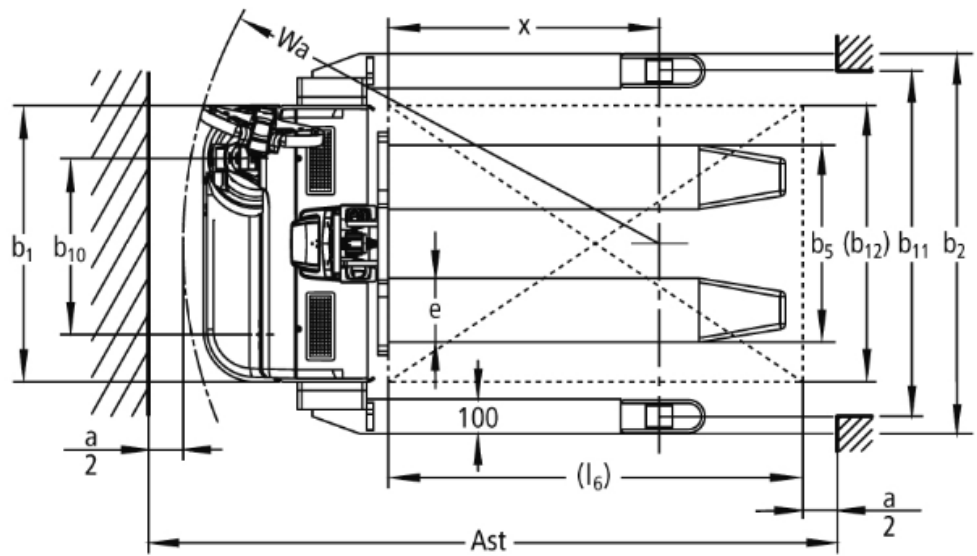

EMC 105 / 110 / B10

EMC 105, EMC 110 , EMC B10	Stroke (h3)	Höjdmast retracted (h1)	Fri hiss (h2)	Höjdmast förlängd (h4)
	1540 mm	1970 mm	1540 mm	1970 mm
	2000 mm	2430 mm	2000 mm	2430 mm

VDI bord

Stand: 05/2024

			Jungheinrich			
			EMC 105	EMC 110	EMC B10	
Specifikation	1.1	Tillverkare (kort namn)				
	1.2	Tillverkarens typbeteckning				
	1.3	Drivning		Elektrisk		
	1.4	Manövrering		Bredvidgående/styrarm		
	1.5	Kapacitet / belastning	Q kg	500	1000	
	1.6	Tyngdpunktsavstånd	c mm	600		
	1.8	Lastavstånd	x mm	764	784	
	1.9	Hjulbas	y mm	1149	1168	
	Vikter	2.1.1	Egenvikt (inkl. batteri)	kg	460	490
2.2		Axelbelastning med last fram/bak	kg	465 / 485	500 / 990	530 / 1005
2.3		Axelbelastning utan last fram/bak	kg	330 / 130	350 / 140	390 / 145
Hjul/chassi	3.1	Däck		Polyuretan (PU)		
	3.2	Däckstorlek, fram		Ø 230 x 70		
	3.3	Däckstorlek, bak		Ø 38 x 60	Ø 77 x 70 / Ø 77 x 50	Ø 77 x 75 / Ø 77 x 50
	3.4	Extrahjul		Ø 150 x 54		Ø 140x 54
	3.5	Hjul, nummer fram / bak (x = driven)		1x +1 / 4	1x +1/2	
	3.6	Spårvidd, fram	b10 mm	510		
	3.7	Spårvidd, bak	b11 mm	365	415	1000
	3.7.1	2. Spårvidd, bak	mm	-		1170
	3.7.2	3. Spårvidd, bak	mm	-		1370
Grundmått	4.2	Höjdmast retracted (h1)	h1 mm	1970		
	4.3	Fri hiss (h2)	h2 mm	1588	1540	
	4.4	Stroke (h3)	h3 mm	1588	1540	
	4.5	Höjdmast förlängd (h4)	h4 mm	1970		
	4.9	Styrarmens höjd i köräge min./max.	h14 mm	821 / 1305		
	4.15	Höjd i sänkt läge	h13 mm	40	88	
	4.19	Total längd	l1 mm	1685		
	4.20	Längd inklusive gaffelrygg	l2 mm	535		
	4.21.1	Total bredd	b1 mm	800		
	4.21.2	Total bredd	b2 mm	-		1100
	4.22	Gaffeldimensioner	s/ e/l mm	34 x 185 x 1150	56 x 185 x 1150	
	4.25	Mått över gafflarna	b5 mm	550	570	
	4.32	Markfrigång mitten av hjulbasen	m2 mm	8	30	40
	4.34.1	Arbetsbredd (pall 1000 x 1200 tvärs)	Ast mm	2247	1945	
4.34.2	Arbetsbredd (pall 800x1200 längsgående)	Ast mm	2125	1995		
4.35	Vändradie	Wa mm	1334	1378		
Prestanda	5.1	Körhastighet med/utan last	km/h	4,2 / 5		
	5.2	Lyfthastighet med/utan last	m/s	0,09 / 0,16		
	5.3	Sänkhastighet med/utan last	m/s	0,12 / 0,13		
	5.7	Backtagningsförmåga med/utan last	%	3,5 / 15		
	5.10	Driftbroms		regenerativ		
Elektrisk motor / Elektronik	6.1	Drivmotor, prestanda S2 60 min	kW	0,5		
	6.2	Lyftmotor, prestanda vid S3	kW	1,5		
	6.3	Batteri enligt DIN 43531/35/36		no		
	6.4	Batterispänning/nom. kapacitet	V / Ah	12 / 70		
	6.5	Batterivikt	kg	63		

	6.6	Energiförbrukning enligt VDI-cykel	kWh/h	0
	6.6.1	Energiförbrukning enligt EN-cykel	kWh/h	0,4
	6.6.2	Koldioxidekvivalent enligt EN16796	kg/h	0,2
Övrigt	8.1	Typ av körkontroll		AC
	10.7	Ljudtrycksnivå enligt EN12053, förarrör	dB (A)	70
- Detta typblad är enligt VDI-riktlinje 2198 och anger endast de tekniska värdena för standardtrucken. Avvikande däcktyper, andra stativ, tillsatsaggregat osv. kan ge andra värden.				

Värden för lyftstativ MM1540

- VDI-nr 4.21: Vid EMC B10: Stödbredd kan levereras i 3 steg: 1 100/1 270/1 470 mm.
- VDI-nr 4.34.1: Diagonal enligt VDI: Arbetsgångbredd + 272 mm.
- VDI-nr 4.34.2: Diagonal enligt VDI: Arbetsgångbredd + 160 mm.

Jungheinrich Svenska AB

Huvudkontor:

Starrvägen 16

232 61 ARLÖV

Telefon 040 - 690 46 00

Telefax 040 - 690 46 99

kundkontakt@jungheinrich.se
www.jungheinrich.se

I Tyskland är truckfabrikerna i
Norderstedt, Moosburg och Landsberg
samt vårt reservdelscenter i
Kaltenkirchen certifierade. ISO 9001
ISO 14001

Jungheinrichs truckar uppfyller de
europeiska säkerhetskraven.



**JUNGHEINRICH**