



# Elektrische transpallet met ergonomische heffing

## EJE C20

Hefhoogte: 540 mm / Draagvermogen: 2000 kg

# EJE C20

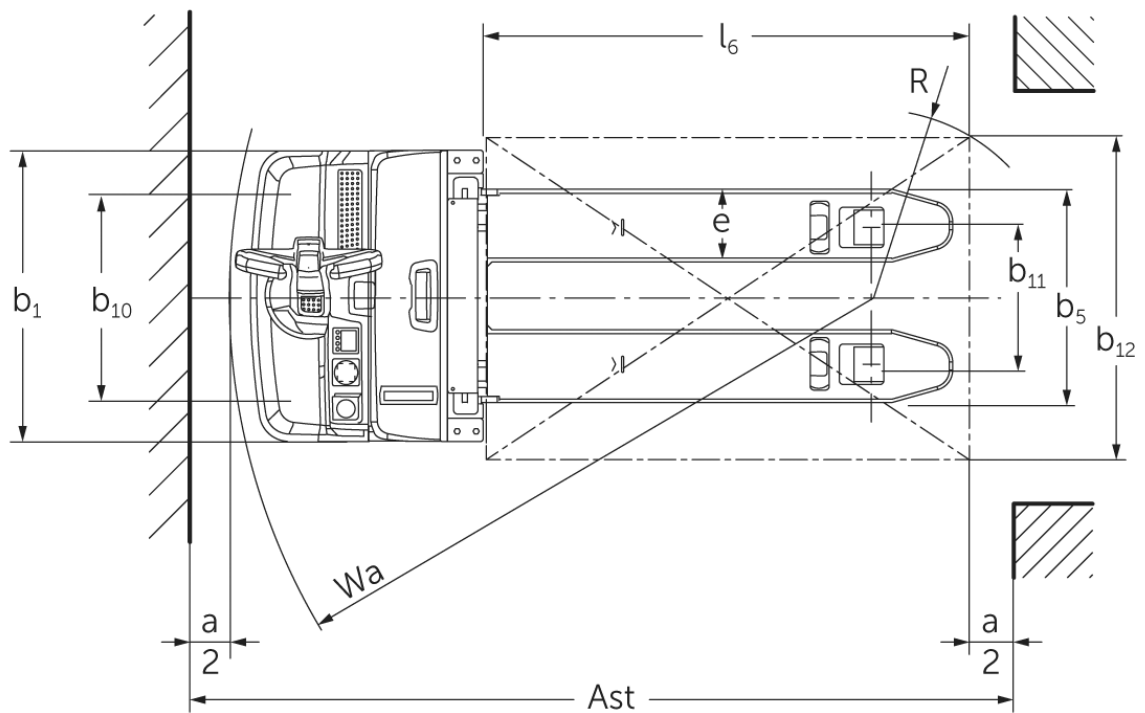
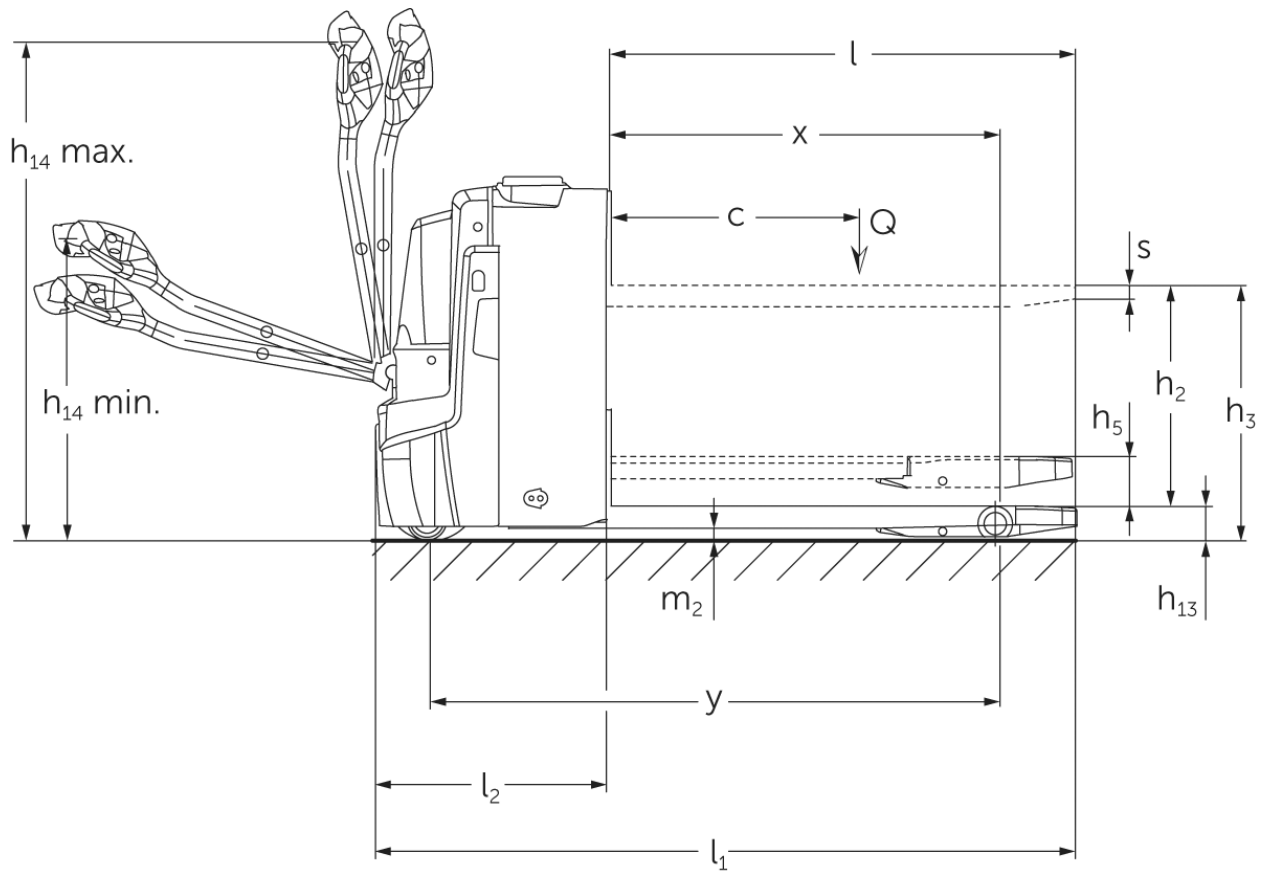

# VDI-tabel

Stand: 05/2024

Kenmerken	1.1	Fabrikant (korte naam)		Jungheinrich
	1.2	Typeaanduiding fabrikant		<b>EJE C20</b>
	1.3	Aandrijving		Elektrisch
	1.4	Bediening		Meelopen
	1.5	Draagvermogen/last	Q kg	2000
	1.5.1	Nominale laadcapaciteit / belasting op Masthub	Q kg	700
	1.5.2	Nominale laadcapaciteit / belasting bij Radarmhub	Q kg	2000
	1.6	Lastzwaartepuntafstand	c mm	600
	1.8	Lastafstand	x mm	893
1.9	Wielbasis	y mm	1333	
Gewichten	2.1.1	Eigen gewicht (incl. accu)	kg	523
	2.2	Aslast met last voor/achter	kg	800 / 1729
	2.3	Aslast onbelast voor/achter	kg	390 / 133
Wielen/chassis	3.1	Banden		Polyurethaan (PU)
	3.2	Bandenmaat, voor		Ø 230 x 70
	3.3	Bandenmaat, achter		Ø 85 x 95
	3.4	Extra wielen		Ø 100 x 40
	3.5	Wielen, aantal voor/achter (x=aangedreven)		1x +2/2 oder 4
	3.6	Spoorbreedte, voor	b10 mm	510
	3.7	Spoorbreedte, achter	b11 mm	338
Afmetingen	4.3	Vrije heffing (h2)	h2 mm	540
	4.4	Heffing (h3)	h3 mm	752
	4.6	Initiële heffing	h5 mm	122
	4.9	Hoogte disselgreep tijdens rijden min./max.	h14 mm	750 / 1237
	4.15	Gedaalde hoogte	h13 mm	90
	4.19	Totale lengte	l1 mm	1734
	4.20	Lengte inclusief vorkrug	l2 mm	584
	4.21.1	Totale breedte	b1 mm	720
	4.22	Vorkafmetingen	s/e/l mm	60 x 180 x 1150
	4.25	Maat over de vorken	b5 mm	530
	4.32	Bodemvrijheid midden wielbasis	m2 mm	30
	4.34.1	Werkbreedte (pallet 1000 x 1200 dwars)	Ast mm	2322
	4.34.2	Werkbreedte (pallet 800x1200 longitudinaal)	Ast mm	2217
4.35	Draaicirkel	Wa mm	1513	
Prestaties	5.1	Rijsnelheid met/zonder belasting	km/u	6 / 6
	5.2	Hefsnelheid met/zonder belasting	m/s	0,14 / 0,2
	5.3	Daalsnelheid met/zonder belasting	m/s	0,14 / 0,2
	5.8	Max. hellingsgraad met/zonder belasting	%	8 / 20
	5.10	Rem		regeneratief
E-motor/elektronica	6.1	Tractiemotor, vermogen S2 60 min	kW	1,1
	6.2	Hefmotor, vermogen op S3 (ED) 15%	kW	1,2
	6.4	Accuspanning/nominaal vermogen	V / Ah	24 / 150
	6.5	Accugewicht	kg	151
	6.6.1	Energieverbruik volgens EN-cyclus	kWh/u	0,31
	6.6.2	CO2-equivalent volgens EN16796	kg/h	0,2
	6.7	Verwerkingscapaciteit	t/h	100
	6.8.1	Energieverbruik bij max. verwerkingscapaciteit	kWh/u	0,63

Overig	8.1	Type rijregeling		AC
	10.7	Geluidsdruk niveau volgens EN12053, stuurhuis	dB (A)	61
<p>- Dit typeblad conform VDI-richtlijn 2198 vermeldt alleen de technische waarden van het standaardapparaat. Afwijkende banden, andere hefmasten, extra inrichtingen etc. kunnen resulteren in andere waarden.</p>				

- VDI-nr. 4.34: neergelaten lastgedeelte: + 24 mm
- VDI-nr. 4.33 lastdeel neergelaten: + 49 mm
- VDI-nr. 1.8: 1.9: 4.35: neergelaten lastgedeelte: + 56 mm
- VDI-nr. 1.9: 4.19 :4.20 :4.34: 4.34.1 :4.35: met zijdelingse batterijwissel: M SBE = S + 77 mm

**Jungheinrich NV**  
Researchpark Haasrode 1105  
Esperantolaan 1  
3001 Leuven (Heverlee)  
Tel. 016 39 87 11

[info@Jungheinrich.be](mailto:info@Jungheinrich.be)  
[www.Jungheinrich.be](http://www.Jungheinrich.be)

De Duitse productie-eenheden in  
Norderstedt, Moosburg en Landsberg en  
het onderdelencentrum in Kaltenkirchen  
zijn gecertificeerd. ISO 9001  
ISO 14001

Jungheinrich intern transport materieel  
voldoet aan de Europese  
veiligheidsvoorschriften.



 **JUNGHEINRICH**