



Elektriskais vilcējs

EZS 7280

Vilkšanas jauda: 28000 kg

EZS 7280

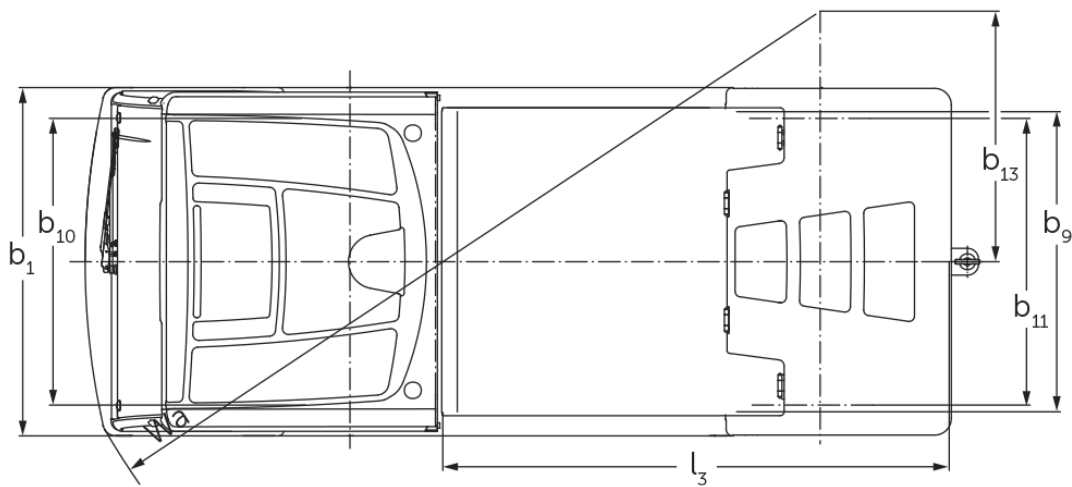

EZS 7280

Vilktspēja

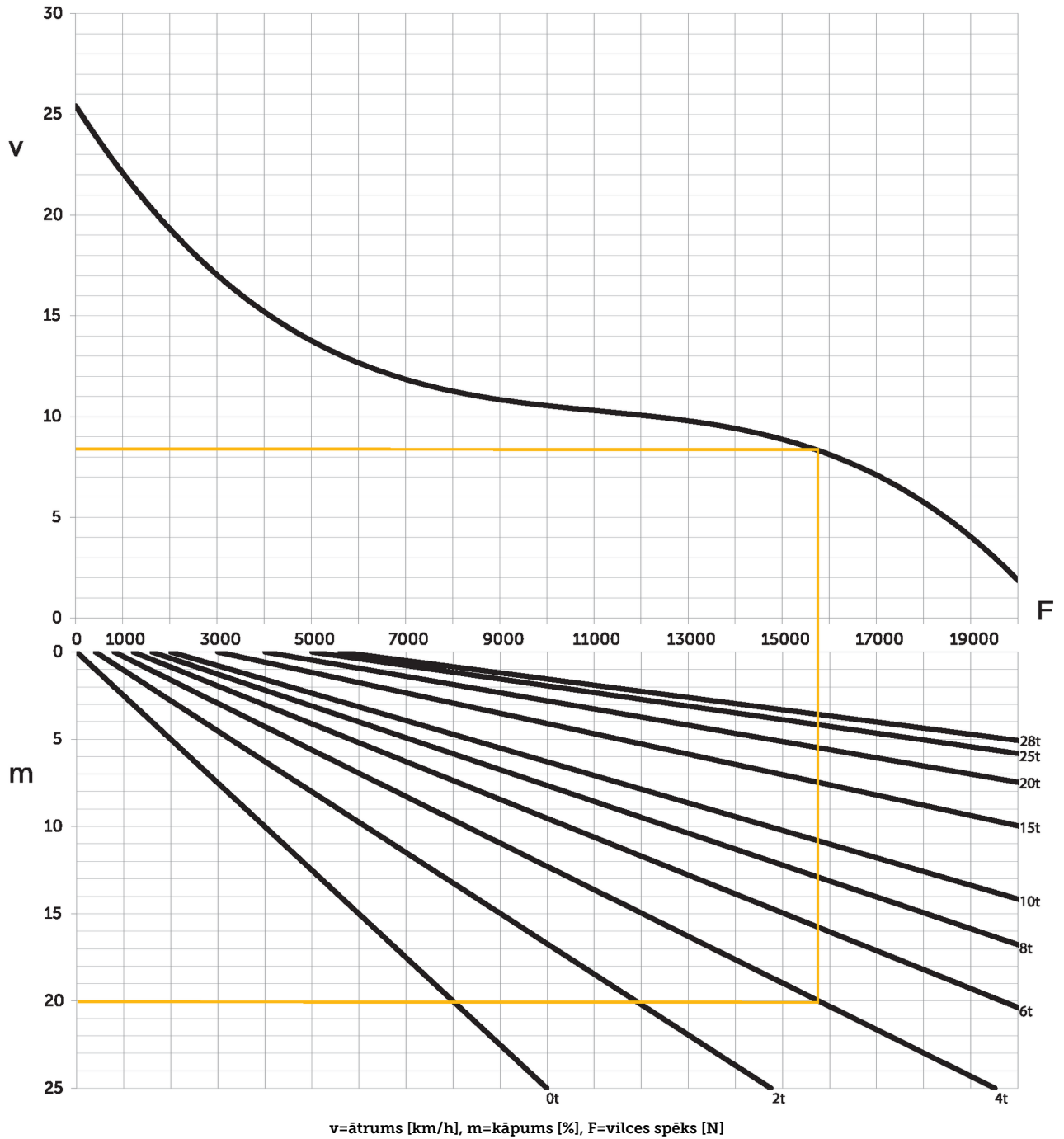

VDI tabula

Stāvēt: 05/2024

| | | Jungheinrich | | | |
|-----------------------------|-------------------------------|---|------------|------------------------|-------------|
| Zīme | 1.1 | Ražotājs (saīsinātais nosaukums) | | | |
| | 1.2 | Izgatavotāja tipa simbols | EZS 7280 | EZS 7280 XL | |
| | 1.3 | Piedziņa | Elektrības | | |
| | 1.4 | Darbība | Sēdekļis | | |
| | 1.5.3 | Vilkšanas jauda | Q kg | 28000 | |
| | 1.7 | Nominālā spriedze | N | 5600 | |
| | 1.9 | Garenbāze | y mm | 1465 | 1755 |
| Svari | 2.1.1 | Nesošais svars (ieskaitot akumulatoru) | kg | 4088 | 4796 |
| | 2.3 | Ass slodze bez kravas priekšā / aizmugurē | kg | 2100 / 1988 | 2446 / 2350 |
| Riteņi / apturēšana | 3.1 | Riepas | Gaiß | | |
| | 3.2 | Riepas izmērs, priekšā | 6.00 R9 | | |
| | 3.3 | Riepu izmērs aizmugurē | 7.00 R12 | | |
| | 3.5 | Riteņi, skaits priekšā / aizmugurē (x = piedziņa) | 2 / 2 x | | |
| | 3.6 | Mērītājs priekšā | b10 mm | 1070 | |
| | 3.7 | Aizmugurējais gabarīts | b11 mm | 1070 | |
| Pamata izmēri | 4.7 | Aizsardzības jumta (kabīnes) augstums | h6 mm | 1970 | |
| | 4.8 | Sēdekļa augstums / stāžs augstums | h7 mm | 880 | |
| | 4.12 | Sakabe augstums | h10 mm | 240 | |
| | 4.12.1 | 2. sakabes augstums | mm | 320 | |
| | 4.12.2 | 3. sakabes augstums | mm | 400 | |
| | 4.13 | Iekraušanas augstums bez kravas | mm | 1000 | |
| | 4.16 | Platforma garums | l3 mm | 1536 | 1826 |
| | 4.17 | Pārkare | mm | 610 | |
| | 4.18 | Platforma platums | b9 mm | 1090 | |
| | 4.19 | kopējais garums | l1 mm | 3045 | 3335 |
| | 4.21.1 | kopējais platums | b1 mm | 1300 | |
| | 4.32 | Centrālās garenbāzes klirens | m2 mm | 150 | |
| | 4.35 | Pagrieziena rādiuss | Wa mm | 2847 | 3178 |
| 4.36 | Mazākais pagrieziena attālums | b13 mm | 935 | 1095 | |
| Veiktspējas dati | 5.1 | Braukšanas ātrums ar / bez kravas | km/h | 12 / 25 | |
| | 5.1.1 | Atpakaļgaitas ātrums ar/bez kravas | km/h | 10 / 10 | |
| | 5.5 | Vilce ar slodzi | N | 5600 | |
| | 5.6 | Maksimālā vilce ar / bez kravas | N | 19000 / 19000 | |
| | 5.10 | Darba bremzes | | Hydraulic / elektrisko | |
| Elektromotoru / Elektronika | 6.1 | Vilces motors, jauda S2 60 min | kW | 20 | |
| | 6.4 | Akumulatora spriegums / nominālā jauda | V / Ah | 80 / 620 | 80 / 930 |
| | 6.5 | Akumulatora svars | kg | 1560 | 2180 |
| | 6.6 | Enerģijas patēriņš pēc VDI cikla | kWh/h | 0 | |
| Cits | 8.1 | Braukšanas vadības tips | | AC tehnoloģija | |
| | 10.7 | Skaņas spiediena līmenis saskaņā ar EN12053, vadītāja caurule | dB (A) | 60 | |

- Šajā tehnisko datu lapā saskaņā ar VDI direktīvu 2198 ir norādītas tikai standarta ierīces tehniskās vērtības. Ja attiecīgajai ierīcei ir uzmontēti citi riteņi, citi pacelšanas masti, papildierīces utt., spēkā var būt citas vērtības.

- VDI Nr. 4.19: Norādītājā kopējā garumā ir ietverta trīsdalīga sakabe
- VDI Nr. 5.1: Ja velkamā slodze ir 25 t, braukšanas ātrums ir 13 km/h
- VDI Nr. 10.7: Norādītie dati ir spēkā, ja ir deaktivizēta ventilācija/apsilde

SIA Jungheinrich Lift Truck

Rītausmas iela 23

Rīga, LV-1058

Latvija

Telefons +371 67 813 913

Fakss +371 67 813 911

info@jungheinrich.lv
www.jungheinrich.lv

Sertificētas ir Vācijas ražotnes
Norderstedte, Mosburga un Landsberga,
ka arī mūsu rezerves daļu centrs
Kaltenkirchenē. ISO 9001
ISO 14001

Jungheinrich iekrāvēji atbilst Eiropas
Savienības drošības prasībām.



**JUNGHEINRICH**