



Mobilais robots automatizētām augstplauktu noliktavām

EKX 514a / 516ka / 516a

Celšanas augstums: 11000-13000 mm / Kravnesība: 1400-1600 kg

JUNGHEINRICH

EKX 514a / 516ka / 516a

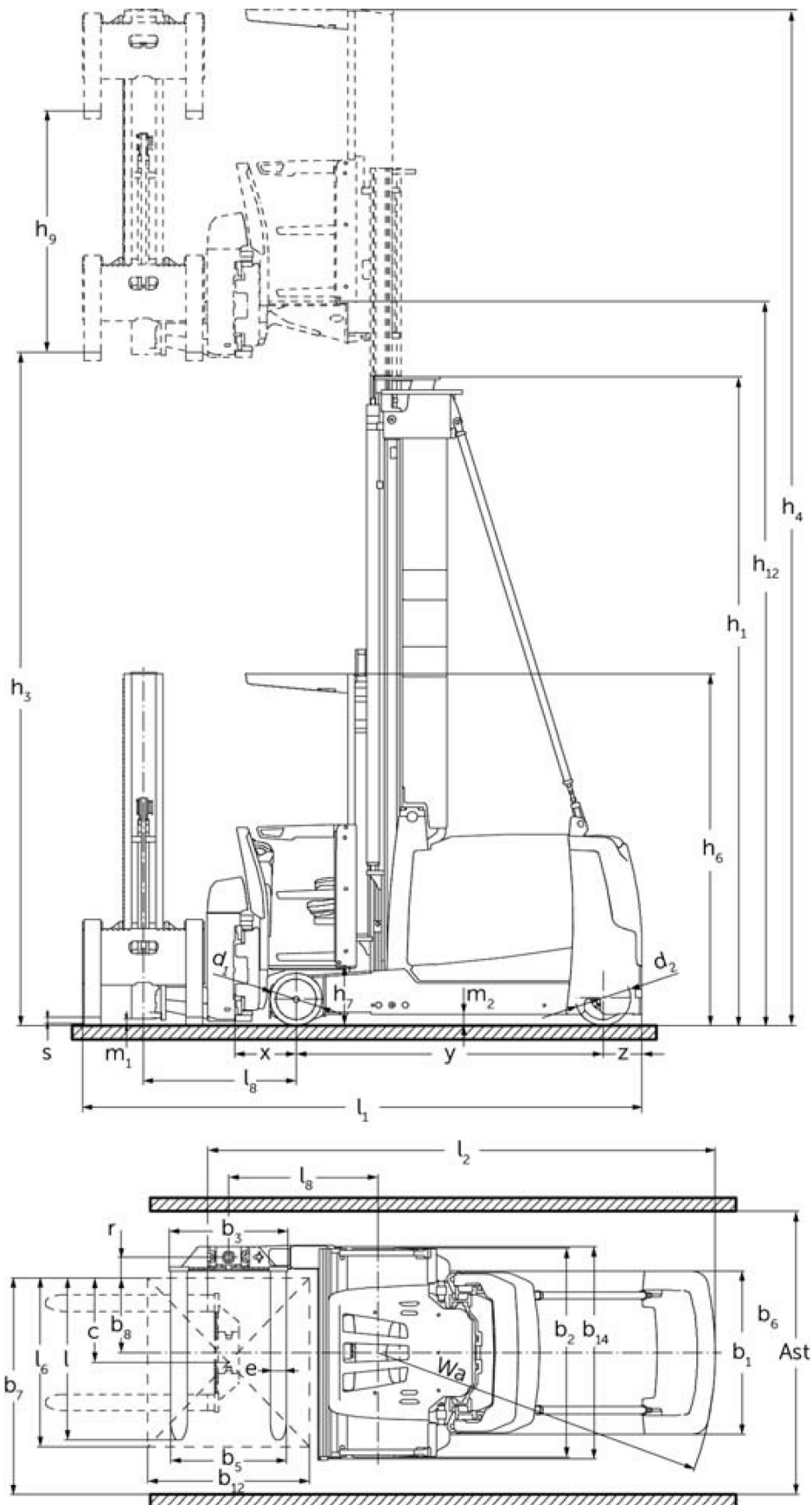

VDI tabula

Stāvēt: 05/2024

		Jungheinrich				
Zīme	1.1	Ražotājs (saīsinātais nosaukums)				
	1.2	Izgatavotāja tipa simbols	EKX 514a	EKX 516ka	EKX 516a	
	1.3	Piedziņa	Elektrības			
	1.4	Darbība	Automātisks			
	1.5	Ietilpība / slodze	Q kg	1400	1600	
	1.6	Slodzes centrs	c mm	600		
	1.8	Slodze attālums	x mm	445		
	1.9	Garenbāze	y mm	1840	1950	2220
	Svari	2.1.1	Nesošais svars (ieskaitot akumulatoru)	kg	6350	6750
2.2		Ass slodze ar slodzi priekšā / aizmugurē	kg	5720 / 1880	6190 / 2060	6590 / 2810
2.3		Ass slodze bez kravas priekšā / aizmugurē	kg	3850 / 2500	3980 / 2770	4480 / 3420
Riteņi / apturēšana	3.1	Riepas	Besthane			
	3.2	Riepas izmērs, priekšā	Ø 380 x 192			
	3.3	Riepu izmērs aizmugurē	Ø 400 x 160			
	3.5	Riteņi, skaits priekšā / aizmugurē (x = piedziņa)	2 / 1x			
Pamata izmēri	4.2	Augstuma masts ievilkts (h1)	h1 mm	2955		
	4.4	Stroke (h3)	h3 mm	3500		
	4.5	Pacelta masta augstums (h4)	h4 mm	6050		
	4.20	Garums ieskaitot dakšas aizmuguri	l2 mm	3379	3489	3759
	4.21.1	kopējais platums	b1 mm	1210		
	4.22	Fork izmēri	s/ e/l mm	50 x 120 x 1200		
	4.31	Klīrenss ar kravu zem masta	m1 mm	80		
	4.32	Centrālās garenbāzes klīrenss	m2 mm	80	-	80
Veiktspējas dati	5.1	Braukšanas ātrums ar / bez kravas	km/h	10,5 / 10,5	12 / 12	
	5.10	Darba bremzes	Atjaunojamās			
	5.11	Stāvbremze	Elektriskais atsperes akumulators			
Elektromotoru / Elektronika	6.2	Celšanas motors, jauda S3	kW	25		
	6.3	Akumulators saskaņā ar DIN 43531/35/36		3 PzS 465	4 PzS 620	6 PzS 930
	6.4	Akumulatora spriegums / nominālā jauda	V	80		
	6.5	Akumulatora svars	kg	1238	1558	2178
	Cits	8.1	Braukšanas vadības tips	Maiņstrāvas sinhronā nevēlēšanās		
10.5		Versijas vadīšana	Elektrības			
10.7		Skaņas spiediena līmenis saskaņā ar EN12053, vadītāja caurule	dB (A)	64		

- Šajā tehnisko datu lapā saskaņā ar VDI direktīvu 2198 ir norādītas tikai standarta ierīces tehniskās vērtības. Ja attiecīgajai ierīcei ir uzmontēti citi riteņi, citi pacelšanas masti, papildierīces utt., spēkā var būt citas vērtības.

SIA Jungheinrich Lift Truck

Rītausmas iela 23

Rīga, LV-1058

Latvija

Telefons +371 67 813 913

Fakss +371 67 813 911

info@jungheinrich.lv
www.jungheinrich.lv

Sertificētas ir Vācijas ražotnes
Norderstedte, Mosburga un Landsberga, ISO 9001
ka arī mūsu rezerves daļu centrs ISO 14001
Kaltenkirhenē.

**JUNGHEINRICH**