

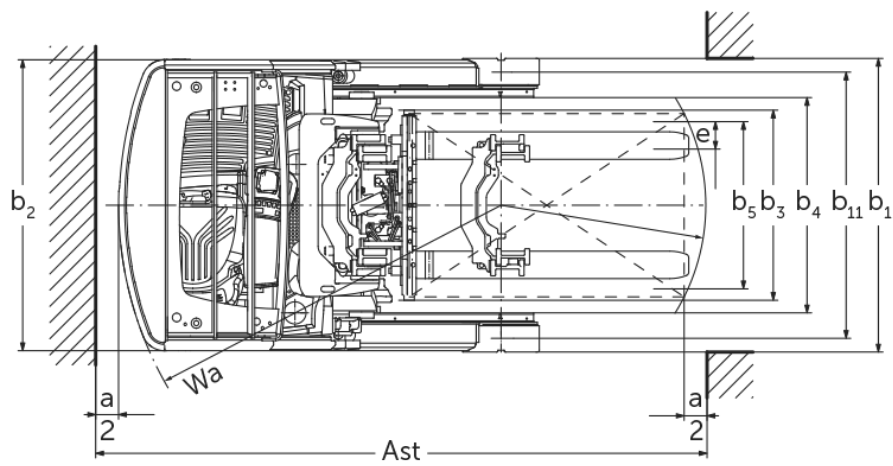

Empilhadeira retrátil **ETV 216i**

Altura de elevação: 4550-10700 mm / Capacidade de carga: 1600 kg

ETV 216i

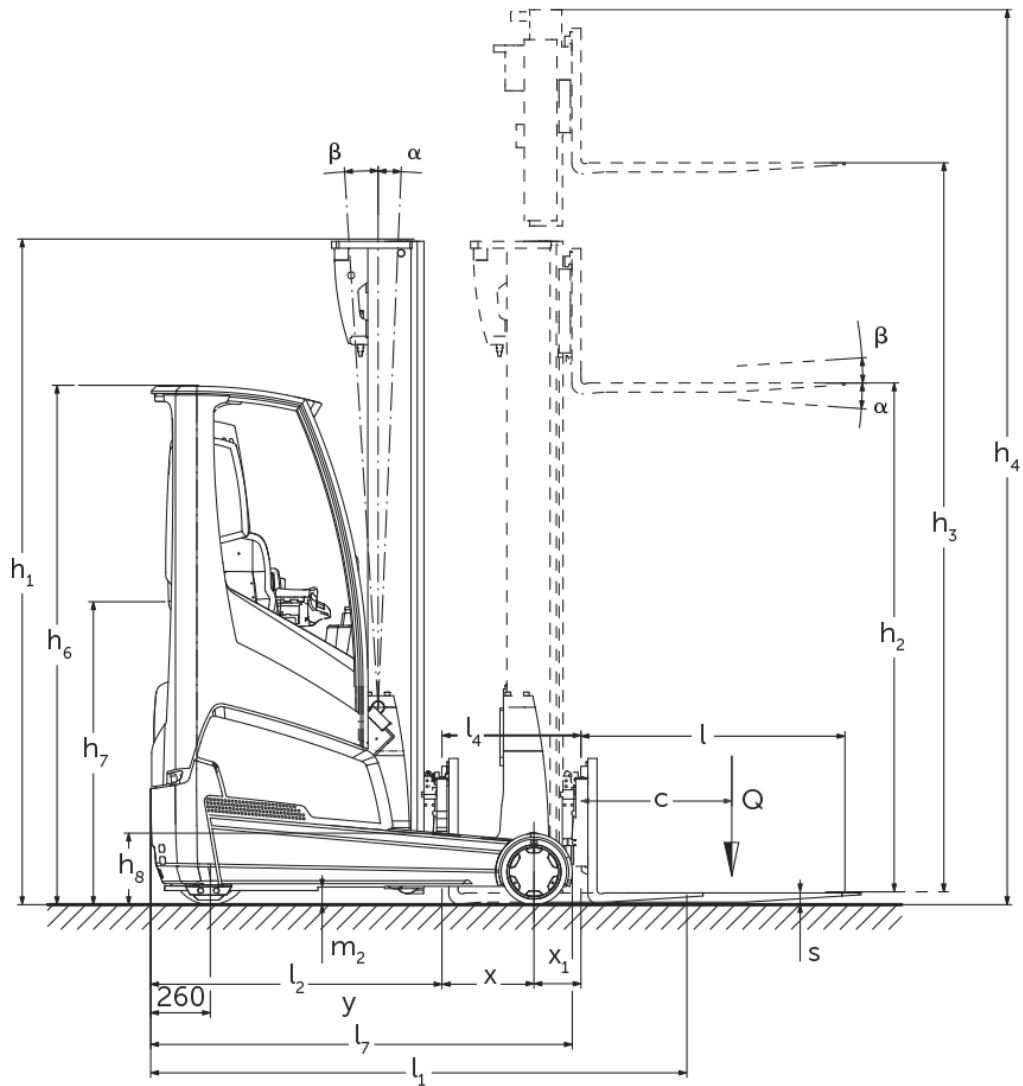

ETV 216i

ETV 216i	Elevação (h3)	Altura do mastro retraído (h1)	Elevação livre (h2)	Altura do mastro estendido (h4)	Inclinação do mastro de elevação para a frente/ para trás	Inclinação do porta garfos para a frente/ para trás
Inclinação do garfo / Mastro triplo DZ / deformado a frio	5000 mm	2200 mm	1546 mm	5654 mm		2 / 5 °
	5300 mm	2300 mm	1646 mm	5954 mm		2 / 5 °
	5600 mm	2400 mm	1746 mm	6254 mm		2 / 5 °
	5900 mm	2500 mm	1846 mm	6554 mm		2 / 5 °
	6500 mm	2700 mm	2046 mm	7154 mm		2 / 5 °
	6800 mm	2800 mm	2146 mm	7454 mm		2 / 5 °
	7100 mm	2900 mm	2246 mm	7754 mm		2 / 5 °
	7400 mm	3000 mm	2346 mm	8054 mm		2 / 5 °
	7700 mm	3100 mm	2446 mm	8354 mm		2 / 5 °
	8000 mm	3200 mm	2546 mm	8654 mm		2 / 5 °
	8300 mm	3300 mm	2646 mm	8954 mm		2 / 5 °
	8420 mm	3340 mm	2686 mm	9074 mm		2 / 5 °
	8720 mm	3440 mm	2786 mm	9374 mm		2 / 5 °
	9020 mm	3540 mm	2886 mm	9674 mm		2 / 5 °
	9410 mm	3670 mm	3016 mm	10064 mm		2 / 5 °
	9920 mm	3840 mm	3186 mm	10574 mm		2 / 5 °
	10250 mm	3950 mm	3296 mm	10904 mm		2 / 5 °
10520 mm	4040 mm	3386 mm	11174 mm		2 / 5 °	
10700 mm	4100 mm	3446 mm	11354 mm		2 / 5 °	
Inclinação do mastro / Mastro triplo DZ / deformado a frio	6500 mm	2700 mm	2046 mm	7154 mm	0,5 / 2 °	
	6800 mm	2800 mm	2146 mm	7454 mm	0,5 / 2 °	
	7100 mm	2900 mm	2246 mm	7754 mm	0,5 / 2 °	
	7310 mm	2970 mm	2316 mm	7964 mm	0,5 / 1 °	
	7400 mm	3000 mm	2346 mm	8054 mm	0,5 / 1 °	
	7700 mm	3100 mm	2446 mm	8354 mm	0,5 / 1 °	
	8000 mm	3200 mm	2546 mm	8654 mm	0,5 / 1 °	
	8300 mm	3300 mm	2646 mm	8954 mm	0,5 / 1 °	
	8420 mm	3340 mm	2686 mm	9074 mm	0,5 / 1 °	
	8720 mm	3440 mm	2786 mm	9374 mm	0,5 / 1 °	
	9020 mm	3540 mm	2886 mm	9674 mm	0,5 / 1 °	
Inclinação do mastro / Mastro triplo DZ / laminação a quente	4550 mm	2050 mm	1396 mm	5204 mm	1 / 3 °	
	5000 mm	2200 mm	1546 mm	5654 mm	1 / 3 °	
	5240 mm	2280 mm	1626 mm	5894 mm	1 / 3 °	
	5300 mm	2300 mm	1646 mm	5954 mm	1 / 3 °	
	5450 mm	2350 mm	1696 mm	6104 mm	1 / 3 °	
	5600 mm	2400 mm	1746 mm	6254 mm	1 / 3 °	
	5720 mm	2440 mm	1786 mm	6374 mm	1 / 3 °	
	5900 mm	2500 mm	1846 mm	6554 mm	1 / 3 °	
	6200 mm	2600 mm	1946 mm	6854 mm	1 / 3 °	
	6500 mm	2700 mm	2046 mm	7154 mm	0,5 / 2 °	
	6800 mm	2800 mm	2146 mm	7454 mm	0,5 / 2 °	

	7100 mm	2900 mm	2246 mm	7754 mm	0,5 / 2 °
	7310 mm	2970 mm	2316 mm	7964 mm	0,5 / 1 °
	7400 mm	3000 mm	2346 mm	8054 mm	0,5 / 1 °
Mastro triplo DZ / deformado a frio	6200 mm	2600 mm	1946 mm	6854 mm	2 / 5 °

Tabela VDI

Posição: 05/2024

Características	1.1	Fabricante (nome curto)		Jungheinrich
	1.2	Designação do modelo pelo fabricante		ETV 216i
	1.3	Tração		Elétrico
	1.4	Modo de operação		Assento lateral
	1.5	Capacidade de carga/carga	Q kg	1600
	1.6	Distância do centro de gravidade da carga	c mm	600
	1.8	Distância entre o eixo da roda e a face do garfo	x mm	401
	1.8.1	Distância entre o eixo da roda e a face do garfo, mastro avançado	mm	215
	1.9	Distância entre eixos	y mm	1410
Pesos	2.1.1	Peso do equipamento (incluindo bateria)	kg	3438
	2.3	Peso por eixo sem carga à frente/atrás	kg	2292 / 1146
	2.4	Peso por eixo com garfos estendidos e com carga à frente/atrás	kg	902 / 4132
	2.5	Peso por eixo com garfos recolhidos e com carga à frente/atrás	kg	2024 / 3014
Rodas/Chassis	3.1	Pneus		Poliuretano (PU)
	3.2	Dimensão do pneu, dianteiro		Ø 343 x 114
	3.3	Dimensão do pneu, traseiro		Ø 285 x 100
	3.5	Rodas, quantidade dianteira/traseira (x=tracionadas)		1x / 2
	3.7	Distância entre centro do rasto dos pneus, atrás	b11 mm	1168
Dimensões básicas	4.1	Inclinação do mastro de elevação para a frente/trás	a/β °	1 / 3
	4.2	Altura do mastro retraído (h1)	h1 mm	2300
	4.3	Elevação livre (h2)	h2 mm	1646
	4.4	Elevação (h3)	h3 mm	5300
	4.5	Altura do mastro estendido (h4)	h4 mm	5954
	4.7	Altura do telhado de proteção (cabine)	h6 mm	2263
	4.8	Altura do assento / altura de pé	h7 mm	1079
	4.10	Altura dos braços das rodas	h8 mm	309
	4.19	Comprimento total	l1 mm	2419
	4.20	Comprimento, incluindo parte posterior do garfo	l2 mm	1269
	4.21.1	Largura total	b1 mm	1282
	4.21.2	Largura total	b2 mm	1270
	4.22	Dimensões do garfo	s/e/l mm	40 x 120 x 1150
	4.23	Classe de conexão do porta-garfo		2B
	4.24	Largura do porta garfos	b3 mm	830
	4.25	Distância externa dos garfos	b5 mm	335
	4.25.1	Distância fora-a-fora dos garfos (mín./máx.)	b5 mm	335 / 705
	4.26	Largura entre os braços das rodas/superfícies de carregamento	b4 mm	940
	4.28	Deslocação frontal	mm	616
	4.32	Altura acima do solo no centro da distância entre eixos	m2 mm	80
	4.34.1	Largura de trabalho (paleta 1000 x 1200 transversalmente)	Ast mm	2713
	4.34.2	Largura de trabalho (paleta 800x1200 longitudinal)	Ast mm	2759
	4.35	Raio de viragem	Wa mm	1665
4.37	Comprimento fora-a-fora dos braços das rodas	L7 mm	1837	
Performance	5.1	Velocidade de deslocamento com/sem carga (Efficiency drivePLUS)	km/h	11 / 11 14 / 14
	5.2	Velocidade de elevação com/sem carga (Efficiency liftPLUS)	m/s	0,35 / 0,7 0,59 / 0,81
	5.3	Velocidade de descida com/sem carga (Efficiency liftPLUS)	m/s	0,56 / 0,56 0,56 / 0,56
	5.4	Velocidade de deslocamento lateral com/sem carga (Efficiency liftPLUS)	m/s	0,18 / 0,18 0,24 / 0,24

	5.7	Capacidade de subida da rampa com/sem carga (Efficiency drivePLUS)	%	8 / 12 8 / 12
	5.8	Capacidade máx. subida da rampa com/sem carga (Efficiency drivePLUS)	%	10 / 15 10 / 15
	5.9	Tempo de aceleração com/sem carga (Efficiency drivePLUS)	s	5,1 / 4,9 4,7 / 4,3
	5.10	Travão de serviço		elétrico
Motor elétrico/sistema eletrônico	6.1	Motor de tração, potência no regime S2 60 min (Efficiency drivePLUS)	kW	6 8,5
	6.2	Motor de elevação, potência no regime S3 (Efficiency liftPLUS)	kW	13,3 15,5
	6.4	Voltagem da bateria/ capacidade nominal	V / Ah	51,2 / 390
	6.6	Consumo energético conforme ciclo VDI	kWh/h	3,3
	6.6.1	Consumo de energia conforme ciclo EN (Efficiency PLUS)	kWh/h	3,19 3,34
	6.6.2	Equivalente CO2- Conforme a norma EN 16796 (Efficiency PLUS)	kg/h	1,7 1,8
	6.7	Desempenho da movimentação (Efficiency PLUS)	t/h	59,68 71,2
	6.8.1	Consumo de energia com máximo desempenho da movimentação (Efficiency PLUS)	kWh/h	3,09 4,18
Outros	10.1	Pressão de trabalho para acessório	bar	150
	10.2	Fluxo de óleo para equipamentos adicionais	l/min	20
	10.7	Nível de pressão sonora de acordo com EN12053, tubo do motorista	dB (A)	70

- Esta ficha técnica, conforme diretriz VDI 2198, menciona apenas os valores técnicos do veículo padrão. Pneus diferentes, outros tipos de mastro, acessórios adicionais, etc. podem fornecer outros valores.

Efficiency: Valores do pacote padrão | PLUS: Valores do pacote de desempenho

- VDI-Nr. 1.8: O tipo de mastro influencia a distância da carga x
- VDI-Nr. 2.1.1: O tamanho da bateria e o design do mastro influenciam o peso próprio e as cargas por eixo
- VDI-Nr. 2.3: O tamanho da bateria e o design do mastro influenciam o peso próprio e as cargas por eixo
- VDI-Nr. 2.4: O tamanho da bateria e o design do mastro influenciam o peso próprio e as cargas por eixo
- VDI-Nr. 2.5: O tamanho da bateria e o design do mastro influenciam o peso próprio e as cargas por eixo
- VDI-Nr. 4.1: O design do mastro determina os valores de inclinação
- VDI-Nr. 4.19: O tipo de mastro e o comprimento do garfo influenciam o comprimento total l1
- VDI-Nr. 4.20: O tipo de mastro influencia o comprimento, incluindo a parte inferior do garfo l2
- VDI-Nr. 4.28: O tipo de mastro influencia a taxa de alimentação l4
- VDI-Nr. 4.34.1: O tipo de mastro influencia a largura do corredor de trabalho
- VDI-Nr. 4.34.2: O tipo de mastro influencia a largura do corredor de trabalho
- VDI-Nr. 6.6.1: PLUS refere-se ao pacote de serviços drive&liftPLUS
- VDI-Nr. 6.6.2: PLUS refere-se ao pacote de serviços drive&liftPLUS
- VDI-Nr. 6.7: PLUS refere-se ao pacote de serviços drive&liftPLUS
- VDI-Nr. 6.8.1: PLUS refere-se ao pacote de serviços drive&liftPLUS

Jungheinrich Lift Truck Ltda.

Equipamentos de Transporte, Lda.

Rod. Vice Prefeito Hermenegildo Tonolli, 2535

Galpão 2

CEP 13295-000

Itupeva – SP

Tel. +55 11 3511-6295

contato@jungheinrich.com.br
www.jungheinrich.com.br

As unidades de produção alemãs em Norderstedt, Moosburg e Landsberg são certificadas, assim como nosso Centro de Peças Originais em Kaltenkirchen.

ISO 9001
ISO 14001

Os equipamentos da Jungheinrich para movimentação da carga estão em conformidade com os requisitos de segurança europeus.



 **JUNGHEINRICH**