

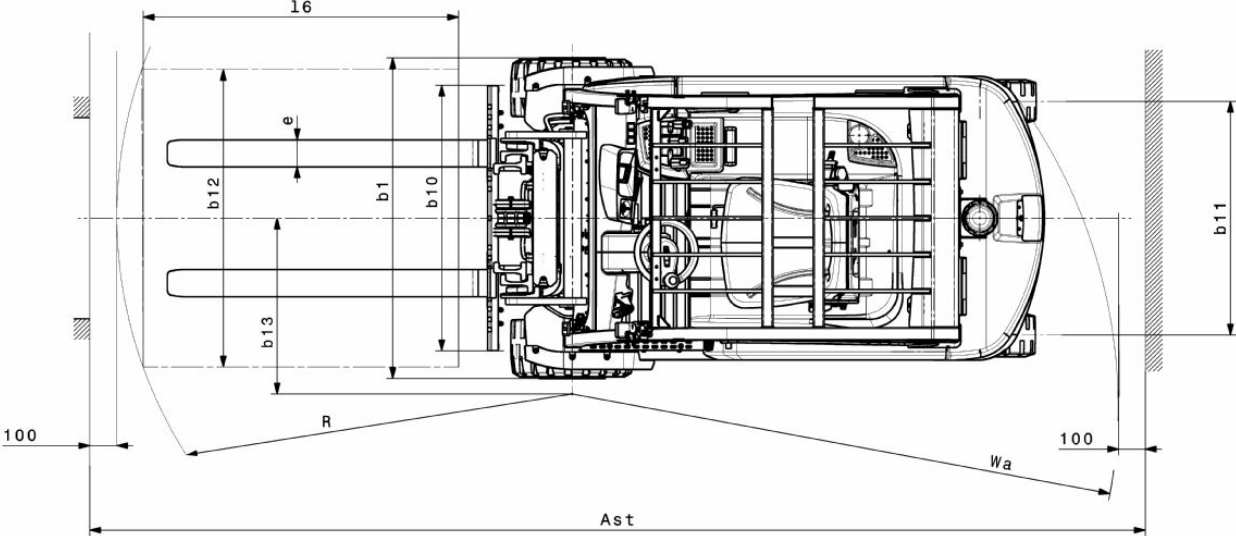

Elektrisk firehjulet gaffeltruck **EFG BC 316-330**

Løftehøjde: 3000-6500 mm / Lasteevne: 1600-3000 kg

EFG BC 316-330



EFG BC 316-330

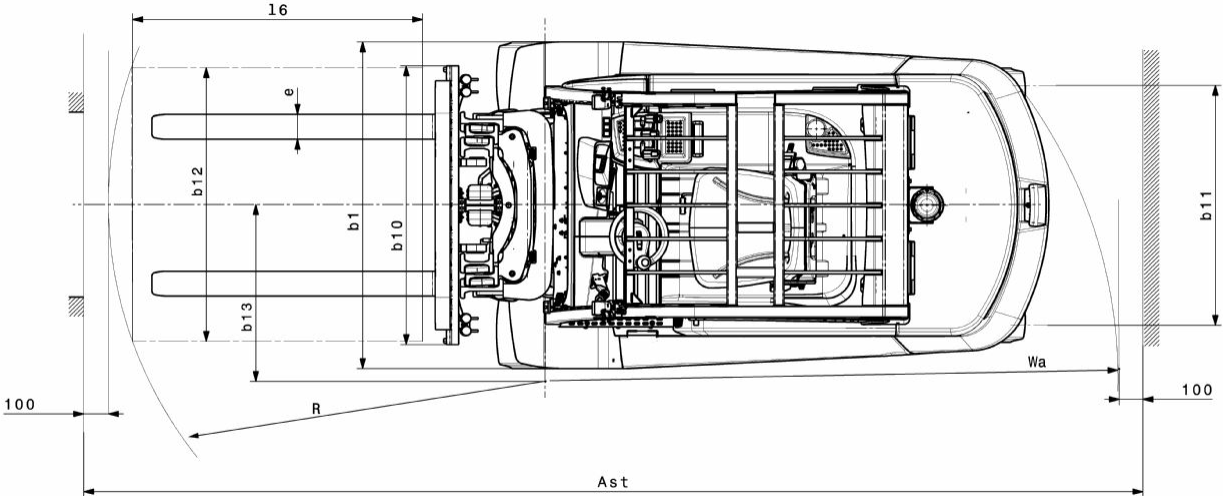

EFG BC 316-330

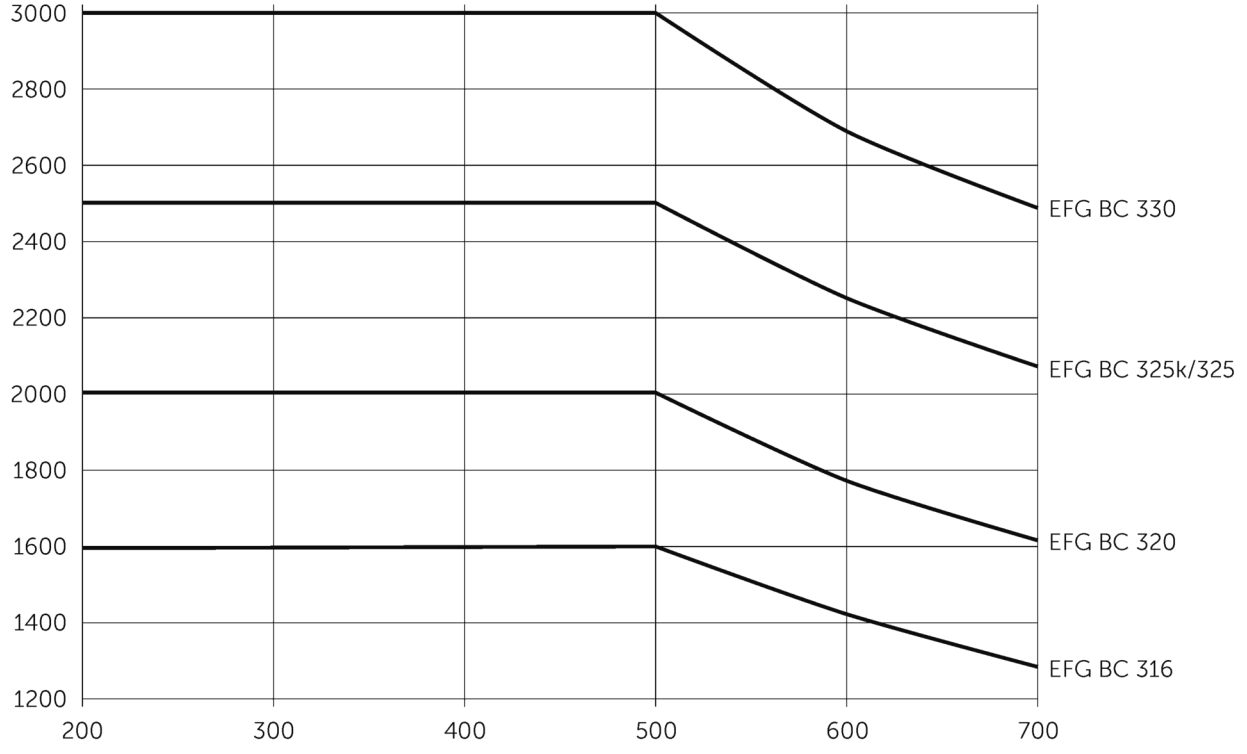

EFG BC 316-330

EFG BC 316	Slagtilfælde (h3)	Højde mast tilbagetrukket (h1)	Fri elevator (h2)	Højde mast forlænget (h4)	Mastens tiltning frem/tilbage
Dobbelt mast ZT	3000 mm	2000 mm	150 mm	3555 mm	7 / 5 °
	3300 mm	2150 mm	150 mm	3855 mm	7 / 5 °
	3600 mm	2300 mm	150 mm	4155 mm	7 / 5 °
	4000 mm	2500 mm	150 mm	4555 mm	7 / 5 °
	4500 mm	2800 mm	150 mm	5055 mm	7 / 5 °
	5000 mm	3050 mm	150 mm	5555 mm	7 / 5 °
Dobbelt mast ZZ	3300 mm	2105 mm	1470 mm	3855 mm	7 / 5 °
	3600 mm	2255 mm	1620 mm	4155 mm	7 / 5 °
	4000 mm	2455 mm	1820 mm	4555 mm	7 / 5 °
Triple mast DZ	4500 mm	2005 mm	1360 mm	5055 mm	7 / 5 °
	4800 mm	2105 mm	1460 mm	5355 mm	7 / 5 °
	5000 mm	2180 mm	1530 mm	5555 mm	7 / 5 °
	5500 mm	2355 mm	1710 mm	6055 mm	7 / 5 °
	6000 mm	2555 mm	1910 mm	6555 mm	7 / 5 °
	6500 mm	2805 mm	2160 mm	7055 mm	7 / 5 °
EFG BC 320	Slagtilfælde (h3)	Højde mast tilbagetrukket (h1)	Fri elevator (h2)	Højde mast forlænget (h4)	Mastens tiltning frem/tilbage
Dobbelt mast ZT	3000 mm	2000 mm	150 mm	3605 mm	7 / 5 °
	3300 mm	2150 mm	150 mm	3905 mm	7 / 5 °
	3600 mm	2300 mm	150 mm	4205 mm	7 / 5 °
	4000 mm	2500 mm	150 mm	4605 mm	7 / 5 °
	4500 mm	2800 mm	150 mm	5105 mm	7 / 5 °
	5000 mm	3050 mm	150 mm	5605 mm	7 / 5 °
Dobbelt mast ZZ	3300 mm	2105 mm	1470 mm	3935 mm	7 / 5 °
	3600 mm	2255 mm	1620 mm	4235 mm	7 / 5 °
	4000 mm	2455 mm	1820 mm	4635 mm	7 / 5 °
Triple mast DZ	4500 mm	2005 mm	1360 mm	5135 mm	7 / 5 °
	4800 mm	2105 mm	1460 mm	5435 mm	7 / 5 °
	5000 mm	2180 mm	1530 mm	5635 mm	7 / 5 °
	5500 mm	2355 mm	1710 mm	6135 mm	7 / 5 °
	6000 mm	2555 mm	1910 mm	6635 mm	7 / 5 °
	6500 mm	2805 mm	2160 mm	7135 mm	7 / 5 °
EFG BC 325k, EFG BC 325	Slagtilfælde (h3)	Højde mast tilbagetrukket (h1)	Fri elevator (h2)	Højde mast forlænget (h4)	Mastens tiltning frem/tilbage
Dobbelt mast ZT	3100 mm	2200 mm	150 mm	3700 mm	7 / 5 °
	3300 mm	2300 mm	150 mm	3900 mm	7 / 5 °
	3500 mm	2400 mm	150 mm	4100 mm	7 / 5 °
	3700 mm	2500 mm	150 mm	4300 mm	7 / 5 °
	4000 mm	2650 mm	150 mm	4600 mm	7 / 5 °
	4500 mm	2950 mm	150 mm	5100 mm	7 / 5 °
Dobbelt mast ZZ	3100 mm	2160 mm	1600 mm	3700 mm	7 / 5 °
	3300 mm	2260 mm	1700 mm	3900 mm	7 / 5 °
	3500 mm	2360 mm	1800 mm	4100 mm	7 / 5 °
	4000 mm	2610 mm	2060 mm	4600 mm	7 / 5 °

Triple mast DZ	4400 mm	2060 mm	1500 mm	5000 mm	7 / 5 °
	4700 mm	2160 mm	1600 mm	5300 mm	7 / 5 °
	5000 mm	2260 mm	1700 mm	5600 mm	7 / 5 °
EFG BC 330	Slagtilfælde (h3)	Højde mast tilbagetrukket (h1)	Fri elevator (h2)	Højde mast forlænget (h4)	Mastens tiltning frem/tilbage
Dobbelt mast ZT	3100 mm	2200 mm	150 mm	3850 mm	7 / 5 °
	3300 mm	2300 mm	150 mm	4050 mm	7 / 5 °
	3500 mm	2400 mm	150 mm	4250 mm	7 / 5 °
	3700 mm	2500 mm	150 mm	4450 mm	7 / 5 °
	4000 mm	2650 mm	150 mm	4750 mm	7 / 5 °
	4500 mm	2950 mm	150 mm	5250 mm	7 / 5 °
Dobbelt mast ZZ	3100 mm	2160 mm	1440 mm	3850 mm	7 / 5 °
	3300 mm	2260 mm	1540 mm	4050 mm	7 / 5 °
	3500 mm	2360 mm	1640 mm	4250 mm	7 / 5 °
	4000 mm	2610 mm	1900 mm	4750 mm	7 / 5 °
Triple mast DZ	4400 mm	2060 mm	1340 mm	5150 mm	7 / 5 °
	4700 mm	2160 mm	1440 mm	5450 mm	7 / 5 °
	5000 mm	2260 mm	1540 mm	5750 mm	7 / 5 °

VDI bord

Stå: 08/2024

			Jungheinrich					
			EFG BC 316	EFG BC 320	EFG BC 325k	EFG BC 325	EFG BC 330	
Kendetegn	1.1	Producent (kort navn)						
	1.2	Producentens typebetegnelse						
	1.3	Drev	Elektrisk					
	1.4	Betjening	Sæde					
	1.5	Kapacitet / belastning	Q	kg	1600	2000	2500	3000
	1.6	Lasttyngdepunktsafstand	c	mm	500			
	1.8	Lastafstand	x	mm	352	467	472	
	1.9	Akselafstand	y	mm	1506	1453	1561	1700
	Vægt	2.1.1	Egenvægt (inkl. batteri)	kg	3230	3317	4351	4454
2.2		Akselbelastning med last for/bag	kg	4012 / 818	4738 / 579	6166 / 685	6259 / 695	6968 / 774
2.3		Akselbelastning uden last for/bag	kg	1514 / 1716	1606 / 1711	1833 / 2518	1960 / 2494	2225 / 2517
Hjul/chassis	3.1	Dæk	Superelastik (SE)					
	3.2	Dækstørrelse, foran		18 x 7 - 8	200 / 50 - 10	18 x 9 - 12	TANDEM, 18 x 5 & 6 - 12(1/8)	
	3.3	Dækstørrelse, bag		16 x 6 - 8	16 x 6 -10 (1/2)	16 x 7 -10 (1/2)		
	3.5	Hjul, nummer foran / bag (x = drevet)		2x / 2				
	3.6	Sporvidde, for	b10	mm	904	924	938	1013
	3.7	Sporvidde, bag	b11	mm	870	864	995	
	Basismål	4.1	Mastens tiltning frem/tilbage	a/β	°	7 / 5		
4.2		Højde mast tilbagetrukket (h1)	h1	mm	2000	2200		
4.2.1		Samlet højde	h15	mm	2080	2200		
4.3		Fri elevator (h2)	h2	mm	150			
4.4		Slagtålfælde (h3)	h3	mm	3000	3100		
4.5		Højde mast forlænget (h4)	h4	mm	3555	3605	3700	3850
4.7		Højde af beskyttende tag (kabine)	h6	mm	2080			
4.8		Sædehøjde / ståhøjde	h7	mm	1030			
4.12		Anhængertrækkrogens højde	h10	mm	475			
4.19		Samlet længde	l1	mm	3096	3213	3321	3469
4.20		Længde inkl. gaffelbagside	l2	mm	2096	2213	2321	2469
4.21.1		Samlet bredde	b1	mm	1060	1120	1170	1313
4.22		Fork dimensioner	s/ e/l	mm	40 x 100 x 1000			45 x 125 x 1000
4.23		Gaffeltruck-forbindelsesklasse			2A			3A
4.24		Gaffelslædebredde	b3	mm	980	1120		
4.31		Frihøjde til gulvet med last under masten	m1	mm	97			
4.32		Frihøjde til gulvet mellem aksler	m2	mm	88			
4.34.1		Arbejdsbredde (pall 1000 x 1200 på tværs)	Ast	mm	3513	3608	3727	3897
4.34.2		Arbejdsbredde (pall 800x1200 langsgående)	Ast	mm	3712	3807	3927	4097
4.35		Venderadius	Wa	mm	1960	2100	2270	
4.36		Mindste omdrejningspunkt afstand	b13	mm	562	542	600	667
Ydelsesdata	5.1	Kørehastighed med/uden last	km/h	15 / 15		17 / 18		
	5.2	Løfthastighed med/uden last	m/s	0,43 / 0,53	0,34 / 0,44	0,4 / 0,5	0,3 / 0,32	
	5.3	Sænkehastighed med/uden last	m/s	0,51 / 0,55				
	5.5	Trækraft med last	N	1300	1600	2400	2300	
	5.6	Maks. trækraft med/uden last	N	9000 / 9400	9200 / 10500	14000 / 8700	13800 / 14600	

	5.7	Stigeevne med/uden last	%	6,5 / 14	5 / 11	9 / 13	8 / 12
	5.8	Maks. stigeevne med/uden last	%	13,5 / 16	11 / 15	16 / 22	15 / 22
	5.9	Accelerationstid med/uden last	s	5,5 / 5	6 / 5,2	5,6 / 5	5,7 / 5,2
	5.10	Driftsbremse		mekanisk/hydraulisk			
Elmotor/elektronik	6.1	Køremotor, effekt S2 60 min	kW	3,7		4,6	
	6.1.1	2. Køremotor, effekt S2 60 min	kW	3,7		4,6	
	6.2	Løftemotor, effekt ved S3	kW	10		15,5	
	6.3	Batteri iht. DIN 43531/35/36		DIN 43531 A			
	6.4	Batterispænding/nominel kapacitet	V / Ah	48 / 625		48 / 750	
	6.5	Batterivægt	kg	856		1013	
	6.6.1	Energiforbrug iht. EN-cyklus	kWh/h	4,25	4,8	5,77	6,88
	6.6.2	CO2-ækvivalent ifølge EN16796	kg/h	2,3	2,6	3,1	3,7
	6.7	Omlæsningsydelse	t/h	113	136	172	196
	6.8.1	Energiforbrug ved maks. omlæsningsydelse	kWh/h	5,13	5,88	8,84	7,71
Andet	8.1	Type kørekontrol		Impuls/AC			
	10.1	Arbejdstryk for påbygningsaggregat	bar	230			
	10.2	Oliestrøm for påbygningsaggregater	l/min	24		41	
	10.7	Lydtrykkniveau ifølge EN12053, førerens rør	dB (A)	74		78	
	10.8	Trækstang, type / type DIN		Bolt			
- Dette typeblad iht. VDI-direktiv 2198 nævner kun de tekniske værdier for standardtruckene. Afvigende dæktyper, andre master, tillægsanordninger, osv. kan resultere i andre værdier.							

Jungheinrich Danmark A/S

Øst: Park Allé 350 C, 1 sal, 2605 Brøndby

Vest: Vrøndingvej 5, 8700 Horsens

Telefon 8987 4800

kontakt@jungheinrich.dk
www.jungheinrich.dk

Vores fabrikker i Norderstedt, Moosburg
og Landsberg, samt vores
reservedelscenter i KaltenKirchen, er
certificeret.

ISO 9001
ISO 14001

Jungheinrich truck opfylder de
europæiske sikkerhedskrav.



**JUNGHEINRICH**