

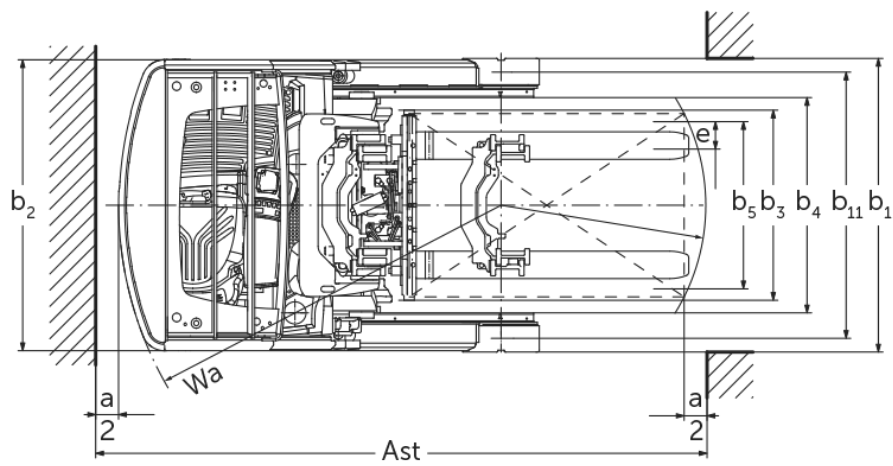

Elektrinis rietuvas **ETV 216i**

Kėlimo aukštis: 4550-10700 mm / Keliamoji galia: 1600 kg

ETV 216i

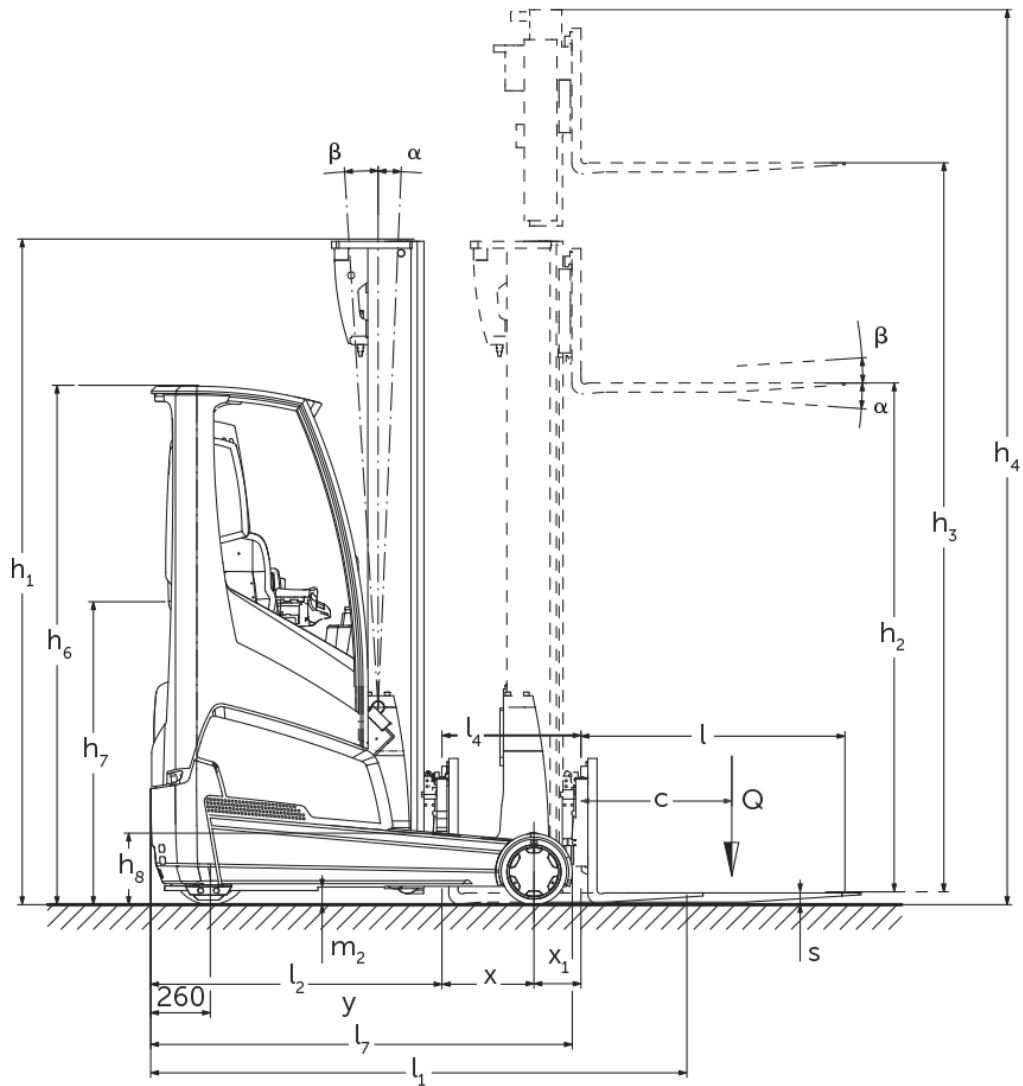

ETV 216i

ETV 216i	Insultas (h3)	Aukščio stiebas atitrauktas (h1)	Laisvas keltuvas (h2)	Ištiesias stiebo aukštis (h4)	Stiebas palenkiamas pirmyn / atgal	Šakės vežimėlj pakreipkite į priekį / atgal
Stiebas Tentas / Trigubas stiebas DZ / Karšto valcavimo	4550 mm	2050 mm	1396 mm	5204 mm	1 / 3 °	
	5000 mm	2200 mm	1546 mm	5654 mm	1 / 3 °	
	5240 mm	2280 mm	1626 mm	5894 mm	1 / 3 °	
	5300 mm	2300 mm	1646 mm	5954 mm	1 / 3 °	
	5450 mm	2350 mm	1696 mm	6104 mm	1 / 3 °	
	5600 mm	2400 mm	1746 mm	6254 mm	1 / 3 °	
	5720 mm	2440 mm	1786 mm	6374 mm	1 / 3 °	
	5900 mm	2500 mm	1846 mm	6554 mm	1 / 3 °	
	6200 mm	2600 mm	1946 mm	6854 mm	1 / 3 °	
	6500 mm	2700 mm	2046 mm	7154 mm	0,5 / 2 °	
	6800 mm	2800 mm	2146 mm	7454 mm	0,5 / 2 °	
	7100 mm	2900 mm	2246 mm	7754 mm	0,5 / 2 °	
	7310 mm	2970 mm	2316 mm	7964 mm	0,5 / 1 °	
	7400 mm	3000 mm	2346 mm	8054 mm	0,5 / 1 °	
	Stiebas Tentas / Trigubas stiebas DZ / šalto valcavimo	6500 mm	2700 mm	2046 mm	7154 mm	0,5 / 2 °
6800 mm		2800 mm	2146 mm	7454 mm	0,5 / 2 °	
7100 mm		2900 mm	2246 mm	7754 mm	0,5 / 2 °	
7310 mm		2970 mm	2316 mm	7964 mm	0,5 / 1 °	
7400 mm		3000 mm	2346 mm	8054 mm	0,5 / 1 °	
7700 mm		3100 mm	2446 mm	8354 mm	0,5 / 1 °	
8000 mm		3200 mm	2546 mm	8654 mm	0,5 / 1 °	
8300 mm		3300 mm	2646 mm	8954 mm	0,5 / 1 °	
8420 mm		3340 mm	2686 mm	9074 mm	0,5 / 1 °	
8720 mm		3440 mm	2786 mm	9374 mm	0,5 / 1 °	
9020 mm		3540 mm	2886 mm	9674 mm	0,5 / 1 °	
Trigubas stiebas DZ / šalto valcavimo	6200 mm	2600 mm	1946 mm	6854 mm		2 / 5 °
šakutė Tentas / Trigubas stiebas DZ / šalto valcavimo	5000 mm	2200 mm	1546 mm	5654 mm		2 / 5 °
	5300 mm	2300 mm	1646 mm	5954 mm		2 / 5 °

5600 mm	2400 mm	1746 mm	6254 mm	2 / 5 °
5900 mm	2500 mm	1846 mm	6554 mm	2 / 5 °
6500 mm	2700 mm	2046 mm	7154 mm	2 / 5 °
6800 mm	2800 mm	2146 mm	7454 mm	2 / 5 °
7100 mm	2900 mm	2246 mm	7754 mm	2 / 5 °
7400 mm	3000 mm	2346 mm	8054 mm	2 / 5 °
7700 mm	3100 mm	2446 mm	8354 mm	2 / 5 °
8000 mm	3200 mm	2546 mm	8654 mm	2 / 5 °
8300 mm	3300 mm	2646 mm	8954 mm	2 / 5 °
8420 mm	3340 mm	2686 mm	9074 mm	2 / 5 °
8720 mm	3440 mm	2786 mm	9374 mm	2 / 5 °
9020 mm	3540 mm	2886 mm	9674 mm	2 / 5 °
9410 mm	3670 mm	3016 mm	10064 mm	2 / 5 °
9920 mm	3840 mm	3186 mm	10574 mm	2 / 5 °
10250 mm	3950 mm	3296 mm	10904 mm	2 / 5 °
10520 mm	4040 mm	3386 mm	11174 mm	2 / 5 °
10700 mm	4100 mm	3446 mm	11354 mm	2 / 5 °

VDI lentelė

Stendas: 08/2024

ženklas	1.1	Gamintojas (trumpasis pavadinimas)		Jungheinrich
	1.2	Gamintojo tipo simbolis		ETV 216i
	1.3	Vairuoti		Elektros
	1.4	Operacija		Sėdėti ant
	1.5	Talpa / apkrovos	Q kg	1600
	1.6	Svorio centras	c mm	600
	1.8	Apkrova atstumas	x mm	401
	1.8.1	Krovinio atstumas, stiebas palenktas	mm	215
	1.9	Bazė	y mm	1410
Svoriai	2.1.1	Nepilnas svoris (įskaitant akumuliatorių)	kg	3438
	2.3	Ašies apkrova be krovinio priekyje / gale	kg	2292 / 1146
	2.4	Ašies apkrovos priekinė šakė su priekine / galine apkrova	kg	902 / 4132
	2.5	Ašies apkrovos šakė atgal su krovinio priekyje / gale	kg	2024 / 3014
Ratai / pakaba	3.1	Padangos		Poliuretanas (PU)
	3.2	Padangos dydis, priekis		Ø 343 x 114
	3.3	Padangos dydis, galinė		Ø 285 x 100
	3.5	Ratai, skaičius priekyje / gale (x = varomas)		1x / 2
	3.7	Galinis gabaritas	b11 mm	1168
Pagrindiniai matmenys	4.1	Stiebas palenkiamas pirmyn / atgal	a/β °	1 / 3
	4.2	Aukščio stiebas atitrauktas (h1)	h1 mm	2300
	4.3	Laisvas keltuvas (h2)	h2 mm	1646
	4.4	Insultas (h3)	h3 mm	5300
	4.5	Ištiestas stiebo aukštis (h4)	h4 mm	5954
	4.7	Apsauginio stogo (kabinos) aukštis	h6 mm	2263
	4.8	Sėdynės aukštis / nuolatinis aukštis	h7 mm	1079
	4.10	Aukščio ratų rankos	h8 mm	309
	4.19	Bendrasis ilgis	l1 mm	2419
	4.20	Ilgis, įskaitant šakę atgal	l2 mm	1269
	4.21.1	Bendras plotis	b1 mm	1282
	4.21.2	Bendras plotis	b2 mm	1270
	4.22	Šakių matmenys	s/e/l mm	40 x 120 x 1150
	4.23	Šakių laikiklio jungties klasė		2B
	4.24	Šakių plotis	b3 mm	830
	4.25	Šakės klirensas	b5 mm	335
	4.25.1	Šakės prošvaisa (min./max.)	b5 mm	335 / 705
	4.26	Plotis tarp radaro / pakrovimo vietų	b4 mm	940
	4.28	Pašaras	mm	616
	4.32	Centrinės tarpinės prošvaisos atstumas	m2 mm	80
	4.34.1	Darbinis plotis (1000 x 1200 padėklų skersai)	Ast mm	2713
	4.34.2	Darbinis plotis (800x1200 išilginis padėklas)	Ast mm	2759
	4.35	Apsisukimo spindulys	Wa mm	1665
4.37	Ilgis per rankas	L7 mm	1837	
Našumo duomenys	5.1	Važiavimo greitis su / be krovinio (Efficiency drivePLUS)	km/h	11 / 11 14 / 14
	5.2	Kėlimo greitis su / be krovinio (Efficiency liftPLUS)	m/s	0,35 / 0,7 0,59 / 0,81
	5.3	Mažėja greitis su krovinio arba be jo (Efficiency liftPLUS)	m/s	0,56 / 0,56 0,56 / 0,56
	5.4	Stumimo greitis su / be krovinio (Efficiency liftPLUS)	m/s	0,18 / 0,18 0,24 / 0,24
	5.7	Klasifikacija su / be krovinio (Efficiency drivePLUS)	%	8 / 12 8 / 12
	5.8	Maksimalus sugebėjimas lipti su krovinio / be jo (Efficiency drivePLUS)	%	10 / 15 10 / 15

	5.9	Įsibėgėjimo laikas su apkrova / be jos (Efficiency drivePLUS)	s	5,1 / 4,9 4,7 / 4,3
	5.10	Darbinis stabdys		Elektrinis
Elektros variklis / elektronika	6.1	Traukos variklis, S2 galia 60 min (Efficiency drivePLUS)	kW	6 8,5
	6.2	Kėlimo variklis, galia S3 (Efficiency liftPLUS)	kW	13,3 15,5
	6.4	Akumuliatoriaus įtampa / vardinė talpa	V / Ah	51,2 / 390
	6.6	Energijos sąnaudos pagal VDI ciklą	kWh/h	3,3
	6.6.1	Energijos sąnaudos pagal EN ciklą (Efficiency PLUS)	kWh/h	3,19 3,34
	6.6.2	CO2 ekvivalentas pagal EN16796 (Efficiency PLUS)	kg/h	1,7 1,8
	6.7	Pralaidumas (Efficiency PLUS)	t/h	59,68 71,2
	6.8.1	Energijos sąnaudos maks. pralaidumas (Efficiency PLUS)	kWh/h	3,09 4,18
Kitas	10.1	Darbinis slėgis pritvirtinimui	bar	150
	10.2	Alyvos srautas priedams	l/min	20
	10.7	Garso slėgio lygis pagal EN12053, vairuotojo vamzdis	dB (A)	70

- Šis techninis pasas pagal VDI direktyvą 2198 išvardija tik technines standartinio prietaiso vertes. Naudojant kitokias padangas, kitus kėlimo mechanizmus, papildomą įrangą, galima gauti kitas vertes.

Efficiency: standartinės įrangos vertės | PLUS:galios paketo vertės

- VDI Nr. 1.8: atstumas iki krovinio x priklauso nuo kėlimo stiebo tipo
- VDI Nr. 2.1.1: savasis svoris ir ašių apkrova priklauso nuo akumuliatoriaus dydžio ir kėlimo stiebo konstrukcijos
- VDI Nr. 2.3: savasis svoris ir ašių apkrova priklauso nuo akumuliatoriaus dydžio ir kėlimo stiebo konstrukcijos
- VDI Nr. 2.4: savasis svoris ir ašių apkrova priklauso nuo akumuliatoriaus dydžio ir kėlimo stiebo konstrukcijos
- VDI Nr. 2.5: savasis svoris ir ašių apkrova priklauso nuo akumuliatoriaus dydžio ir kėlimo stiebo konstrukcijos
- VDI Nr. 4.1: pasvirimo vertės nulemia kėlimo stiebo konstrukcija
- VDI Nr. 4.19: bendras ilgis l1 priklauso nuo kėlimo stiebo tipo ir šakių ilgio
- VDI Nr. 4.20: ilgis įskaitant šakių nugarėlę l2 priklauso nuo kėlimo stiebo tipo
- VDI Nr. 4.28: pastūma l4 priklauso nuo kėlimo stiebo tipo
- VDI Nr. 4.34.1: darbinių koridorių pločiai priklauso nuo kėlimo stiebo tipo
- VDI Nr. 4.34.2: darbinių koridorių pločiai priklauso nuo kėlimo stiebo tipo
- VDI Nr. 6.6.1: PLUS žymi galios paketą „drive&liftPLUS“
- VDI Nr. 6.6.2: PLUS žymi galios paketą „drive&liftPLUS“
- VDI Nr. 6.7: PLUS žymi galios paketą „drive&liftPLUS“
- VDI Nr. 6.8.1: PLUS žymi galios paketą „drive&liftPLUS“

Vokietijos gamyklos Norderstedt,
Moosburg ir Landsberg yra sertifikuotos, ISO 9001
taip pat mūsų originalių dalių centras ISO 14001
Kaltenkirchene.

„Jungheinrich“ krautuvi atitinka Europos
saugos reikalavimus.



Jungheinrich Lift Truck UAB

Friedrich-Ebert-Damm 129 22047 Hamburg Telefon 0800 222 585858* *Deutschlandweit kostenlos

info@jungheinrich.lt
www.jungheinrich.lt

**JUNGHEINRICH**