



Akumulatorowy podnośnikowy wózek widłowy

EJC 110bi

Wysokość podnoszenia: 1170-1970 mm / Udźwig: 1000 kg

EJC 110bi

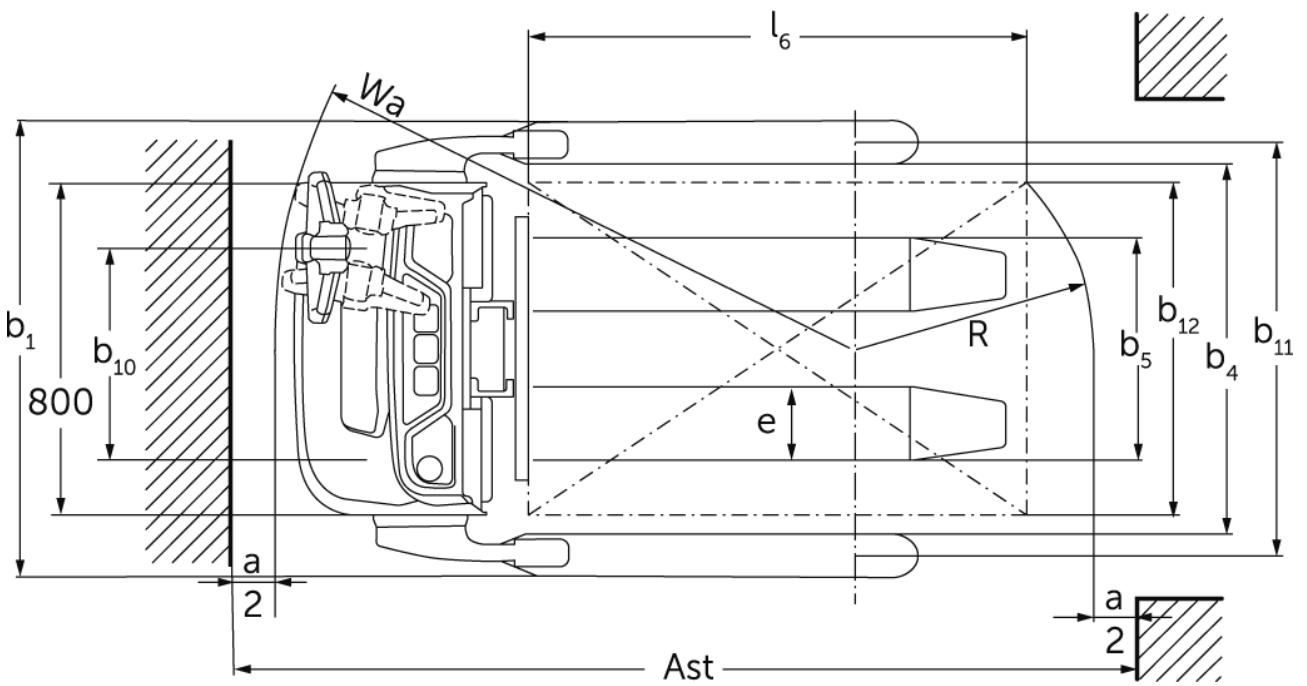
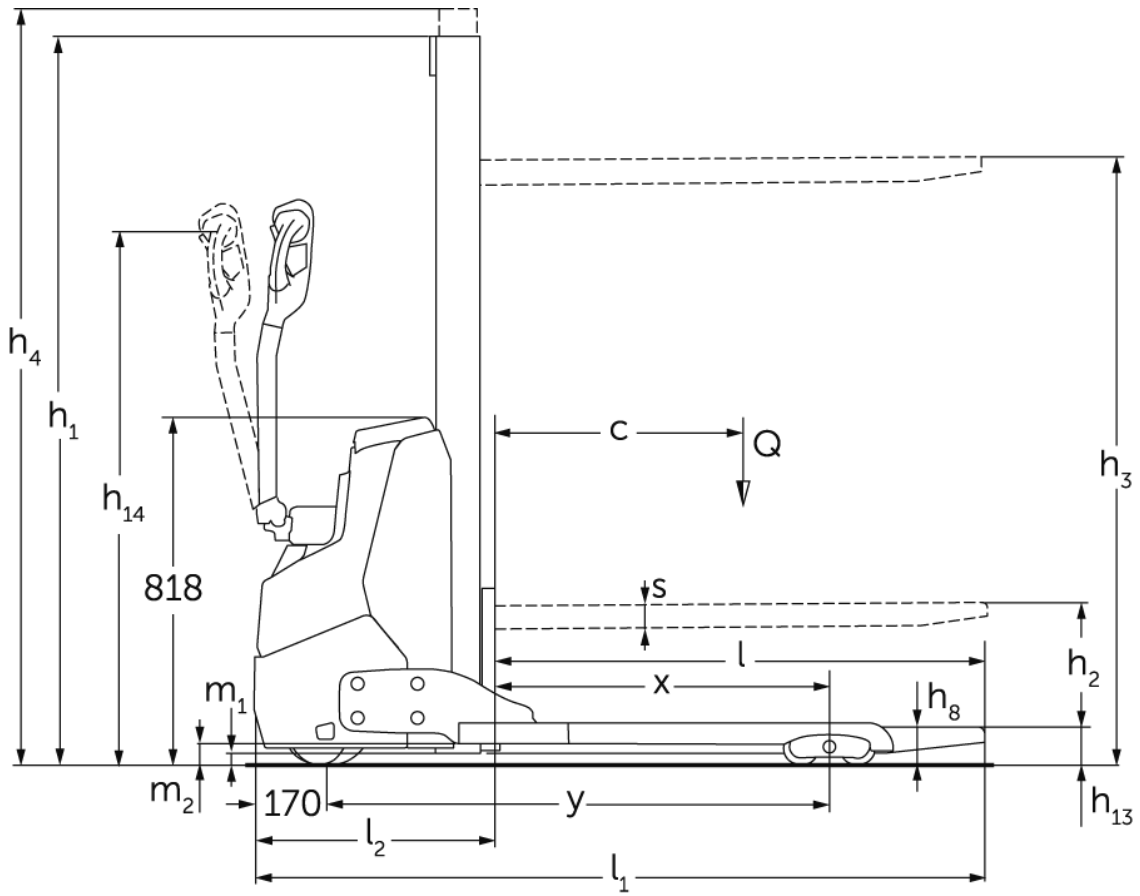

EJC 110bi

EJC 110bi	Wysokość podnoszenia (h3)	Wysokość wózka z masztem złożonym (h1)	Wolny skok (h2)	Wysokość wózka z masztem wysuniętym (h4)
maszt pojedynczy MM	1170 mm	1710 mm	1170 mm	1710 mm
	1510 mm	1970 mm	1510 mm	1970 mm
	1970 mm	2430 mm	1970 mm	2430 mm

Dane techniczne według VDI

Stan: 09/2024

Właściwości	1.1	Producent (nazwa skrócona)		Jungheinrich
	1.2	Typ		EJC 110bi
	1.3	Napęd		akumulatorowy
	1.4	Obsługa wózka z pozycji operatora		obsługa przez operatora idącego/ dyszel
	1.5	Udźwig / ładunek	Q kg	1000
	1.6	Odległość środka ciężkości ładunku od czoła widet	c mm	600
	1.8	Odległość czoła widet od osi kół	x mm	810
	1.9	Rozstaw osi kół	y mm	1204
	Ciężary	2.1.1	Masa własna (wraz z akumulatorem)	kg
2.2		Nacisk na oś z ładunkiem przód / tył	kg	545 / 970
2.3		Nacisk na oś bez ładunku przód / tył	kg	370 / 145
Koła / układ jezdny	3.1	Ogumienie		Poliuretan (PU)
	3.2	Wymiary kół, przód		Ø 210 x 70
	3.3	Wymiary kół, tył		- / Ø 85 x 75
	3.4	Koła dodatkowe		Ø 140x 54
	3.5	Liczba kół przód / tył (x = napęd)		1x +1/2
	3.6	Rozstaw kół, przód	b10 mm	507
	3.7	Rozstaw kół, tył	b11 mm	992
	3.7.1	2. Rozstaw kół, tył	mm	1162
	3.7.2	3. Rozstaw kół, tył	mm	1362
Wymiary	4.2	Wysokość wózka z masztem złożonym (h1)	h1 mm	1970
	4.3	Wolny skok (h2)	h2 mm	1510
	4.4	Wysokość podnoszenia (h3)	h3 mm	1510
	4.5	Wysokość wózka z masztem wysuniętym (h4)	h4 mm	1970
	4.9	Min./maks. wysokość dyszla w pozycji podczas jazdy	h14 mm	750 / 1260
	4.19	Długość całkowita	l1 mm	1714
	4.20	Długość korpusu wózka	l2 mm	564
	4.21.1	Szerokość całkowita	b1 mm	1098
	4.22	Wymiary widet	s/e/ l mm	60 x 178 x 1150
	4.25	Zewnętrzny rozstaw widet	b5 mm	535
	4.26	Wewnętrzny rozstaw ramion kół / powierzchni ładunkowej	b4 mm	891
	4.32	Prześwit pomiędzy osiami kół	m2 mm	51
	4.34.1	Szerokość korytarza roboczego (paleta 1000 x 1200 poprzecznie)	Ast mm	1960
	4.34.2	Szerokość korytarza roboczego (paleta 800x1200 wzdłuż)	Ast mm	2010
4.35	Promień skrętu	Wa mm	1420	
Osiągi	5.1	Prędkość jazdy z ładunkiem / bez ładunku	km/h	5,3 / 5,3
	5.2	Prędkość podnoszenia z ładunkiem / bez ładunku	m/s	0,15 / 0,25
	5.3	Prędkość opuszczania z ładunkiem / bez ładunku	m/s	0,15 / 0,15
	5.7	Zdolność pokonywania wzniesień z ładunkiem / bez ładunku	%	6 / 10
	5.10	Hamulec roboczy		przeciwprądowy
Silniki	6.1	Silnik jazdy, S2 60 min	kW	1
	6.2	Silnik podnoszenia, S3	kW	1,2
	6.3	Akumulator wg DIN 43531 / 35 / 36		brak
	6.4	Pojemność akumulatora (znamionowa)	V / Ah	24 / 50
	6.5	Masa akumulatora	kg	24
	6.6.1	Zużycie energii wg cyklu EN16796	kWh/h	0,35
	6.6.2	Ekwiwalent CO2 zgodnie z EN16796	kg/h	0,2

Inne	8.1	Rodzaj sterowania jazdą		AC
	10.7	Poziom obciążenia akustycznego przy uchu operatora wg normy EN12053	dB (A)	64
- Niniejsza karta katalogowa zgodnie z wytycznymi VDI 2198 zawiera jedynie parametry wózka standardowego. W przypadku zastosowania innego ogumienia, innych masztów, osprzętu itp. parametry te mogą ulec zmianie.				

Wartości dla masztu MM 1540 (stała karetką widet)

- Nr VDI 1.8: w przypadku masztu z karetką widet: x -42 mm.
- Nr VDI 4.3: w przypadku masztu z karetką widet: h2 -30 mm.
- Nr VDI 4.4: w przypadku masztu z karetką widet: h3 -30 mm.
- Nr VDI 4.19: w przypadku masztu z karetką widet: l1 +42 mm.
- Nr VDI 4.20: w przypadku masztu z karetką widet: l2 +42 mm.
- Nr VDI 4.21.1: rozstaw ramion podporowych b1 dostępny w 3 wariantach: 1 098 / 1 268 / 1 468 mm.
- Nr VDI 4.34.1: w wersji z b1 = 1 468 mm; metodą diagonalną według wytycznych VDI: szerokość korytarza roboczego +398 mm; w przypadku masztu z karetką widet: szerokość korytarza roboczego +42 mm.
- Nr VDI 4.34.2: metodą diagonalną według wytycznych VDI: szerokość korytarza roboczego 169 mm; w przypadku masztu z karetką widet: szerokość korytarza roboczego +42 mm.

Jungheinrich Polska Sp. z o.o.
ul. Świerkowa 3, Bronisze k. Warszawy
05-850 Ożarów Mazowiecki
PL1130082801
telefon +48 22 332 88 00
fax +48 22 332 88 01
infolinia 0801 300 801

info@jungheinrich.pl
www.jungheinrich.pl

Niemieckie zakłady produkcyjne w
Norderstedt, Moosburgu i Landsbergu
oraz nasze Centrum Części Zamiennych
w Keltenkirchen posiadają certyfikaty
ISO.

ISO 9001
ISO 14001

Wózki jezdniowe firmy Jungheinrich
spełniają europejskie wymogi
bezpieczeństwa.



**JUNGHEINRICH**