

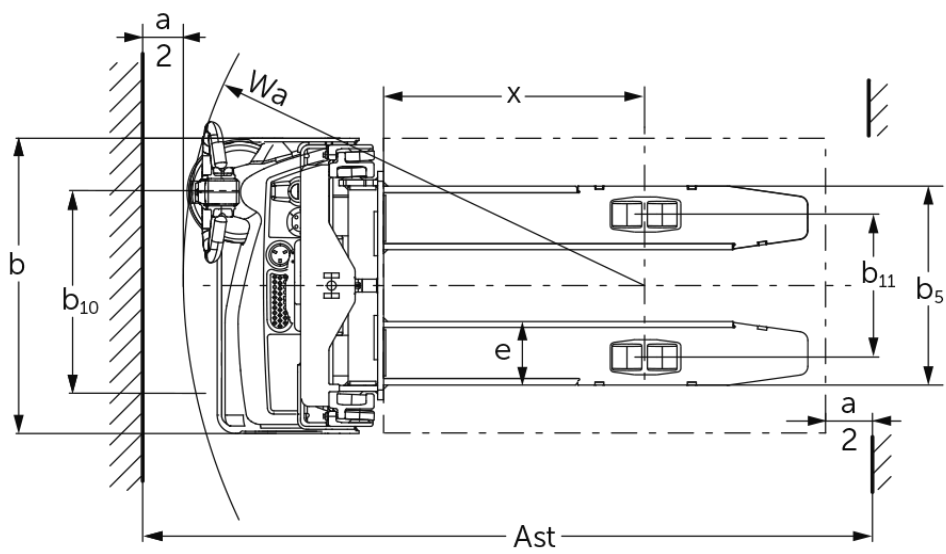

Elektrisk stabler med styrestang **EJC M10 ZT / M13 ZT**

Løftehøjde: 2300-3300 mm / Lastevne: 1000-1300 kg

EJC M10 ZT / M13 ZT

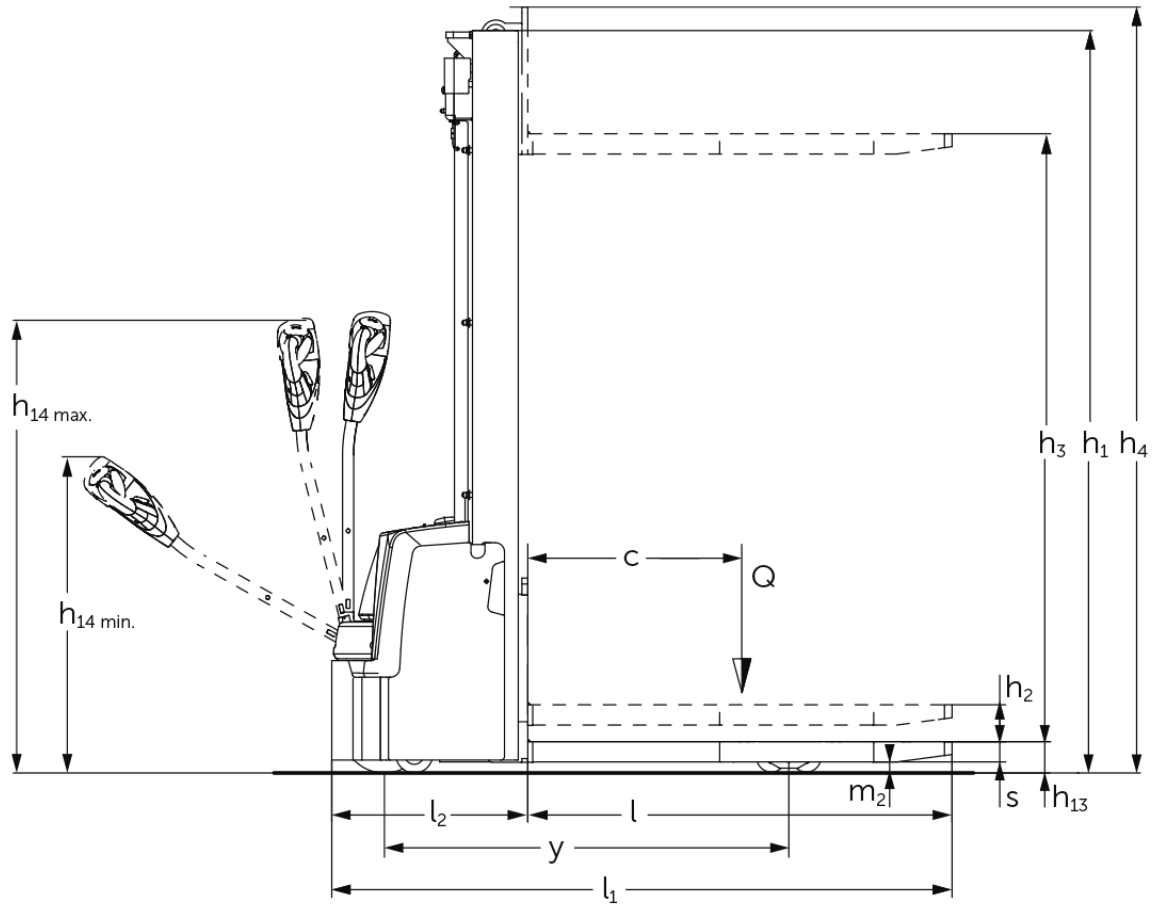

EJC M10 ZT / M13 ZT

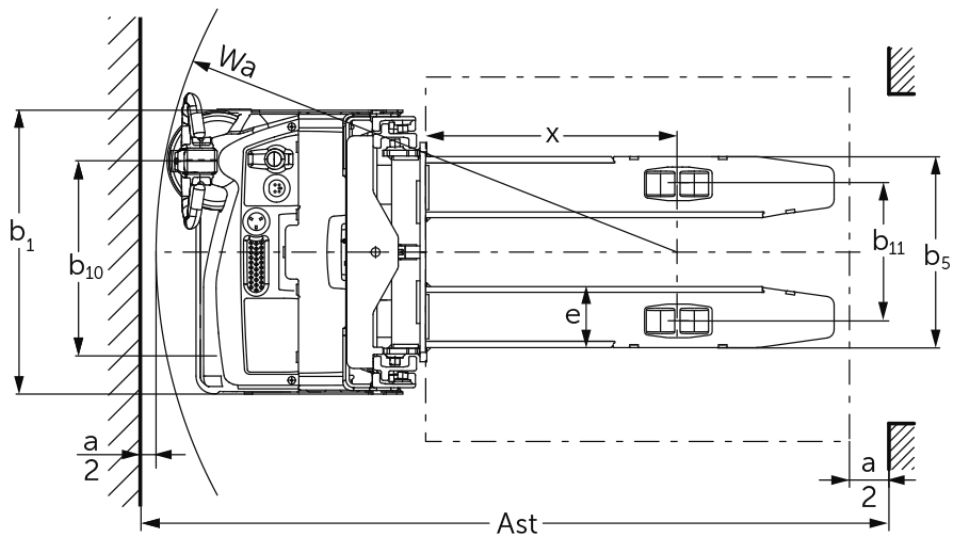
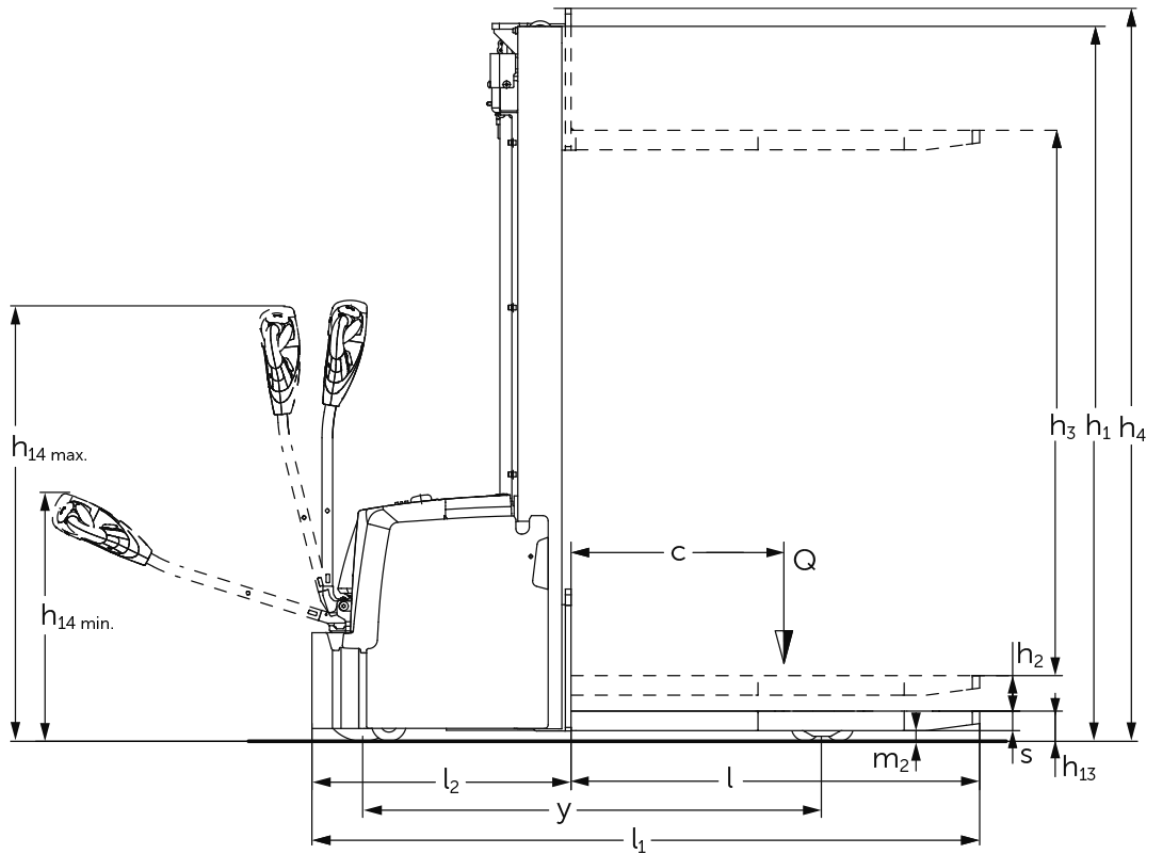

VDI bord

Stå: 09/2024

| | | | | | | | | | |
|--------------------|--------|---|--------------------------|--------------------|--------------------|--------------------|--------------------|--------------------|--------------------|
| Kendetegn | 1.1 | Producent (kort navn) | | Jungheinrich | | | | | |
| | 1.2 | Producentens typebetegnelse | | EJC M10 ZT 2300 | EJC M10 ZT 2500 | EJC M10 ZT 2900 | EJC M10 ZT 3300 | EJC M13 ZT 2500 | EJC M13 ZT 3300 |
| | 1.3 | Drev | | Elektrisk | | | | | |
| | 1.4 | Betjening | | Gående | | | | | |
| | 1.5 | Kapacitet / belastning | Q kg | 1000 | | | | 1300 | |
| | 1.6 | Lasttyngdepunktsafstand | c mm | 600 | | | | | |
| | 1.8 | Lastafstand | x mm | 710 | | | | | |
| | 1.9 | Akselafstand | y mm | 1098 | | | | 1296 | |
| | Vægt | 2.1.1 | Egenvægt (inkl. batteri) | kg | 551 | 560 | 578 | 596 | 704 |
| 2.2 | | Akselbelastning med last for/bag | kg | 468 / 1083 | 474 / 1086 | 486 / 1092 | 498 / 1098 | 566 / 1438 | 590 / 1450 |
| 2.3 | | Akselbelastning uden last for/bag | kg | 405 / 146 | 411 / 149 | 423 / 155 | 435 / 161 | 471 / 233 | 495 / 245 |
| Hjul/chassis | 3.1 | Dæk | | Polyuretan (PU) | | | | | |
| | 3.2 | Dækstørrelse, foran | | Ø210x70 | | | | | |
| | 3.3 | Dækstørrelse, bag | | Ø80x70 | | | | | |
| | 3.4 | Reservehjul | | Ø100x50 | | | | | |
| | 3.5 | Hjul, nummer foran / bag (x = drevet) | | 1x+1/4 | | | | | |
| | 3.6 | Sporvidde, for | b10 mm | 550 | | | | | |
| | 3.7 | Sporvidde, bag | b11 mm | 390 | | | | | |
| Basismål | 4.2 | Højde mast tilbagetrukket (h1) | h1 mm | 1615 | 1715 | 1915 | 2115 | 1715 | 2115 |
| | 4.3 | Fri elevator (h2) | h2 mm | 100 | | | | | |
| | 4.4 | Slagtilfælde (h3) | h3 mm | 2300 | 2500 | 2900 | 3300 | 2500 | 3300 |
| | 4.5 | Højde mast forlænget (h4) | h4 mm | 2730 | 2930 | 3330 | 3730 | 2930 | 3730 |
| | 4.9 | Styrestangshåndtagets højde i køreposition min./maks. | h14 mm | 800 / 1240 | | | | | |
| | 4.15 | Højde sænket | h13 mm | 85 | | | | | |
| | 4.19 | Samlet længde | l1 mm | 1685 | | | | 1880 | |
| | 4.20 | Længde inkl. gaffelbagside | l2 mm | 535 | | | | 728 | |
| | 4.21.1 | Samlet bredde | b1 mm | 800 | | | | | |
| | 4.22 | Fork dimensioner | s/ e/l mm | 55 x 172 x 1150 | | | | | |
| | 4.25 | Udvendig gaffelafstand | b5 mm | 540 | | | | | |
| | 4.32 | Frihøjde til gulvet mellem akser | m2 mm | 30 | | | | | |
| | 4.34.1 | Arbejdsbredde (pall 1000 x 1200 på tværs) | Ast mm | 2136 | | | | 2330 | |
| | 4.34.2 | Arbejdsbredde (pall 800x1200 langsgående) | Ast mm | 2103 | | | | 2297 | |
| | 4.35 | Venderadius | Wa mm | 1270 | | | | 1464 | |
| Ydelsesdata | 5.1 | Kørehastighed med/uden last | km/h | 5 / 5 | | | | | |
| | 5.2 | Løfthastighed med/uden last | m/s | 0,12 / 0,22 | | | | | |
| | 5.3 | Sænkehastighed med/uden last | m/s | 0,15 / 0,13 | | | | | |
| | 5.8 | Maks. stigeevne med/uden last | % | 6 / 16 | | | | | |
| | 5.10 | Driftsbremse | | elektrisk | | | | | |
| Elmotor/elektronik | 6.1 | Køremotor, effekt S2 60 min | kW | 1 | | | | | |
| | 6.2 | Løftemotor, effekt ved S3 | kW | 2,2 | | | | | |
| | 6.3 | Batteri iht. DIN 43531/35/36 | | no | | | | | |
| | 6.4 | Batterispænding/nominel kapacitet | V / Ah | 24 / 50 | | | | 24 / 100 | |
| | 6.5 | Batterivægt | kg | 15 | | | | 30 | |

| | | | | | |
|--|-------|--|--------|--------------------------|------|
| | 6.6 | Energiforbrug iht. VDI-cyklus | kWh/h | 0,54 | 0,58 |
| | 6.6.1 | Energiforbrug iht. EN-cyklus | kWh/h | 0,47 | 0,57 |
| | 6.6.2 | CO2-ækvivalent ifølge EN16796 | kg/h | 0,3 | |
| Andet | 8.1 | Type kørekontrol | | BLDC børsteløs jævnstrøm | |
| | 10.7 | Lydtrykniveau ifølge EN12053, førerens rør | dB (A) | 63 | |
| <p>- Dette typeblad iht. VDI-direktiv 2198 nævner kun de tekniske værdier for standardtrucken. Afvigende dæktyper, andre master, tillægsanordninger, osv. kan resultere i andre værdier.</p> | | | | | |

Jungheinrich Danmark A/S

Øst: Park Allé 350 C, 1 sal, 2605 Brøndby

Vest: Vrøndingvej 5, 8700 Horsens

Telefon 8987 4800

kontakt@jungheinrich.dk
www.jungheinrich.dk

Vores fabrikker i Norderstedt, Moosburg
og Landsberg, samt vores
reservedelscenter i KaltenKirchen, er
certificeret.

ISO 9001
ISO 14001

Jungheinrich truck opfylder de
europæiske sikkerhedskrav.



**JUNGHEINRICH**