



Sähkökäyttöinen pinontavaunu

EJC 110bi

Nostokorkeus: 1170-1970 mm / Kantavuus: 1000 kg

EJC 110bi

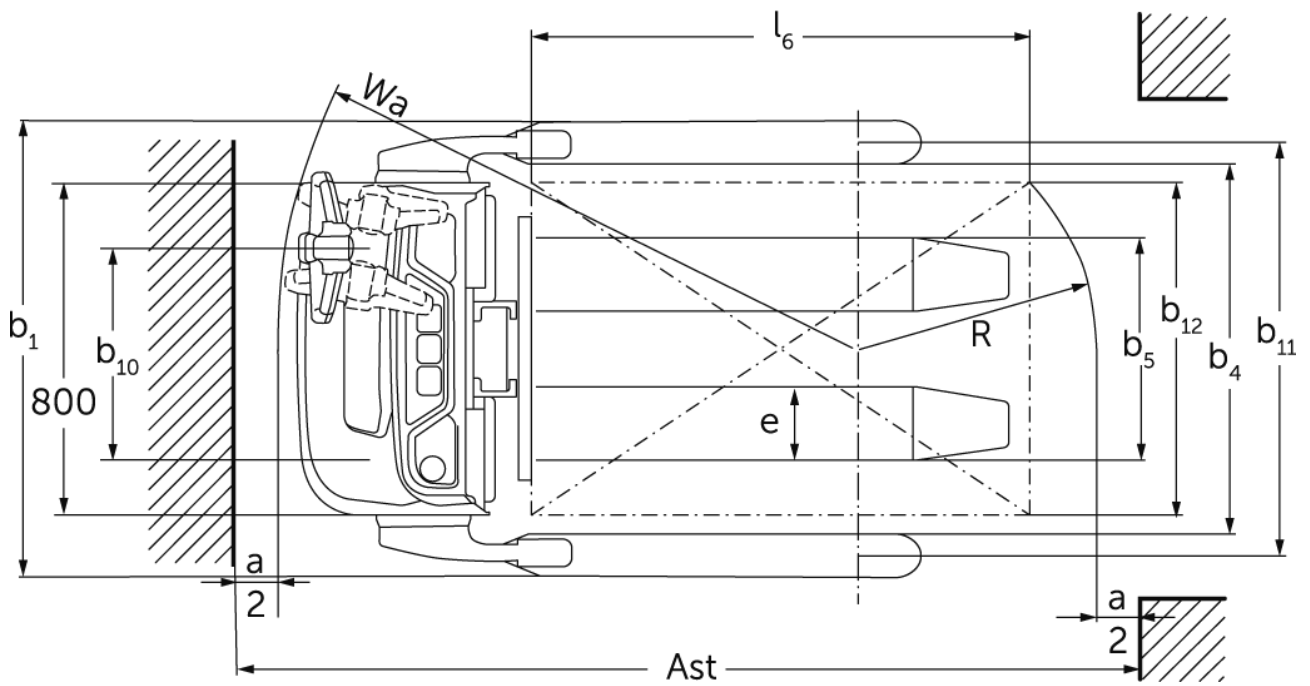
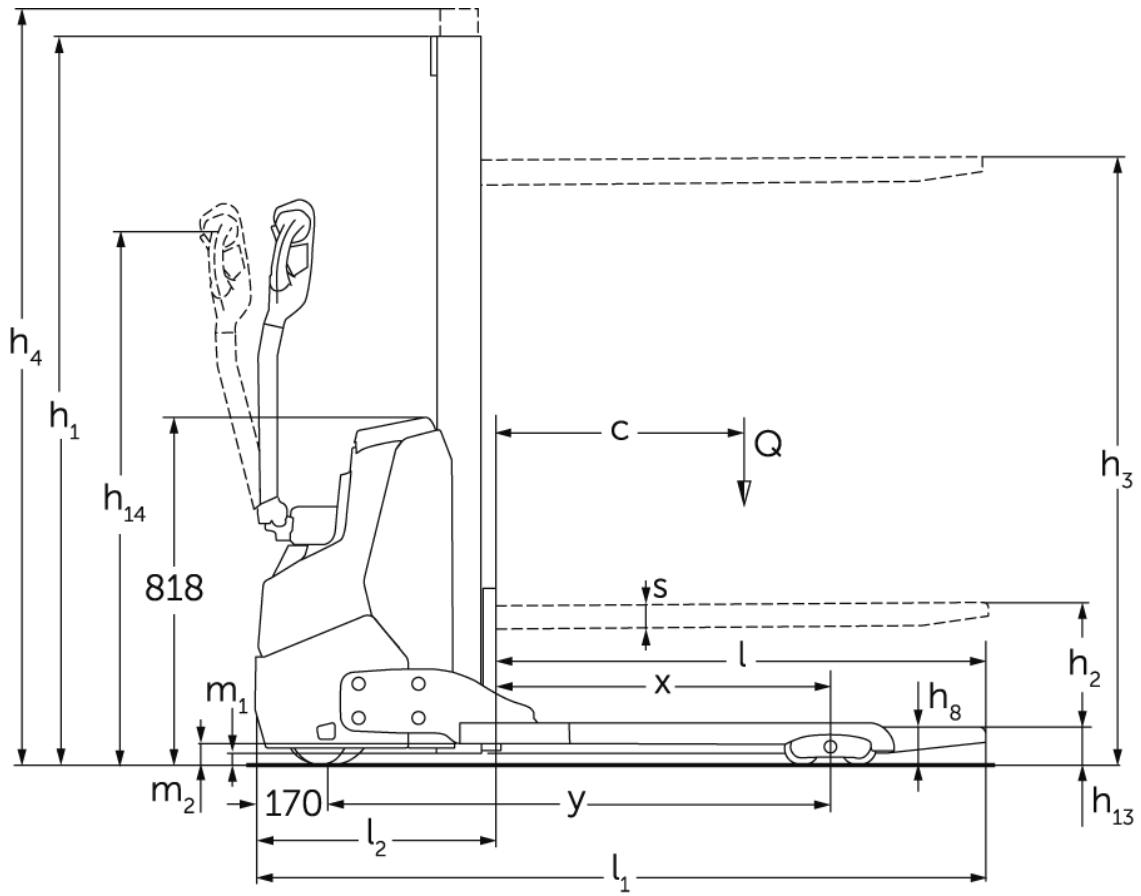

EJC 110bi

EJC 110bi	Nostokorkeus (h3)	Maston korkeus alas laskettuna (h1)	Vapaanosto (h2)	Maston korkeus ylös nostettuna (h4)
Monomasto MM	1170 mm	1710 mm	1170 mm	1710 mm
	1510 mm	1970 mm	1510 mm	1970 mm
	1970 mm	2430 mm	1970 mm	2430 mm

VDI-taulukko

Tilanne: 09/2024

Tunnistetiedot	1.1	Valmistaja (lyhenne)		Jungheinrich
	1.2	Valmistajan tyyppimerkintä		EJC 110bi
	1.3	Käyttövoima		Sähkökäyttöinen
	1.4	Käyttö		Käyden/ohjauksaisalla ajettava
	1.5	Kantavuus/kuorma	Q kg	1000
	1.6	Painopiste-etäisyys	c mm	600
	1.8	Kuorman etäisyys	x mm	810
	1.9	Akseliväli	y mm	1204
	Painot	2.1.1	Omapaino (sis. akun)	kg
2.2		Akselipaino kuormattuna edessä/takana	kg	545 / 970
2.3		Akselipaino ilman kuormaa edessä/takana	kg	370 / 145
Pyörät/alusta	3.1	Renkaat		Polyuretaani (PU)
	3.2	Rengaskoko edessä		Ø 210 x 70
	3.3	Rengaskoko takana		- / Ø 85 x 75
	3.4	Lisäpyörät		Ø 140x 54
	3.5	Pyörien lukumäärä edessä/takana (x = vetopyörä)		1x +1/2
	3.6	Raideväli edessä	b10 mm	507
	3.7	Raideväli, takana	b11 mm	992
	3.7.1	2. Raideväli, takana	mm	1162
	3.7.2	3. Raideväli, takana	mm	1362
Perusmitat	4.2	Maston korkeus alas laskettuna (h1)	h1 mm	1970
	4.3	Vapaanosto (h2)	h2 mm	1510
	4.4	Nostokorkeus (h3)	h3 mm	1510
	4.5	Maston korkeus ylös nostettuna (h4)	h4 mm	1970
	4.9	Ohjauksaisan kahvan vähimmäis-/enimmäiskorkeus ajoasennossa	h14 mm	750 / 1260
	4.19	Kokonaispituus	l1 mm	1714
	4.20	Pituus haarukan selkä mukaan lukien	l2 mm	564
	4.21.1	Kokonaisleveys	b1 mm	1098
	4.22	Haarukoiden mitat	s/e/ l mm	60 x 178 x 1150
	4.25	Leveys haarukoiden yli	b5 mm	535
	4.26	Tukipyörien väli / kuormaväli	b4 mm	891
	4.32	Maavara akselivälin keskellä	m2 mm	51
	4.34.1	Käytäväleveys (1 000 x 1 200 lava poikittain)	Ast mm	1960
	4.34.2	Käytäväleveys (lava 800 x 1 200 pitkittäin)	Ast mm	2010
	4.35	Kääntösäde	Wa mm	1420
Suorituskykytiedot	5.1	Ajonopeus kuormattuna/kuormatta	km/h	5,3 / 5,3
	5.2	Nostonopeus kuormattuna/kuormatta	m/s	0,15 / 0,25
	5.3	Laskunopeus kuormattuna/kuormatta	m/s	0,15 / 0,15
	5.7	Kaltevuusnousukyky kuormattuna/kuormatta	%	6 / 10
	5.10	Ajojarru		regeneroiva
Sähkömoottori/ elektroniiikka	6.1	Ajomoottori, teho S2 60 min	kW	1
	6.2	Nostomoottori, teho S3:ssa	kW	1,2
	6.3	Akku standardin DIN 43531/35/36 mukaan		ei
	6.4	Akun jännite/nimelliskapasiteetti	V / Ah	24 / 50
	6.5	Akun paino	kg	24
	6.6.1	Energiankulutus EN-työkierron mukaan	kWh/h	0,35
	6.6.2	CO2-vastaavuus standardin EN16796 mukaan	kg/h	0,2

Muuta	8.1	Ajoelektroniikan tyyppi		AC
	10.7	Melutaso standardin EN12053 mukaan kuljettajan korvan tasolla	dB (A)	64
<p>- Näissä VDI 2198:n mukaan laadituissa tyyppitiedoissa ilmoitetaan ainoastaan vakiovarusteiselle trukin tekniset tiedot. Toisenlaiset renkaat, muut mastot, lisälaitteet jne. voivat vaikuttaa annettuihin arvoihin.</p>				

Arvot mastolle MM 1540 (kiinteä kuormakelkka)

- VDI-nro 1.8: masto, jossa haarukkelkka: x -42 mm.
- VDI-nro 4.3: masto, jossa haarukkelkka: h2 -30 mm.
- VDI-nro 4.4: masto, jossa haarukkelkka: h3 -30 mm.
- VDI-nro 4.19: masto, jossa haarukkelkka: l1 +42 mm.
- VDI-nro 4.20: masto, jossa haarukkelkka: l2 +42 mm.
- VDI-nro 4.21.1: saatavissa kolme eri tukivarren leveyttä b1: 1 098/1 268/1 468 mm.
- VDI-nro 4.34.1: malli, jossa b1 = 1 468 mm; diagonaalinen VDI:n mukaan: käytäväleveys +398 mm; masto, jossa haarukkelkka: käytäväleveys +42 mm.
- VDI-nro 4.34.2: diagonaalinen VDI:n mukaan: käytäväleveys + 169 mm; masto, jossa haarukkelkka: käytäväleveys +42 mm.

Jungheinrich Lift Truck Oy

Ahjonkulma 1

04220 Kerava

Tel. 010 616 8585

Fax 010 616 8580

info@jungheinrich.fi
www.jungheinrich.fi

Saksan tuotantolaitokset
Norderstedtissa, Moosburgissa ja
Landsbergissa ovat sertifioituja
Kaltenkirchenin varaosakeskuksen
ohella.

ISO 9001
ISO 14001

Jungheinrich-trukit täyttävät
eurooppalaiset turvallisuusvaatimukset.



**JUNGHEINRICH**