

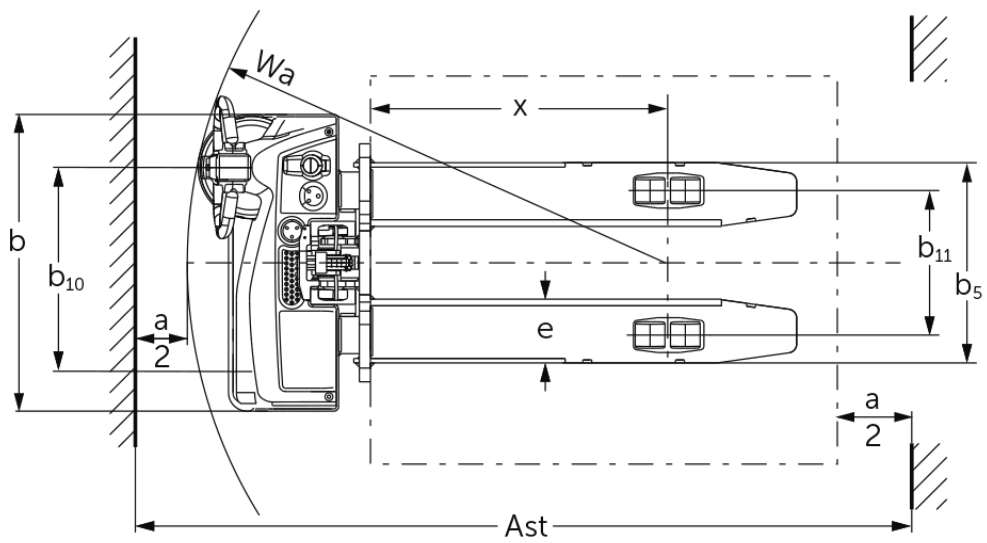

Sähkökäyttöinen pinontavaunu **EJC M10 E / M10b E**

Nostokorkeus: 1540-1900 mm / Kantavuus: 1000 kg

EJC M10 E / M10b E



VDI-taulukko

Tilanne: 09/2024

Tunnistetiedot	1.1	Valmistaja (lyhenne)		Jungheinrich		
	1.2	Valmistajan tyyppimerkintä		EJC M10 E 1540	EJC M10 E 1900	EJC M10b E 1540
	1.3	Käyttövoima		Sähkökäyttöinen		
	1.4	Käyttö		Käyden ajettava		
	1.5	Kantavuus/kuorma	Q kg	1000		
	1.6	Painopiste-etäisyys	c mm	600		
	1.8	Kuorman etäisyys	x mm	803		783
	1.9	Akseliväli	y mm	1125		1154
	Painot	2.1.1	Omapaino (sis. akun)	kg	460	478
2.2		Akselipaino kuormattuna edessä/takana	kg	622 / 838	630 / 848	560 / 1042
2.3		Akselipaino ilman kuormaa edessä/takana	kg	350 / 110	360 / 118	430 / 172
Pyörät/alusta	3.1	Renkaat		TPU/PU		Polyuretaani (PU)
	3.2	Rengaskoko edessä		Ø210x70		
	3.3	Rengaskoko takana		Ø80x70		Ø80x98
	3.4	Lisäpyörät		Ø100x50		Ø80x48
	3.5	Pyörien lukumäärä edessä/takana (x = vetopyörä)		1x+1/4		1x+1/2
	3.6	Raideväli edessä	b10 mm	550		
	3.7	Raideväli, takana	b11 mm	390		1002
Perusmitat	4.2	Maston korkeus alas laskettuna (h1)	h1 mm	1935	2295	1935
	4.3	Vapaanosto (h2)	h2 mm	100		
	4.4	Nostokorkeus (h3)	h3 mm	1540	1900	1540
	4.5	Maston korkeus ylös nostettuna (h4)	h4 mm	1975	2335	2125
	4.9	Ohjausaisan kahvan vähimmäis-/enimmäiskorkeus ajoasennossa	h14 mm	800 / 1240		
	4.15	Korkeus laskettuna	h13 mm	85		
	4.19	Kokonaispituus	l1 mm	1615		1664
	4.20	Pituus haarukan selkä mukaan lukien	l2 mm	465		514
	4.21.1	Kokonaisleveys	b1 mm	800		
	4.22	Haarukoiden mitat	s/ e/l mm	55 x 172 x 1150		40 x 100 x 1150
	4.25	Leveys haarukoiden yli	b5 mm	540		545
	4.26	Tukipyörien väli / kuormaväli	b4 mm	-		882
	4.32	Maavara akselivälin keskellä	m2 mm	30		35
	4.34.1	Käytäväleveys (1 000 x 1 200 lava poikittain)	Ast mm	2127		2163
4.34.2	Käytäväleveys (lava 800 x 1 200 pitkittäin)	Ast mm	2059		2100	
4.35	Kääntösäde	Wa mm	1295		1325	
Suorituskykytiedot	5.1	Ajonopeus kuormattuna/kuormatta	km/h	5 / 5		
	5.2	Nostonopeus kuormattuna/kuormatta	m/s	0,12 / 0,22		
	5.3	Laskunopeus kuormattuna/kuormatta	m/s	0,15 / 0,13		
	5.8	Enimmäiskaltevuusnousukyky kuormattuna/kuormatta	%	6 / 16		
	5.10	Ajojarru		sähkötoiminen		
Sähkömoottori/ elektronikka	6.1	Ajomoottori, teho S2 60 min	kW	1		
	6.2	Nostomoottori, teho S3:ssa	kW	2,2		
	6.3	Akku standardin DIN 43531/35/36 mukaan		ei		
	6.4	Akun jännite/nimelliskapasiteetti	V / Ah	24 / 50		
	6.5	Akun paino	kg	15		
	6.6	Energiankulutus VDI-työkierron mukaan	kWh/h	0,54		
	6.6.1	Energiankulutus EN-työkierron mukaan	kWh/h	0,47		

	6.6.2	CO2-vastaavuus standardin EN16796 mukaan	kg/h	0,3
Muuta	8.1	Ajoelektroniikan tyyppi		BLDC: brushless direct current
	10.7	Melutaso standardin EN12053 mukaan kuljettajan korvan tasolla	dB (A)	63
- Näissä VDI 2198:n mukaan laadituissa tyyppitiedoissa ilmoitetaan ainoastaan vakiovarusteiselle trukin tekniset tiedot. Toisenlaiset renkaat, muut mastot, lisälaitteet jne. voivat vaikuttaa annettuihin arvoihin.				

EJC M10b:

- VDI-nro 3.7: asetetun raidelevyden mukaan: b11 = 1 002 mm / 1 132 mm / 1 332 mm (jaksotus raidelevyden mukaan).
- VDI-nro 4.21.1: asetetun raidelevyden mukaan: b1 = 1 042 mm / 1 212 mm / 1 412 mm (jaksotus raidelevyden mukaan).
- VDI-nro 4.25: jaksotus haarukkakelkassa: b5 = 316 mm / 484 mm / 545 mm / 621 mm / 663 mm / 706 mm.
- VDI-nro 4.26: asetetun raidelevyden mukaan: b4 = 882 mm / 1 052 mm / 1 252 mm (jaksotus raidelevyden mukaan).

Jungheinrich Lift Truck Oy

Ahjonkulma 1

04220 Kerava

Tel. 010 616 8585

Fax 010 616 8580

info@jungheinrich.fi
www.jungheinrich.fi

Saksan tuotantolaitokset
Norderstedtissa, Moosburgissa ja
Landsbergissa ovat sertifioituja
Kaltenkirchenin varaosakeskuksen
ohella.

ISO 9001
ISO 14001

Jungheinrich-trukit täyttävät
eurooppalaiset turvallisuusvaatimukset.



**JUNGHEINRICH**