



Empilhadores elétricos de mastro retráctil

ETV Q20 / Q25

Elevação: 4250-10700 mm / Capacidade de carga: 2000-2500 kg

ETV Q20 / Q25

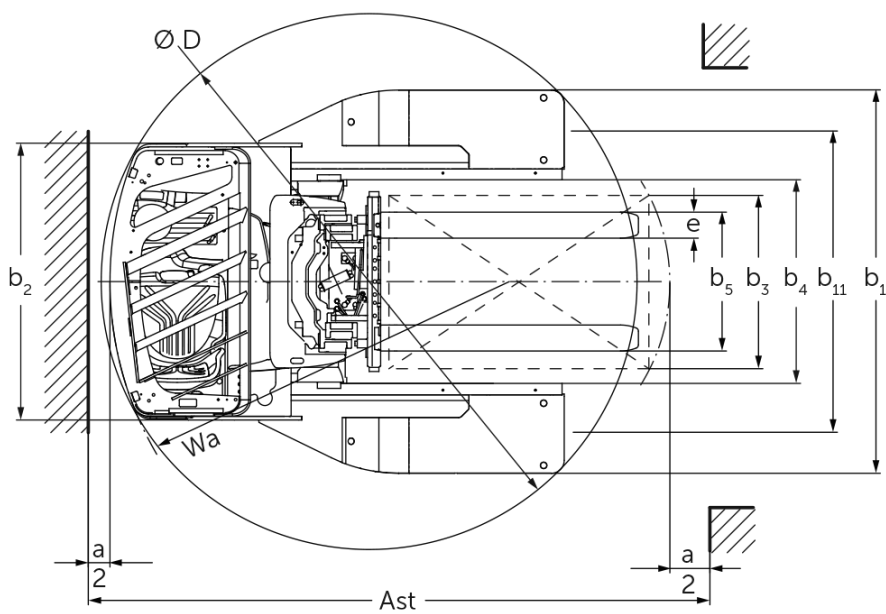
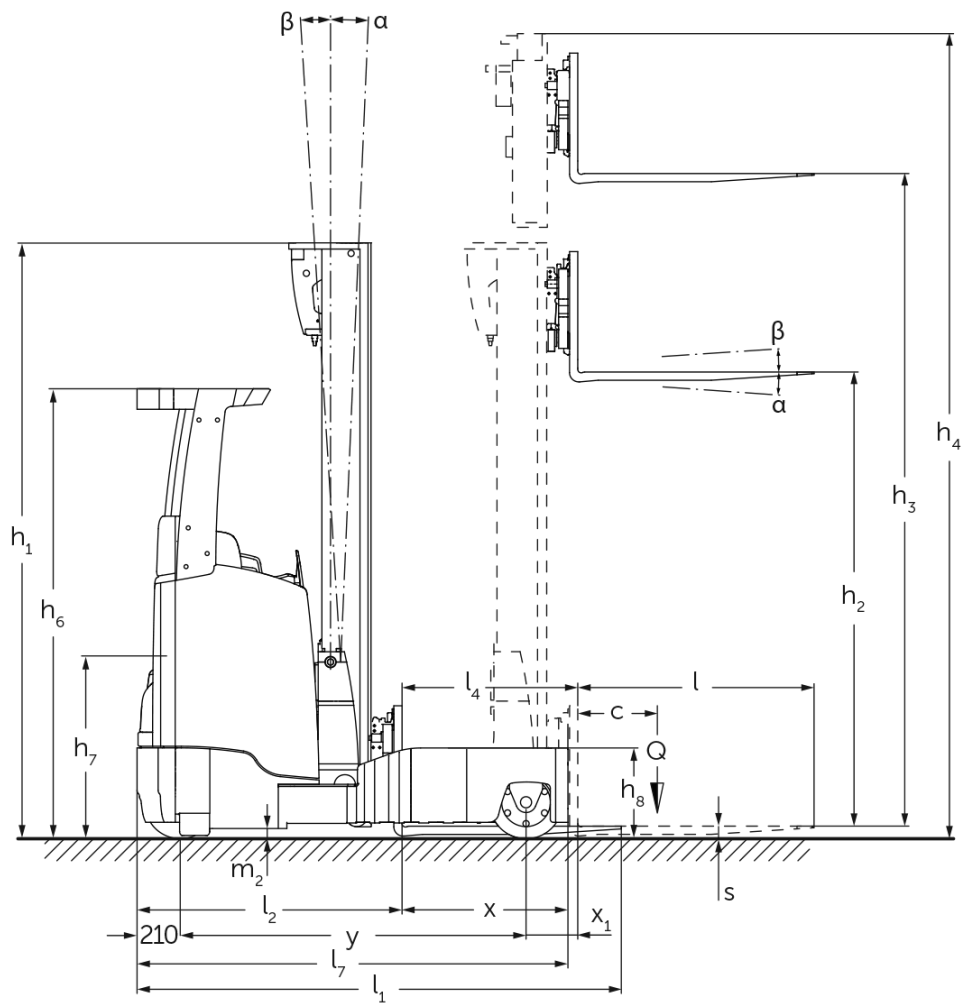

ETV Q20 / Q25

ETV Q20, ETV Q25	Elevação (h3)	Altura com mastro de elevação recolhido (h1)	Elevação livre (h2)	Altura com mastro de elevação estendido (h4)	Inclinação do mastro de elevação para a frente/trás	Inclinação do porta garfos para a frente/para trás
Inclinação do garfo / Mastro de elevação triplo DZ / perfis estirados a frio	6200 mm	2700 mm	1970 mm	6930 mm		2 / 5 °
	6500 mm	2800 mm	2070 mm	7230 mm		2 / 5 °
	6800 mm	2900 mm	2170 mm	7530 mm		2 / 5 °
	7400 mm	3100 mm	2370 mm	8130 mm		2 / 5 °
	7700 mm	3200 mm	2470 mm	8430 mm		2 / 5 °
	8000 mm	3300 mm	2570 mm	8730 mm		2 / 5 °
	8420 mm	3440 mm	2710 mm	9150 mm		2 / 5 °
	8720 mm	3540 mm	2810 mm	9450 mm		2 / 5 °
	9110 mm	3670 mm	2940 mm	9840 mm		2 / 5 °
	9620 mm	3840 mm	3110 mm	10350 mm		2 / 5 °
	9950 mm	3950 mm	3220 mm	10680 mm		2 / 5 °
	10220 mm	4100 mm	3370 mm	10950 mm		2 / 5 °
	10520 mm	4200 mm	3470 mm	11250 mm		2 / 5 °
	10700 mm	4260 mm	3530 mm	11430 mm		2 / 5 °
Inclinação do mastro sem deslocamento lateral / Mastro de elevação triplo DZ / perfis estirados a frio	4250 mm	2050 mm	1320 mm	4980 mm	1 / 5 °	
	4700 mm	2200 mm	1470 mm	5430 mm	1 / 5 °	
	5000 mm	2300 mm	1570 mm	5730 mm	1 / 5 °	
	5300 mm	2400 mm	1670 mm	6030 mm	1 / 5 °	
	5600 mm	2500 mm	1770 mm	6330 mm	1 / 3 °	
	5900 mm	2600 mm	1870 mm	6630 mm	1 / 3 °	
	6200 mm	2700 mm	1970 mm	6930 mm	1 / 3 °	
	6500 mm	2800 mm	2070 mm	7230 mm	1 / 3 °	
	6800 mm	2900 mm	2170 mm	7530 mm	1 / 3 °	
	6950 mm	2950 mm	2220 mm	7680 mm	1 / 3 °	
	7400 mm	3100 mm	2370 mm	8130 mm	1 / 3 °	
	8000 mm	3300 mm	2570 mm	8730 mm	1 / 3 °	
	8420 mm	3440 mm	2710 mm	9150 mm	1 / 3 °	
	8720 mm	3540 mm	2810 mm	9450 mm	1 / 3 °	
9110 mm	3670 mm	2940 mm	9840 mm	1 / 3 °		

Tabela VDI

Versão: 09/2024

				Jungheinrich		
				ETV Q20	ETV Q25	
Características	1.1	Fabricante (nome curto)				
	1.2	Designação do modelo pelo fabricante				
	1.3	Tração		Elétrico		
	1.4	Modo de operação		Assento transversal		
	1.5	Capacidade de carga/carga	Q	kg	2000	2500
	1.6	Distância do centro de gravidade da carga	c	mm	600	
	1.8	Distância entre o eixo da roda e a face do garfo	x	mm	449	
	1.8.1	Distância entre o eixo da roda e a face do garfo, mastro avançado		mm	230	
	1.9	Distância entre eixos	y	mm	1528	1638
Pesos	2.1.1	Peso do equipamento (incluindo bateria)		kg	3700	
	2.3	Peso por eixo sem carga à frente/atrás		kg	2264 / 1436	
	2.4	Peso por eixo com garfos estendidos e com carga à frente/atrás		kg	602 / 5598	
	2.5	Peso por eixo com garfos recolhidos e com carga à frente/atrás		kg	2032 / 4168	
Rodas/Chassis	3.1	Pneus		Poliuretano (PU)		
	3.2	Dimensão do pneu, dianteiro		Ø 343 x 140		
	3.3	Dimensão do pneu, traseiro		Ø 355 x 135		
	3.5	Rodas, número à frente/atrás (x = não motrizes)		1x / 2		
	3.7	Distância entre centro do rasto dos pneus, atrás	b11	mm	1420	
Dimensões básicas	4.1	Inclinação do mastro de elevação para a frente/trás	a/β	°	1 / 5	
	4.2	Altura com mastro de elevação recolhido (h1)	h1	mm	2400	
	4.3	Elevação livre (h2)	h2	mm	1670	
	4.4	Elevação (h3)	h3	mm	5300	
	4.5	Altura com mastro de elevação estendido (h4)	h4	mm	6030	
	4.7	Altura do telhado de proteção (cabine)	h6	mm	2190	
	4.8	Altura do assento / altura de pé	h7	mm	1057	
	4.10	Altura dos braços das rodas	h8	mm	440	
	4.19	Comprimento total	l1	mm	2439	2511
	4.20	Comprimento, incluindo parte posterior do garfo	l2	mm	1289	1361
	4.21.1	Largura total	b1	mm	1770	
	4.21.2	Largura total	b2	mm	1270	
	4.22	Dimensões do garfo	s/e/ l	mm	50 x 140 x 1150	
	4.23	Classe de ligação do suporte do garfo			2B	
	4.24	Largura do porta garfos	b3	mm	830	
	4.25	Distância fora-a-fora do garfo	b5	mm	356	
	4.25.1	Distância fora-a-fora dos garfos (mín./máx.)	b5	mm	356 / 750	
	4.26	Largura entre os braços das rodas/superfícies de carregamento	b4	mm	940	
	4.28	Deslocação frontal		mm	679	762
	4.32	Altura acima do solo no centro da distância entre eixos	m2	mm	95	
	4.34.1	Largura de trabalho (paleta 1000 x 1200 transversalmente)	Ast	mm	2756	2854
	4.34.2	Largura de trabalho (paleta 800x1200 longitudinal)	Ast	mm	2792	2872
	4.35	Raio de viragem	Wa	mm	1741	1893
4.37	Comprimento fora-a-fora dos braços das rodas	L7	mm	1957	2112	
Performance	5.1	Velocidade de marcha com/sem carga		km/h	14 / 14	
	5.2	Velocidade de elevação com/sem carga		m/s	0,38 / 0,64	0,35 / 0,64
	5.3	Velocidade de descida com/sem carga		m/s	0,55 / 0,55	
	5.4	Velocidade de deslocação da cabeça giratória com/sem carga		m/s	0,2 / 0,2	
	5.7	Capacidade de passagem em rampa com/sem carga		%	7 / 11	
	5.8	Capacidade máx. de passagem em rampa com/sem carga		%	10 / 15	

	5.9	Tempo de aceleração com/sem carga	s	5,3 / 4,8	5,6 / 4,9
	5.10	Travão de serviço		elétrico	
Motor elétrico/sistema eletrónico	6.1	Motor de tração, potência S2 60 min	kW	8,5	
	6.2	Motor de elevação, potência a S3	kW	15,5	
	6.3	Bateria segundo DIN 43531/35/36		DIN 43531 C	
	6.4	Voltagem da bateria/ capacidade nominal	V / Ah	48 / 620	
	6.5	Peso da bateria	kg	1005	
	6.6	Consumo energético de acordo c/ ciclo VDI	kWh/h	5,1	6
	6.6.1	Consumo de energia de acordo com ciclo EN	kWh/h	4,31	5
	6.6.2	Equivalente de CO2 de acordo com EN16796	kg/h	2,3	2,7
	6.7	Capacidade de despacho	t/h	79,73	97,61
	6.8.1	Consumo de energia com capacidade máx. de despacho	kWh/h	4,71	4,98
Outros	8.1	Tipo de controle de direção		Mosfet/AC	
	10.1	Pressão de trabalho para acessório	bar	150	
	10.2	Fluxo de óleo para equipamentos adicionais	l/min	20	
	10.7	Nível de pressão sonora de acordo com EN12053, tubo do motorista	dB (A)	70	

- Esta ficha técnica está em conformidade com as regras VDI 2198 e somente menciona valores técnicos para equipamento standard. Pneus fora do standard, mastros diferentes, equipamentos adicionais etc. podem produzir outros valores.

- N.º VDI 1.8: o tamanho da bateria e o tipo de mastro de elevação influenciam a distância da carga x
- N.º VDI 2.1.1: o tamanho da bateria e a versão do mastro de elevação influenciam o peso próprio do equipamento e o peso por eixo
- N.º VDI 2.3: o tamanho da bateria e a versão do mastro de elevação influenciam o peso próprio do equipamento e o peso por eixo
- N.º VDI 2.4: o tamanho da bateria e a versão do mastro de elevação influenciam o peso próprio do equipamento e o peso por eixo
- N.º VDI 2.5: o tamanho da bateria e a versão do mastro de elevação influenciam o peso próprio do equipamento e o peso por eixo
- N.º VDI 4.1: a versão do mastro de elevação determina os valores de inclinação
- N.º VDI 4.19: o tamanho da bateria, o tipo de mastro de elevação e o comprimento do garfo influenciam o comprimento total l1
- N.º VDI 4.20: o tamanho da bateria e o tipo de mastro de elevação influenciam o comprimento, incluindo a parte posterior do garfo l2
- N.º VDI 4.28: o tamanho da bateria e o tipo de mastro de elevação influenciam o avanço l4
- N.º VDI 4.34.1: o tamanho da bateria e o tipo de mastro de elevação influenciam as larguras dos corredores de trabalho
- N.º VDI 4.34.2: o tamanho da bateria e o tipo de mastro de elevação influenciam as larguras dos corredores de trabalho
- As informações neste documento referem-se ao pacote de equipamento drive&liftPLUS

Jungheinrich Portugal

Equipamentos de Transporte, Lda.

Friedrich-Ebert-Damm 129
22047 Hamburg
Telefon 0800 222 585858*
*Deutschlandweit kostenlos

linha.directa@jungheinrich.pt
www.jungheinrich.pt

As fábricas de produção alemãs em
Norderstedt, Moosburg e Landsberg são
certificadas, bem como o nosso Centro
de Peças em Kaltenkirchen. ISO 9001
ISO 14001

Os equipamentos da Jungheinrich para
movimentação da carga estão em
conformidade com os requisitos de
segurança europeus.



 **JUNGHEINRICH**

The logo features a red upward-pointing arrow above the word 'JUNGHEINRICH' in a bold, black, sans-serif font.