



Transpaleteira manual

AMX I15 / I15 e / I15 p / I15 ep

Altura de elevação: 710 mm / Capacidade de carga: 1500 kg

JUNGHEINRICH

AMX I15 / I15 e / I15 p / I15 ep

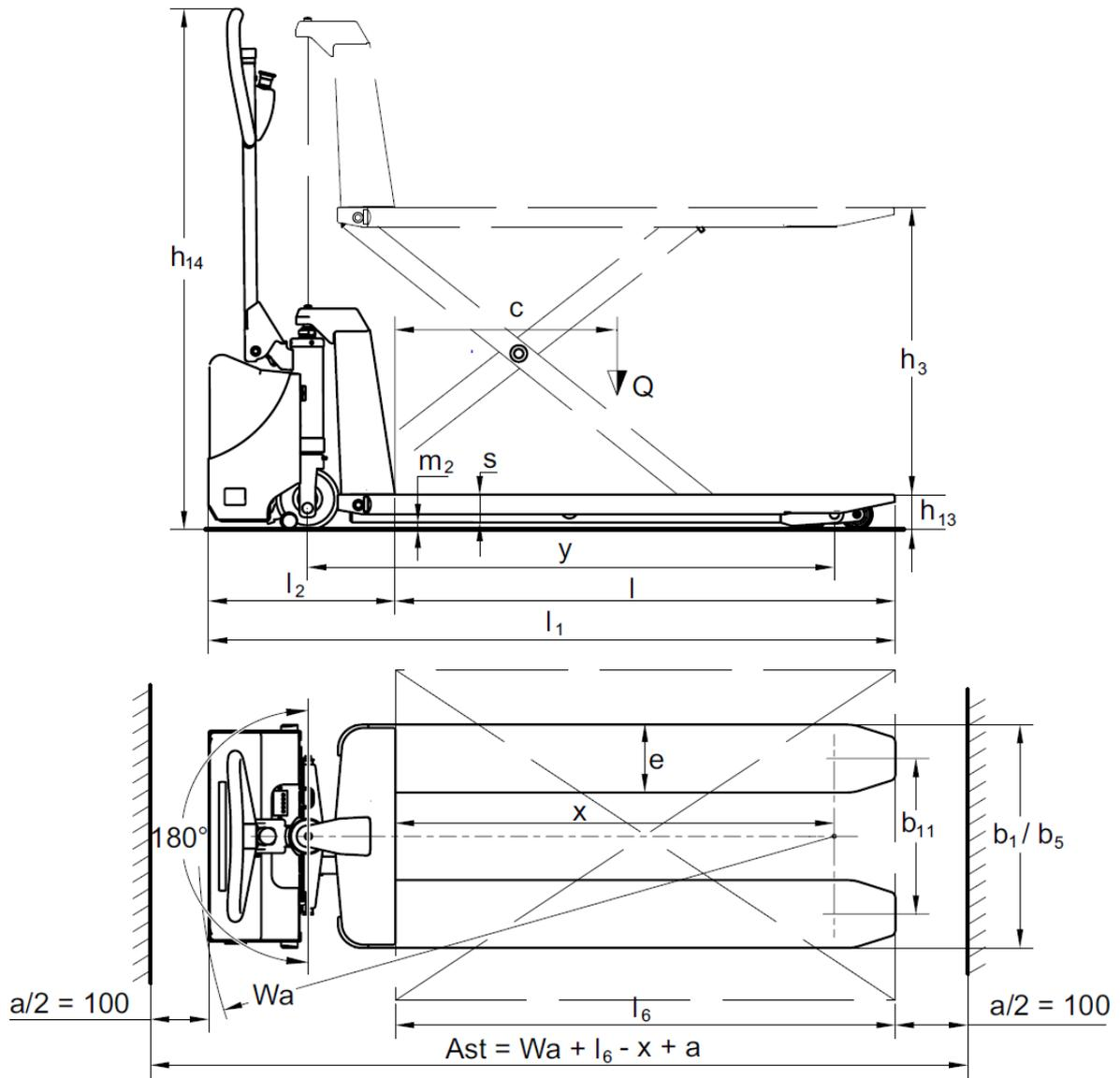

AMX I15 / I15 e / I15 p / I15 ep



Tabela VDI

Posição: 09/2024

Características	1.1	Fabricante (nome curto)	Jungheinrich									
			AMX I15e	AMX I15ep	AMX I15	AMX I15p						
Características	1.2	Designação do modelo pelo fabricante										
	1.3	Tração	Manual									
	1.4	Modo de operação	Mão									
	1.5	Capacidade de carga/carga	Q	kg	1500							
	1.6	Distância do centro de gravidade da carga	c	mm	600							
	1.9	Distância entre eixos	y	mm	1255							
	Pesos	2.1	Peso próprio	kg	132				125			
2.2		Peso por eixo com carga à frente/atrás	kg	753 / 357	753 / 387	720 / 358	750 / 358					
2.3		Peso por eixo sem carga à frente/atrás	kg	40 / 100				38 / 70				
Rodas/chassis	3.1	Pneus		N-BN	V-BV	N-BN	V-BV	N-BN	V-BV	N-BN	V-BV	
	3.2	Dimensão do pneu, dianteiro	Ø 150x45									
	3.3	Dimensão do pneu, traseiro	Ø 75x68									
	3.5	Rodas, quantidade dianteira/traseira (x=tracionadas)	2/4									
	3.6	Distância entre centro do rasto dos pneus, à frente	b10	mm	145							
	3.7	Distância entre centro do rasto dos pneus, atrás	b11	mm	440							
	Dimensões básicas	4.4	Elevação (h3)	h3	mm	710						
4.9		Altura do manípulo do timão em posição de marcha mín./máx.	h14	mm	1270				1230			
4.15		Altura dos garfos, em baixo	h13	mm	85							
4.19		Comprimento total	l1	mm	1645				1580			
4.20		Comprimento, incluindo parte posterior do garfo	l2	mm	445				340			
4.21.1		Largura total	b1	mm	540							
4.22		Dimensões do garfo	s/ e/l	mm	50 x 163 x 1200							
4.25		Distância externa dos garfos	b5	mm	540							
4.32		Altura acima do solo no centro da distância entre eixos	m2	mm	19							
4.34.1		Largura de trabalho (paleta 1000 x 1200 transversalmente)	Ast	mm	1690				1630			
4.34.2		Largura de trabalho (paleta 800x1200 longitudinal)	Ast	mm	1890				1830			
4.35	Raio de viragem	Wa	mm	1540				1480				
Performance	5.3	Velocidade de descida com/sem carga	m/s	0,07 / 0,05				0,15 / 0,09				
Motor elétrico/ sistema eletrónico	6.4	Voltagem da bateria/ capacidade nominal	V / Ah	12 / 65				-				
	6.5	Peso da bateria	kg	21				-				

- Esta ficha técnica, conforme diretriz VDI 2198, menciona apenas os valores técnicos do veículo padrão. Pneus diferentes, outros tipos de mastro, acessórios adicionais etc. podem fornecer outros valores.

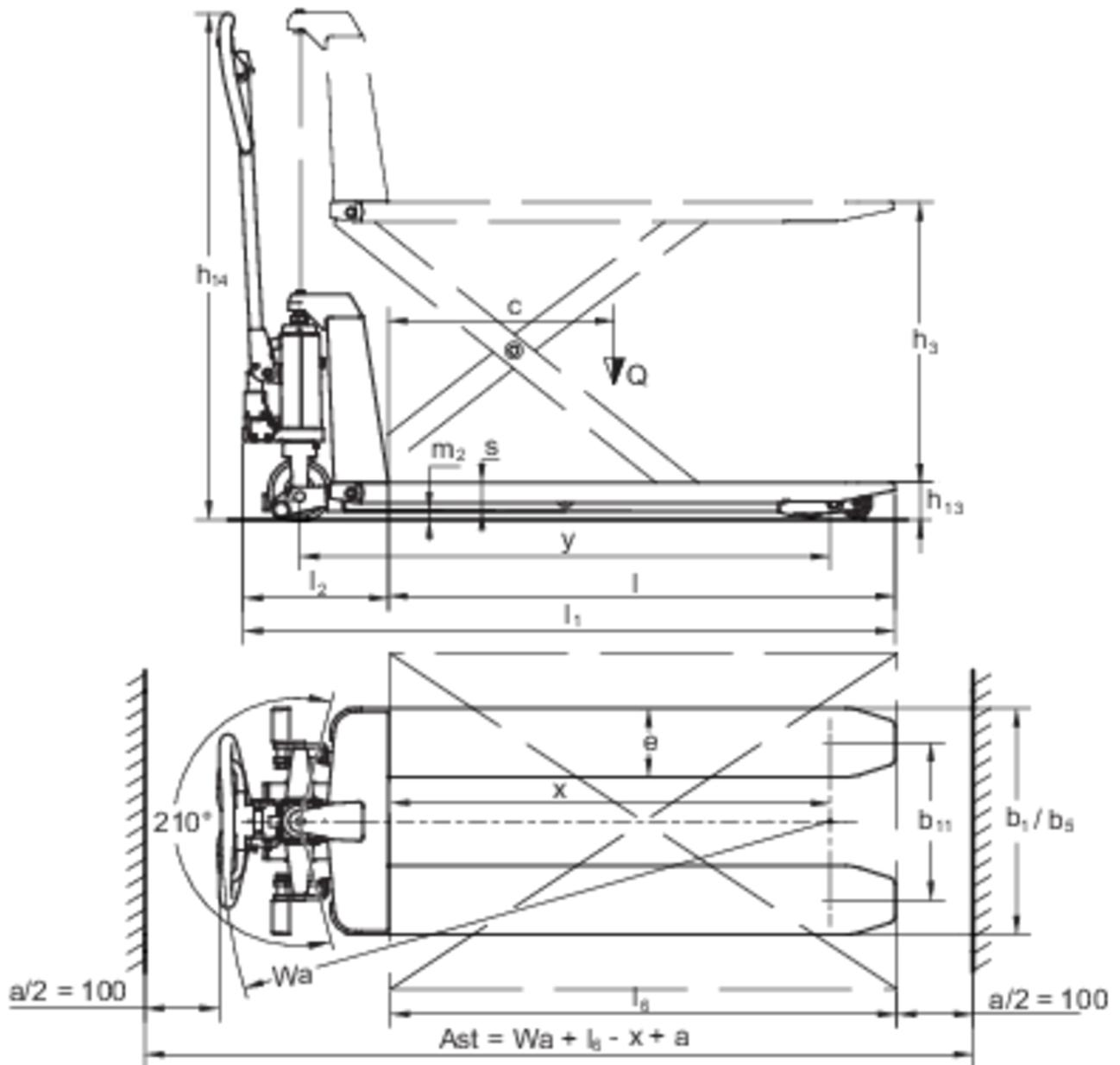
- VDI-Nr. 1.5: A partir de uma altura de elevação de 470 mm, a capacidade de carga é reduzida para 1.000 kg.

Jungheinrich Lift Truck Ltda.

Equipamentos de Transporte, Lda.

Friedrich-Ebert-Damm 129
22047 Hamburg

Telefon 0800 222 585858*

*Deutschlandweit kostenlos

contato@jungheinrich.com.br
www.jungheinrich.com.br

As unidades de produção alemãs em
Norderstedt, Moosburg e Landsberg são
certificadas, assim como nosso Centro
de Peças Originais em Kaltenkirchen.

ISO 9001
ISO 14001

Os equipamentos da Jungheinrich para
movimentação da carga estão em
conformidade com os requisitos de
segurança europeus.



JUNGHEINRICH