

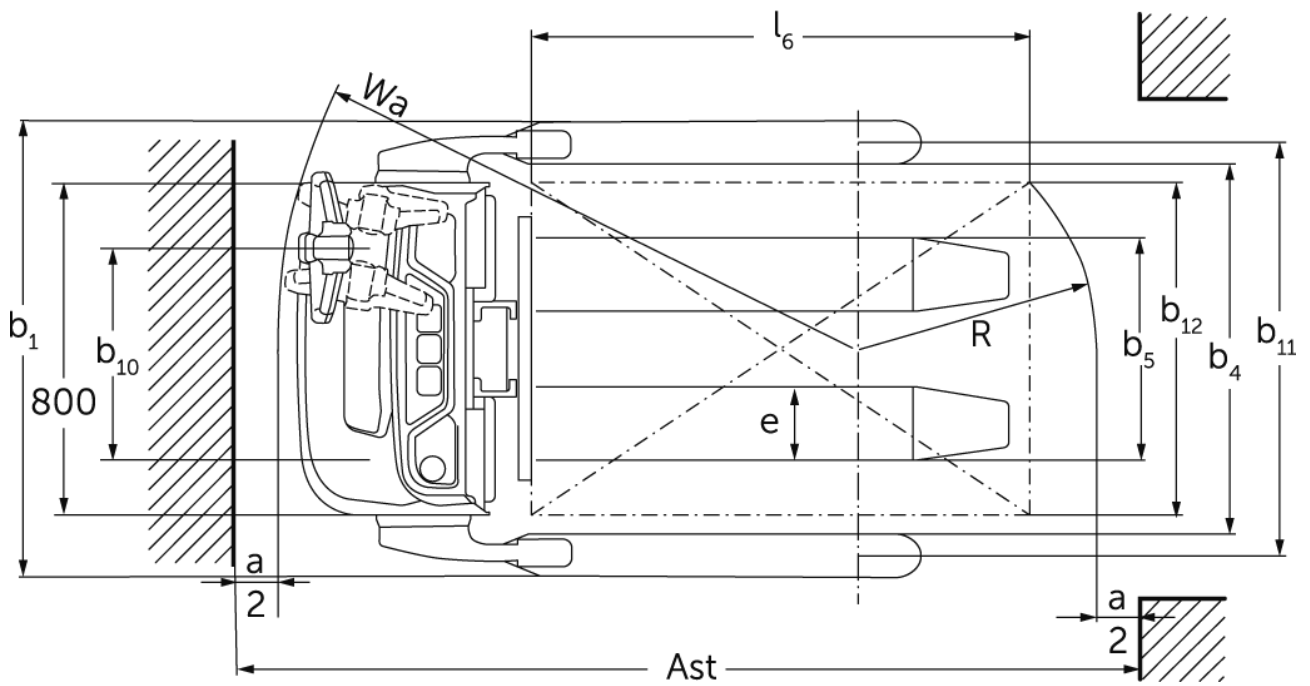

Transpalet electric pietonal cu catarg **EJC 110bi**

Înălțime de ridicare: 1170-1970 mm / Capacitate de încărcare: 1000 kg

EJC 110bi

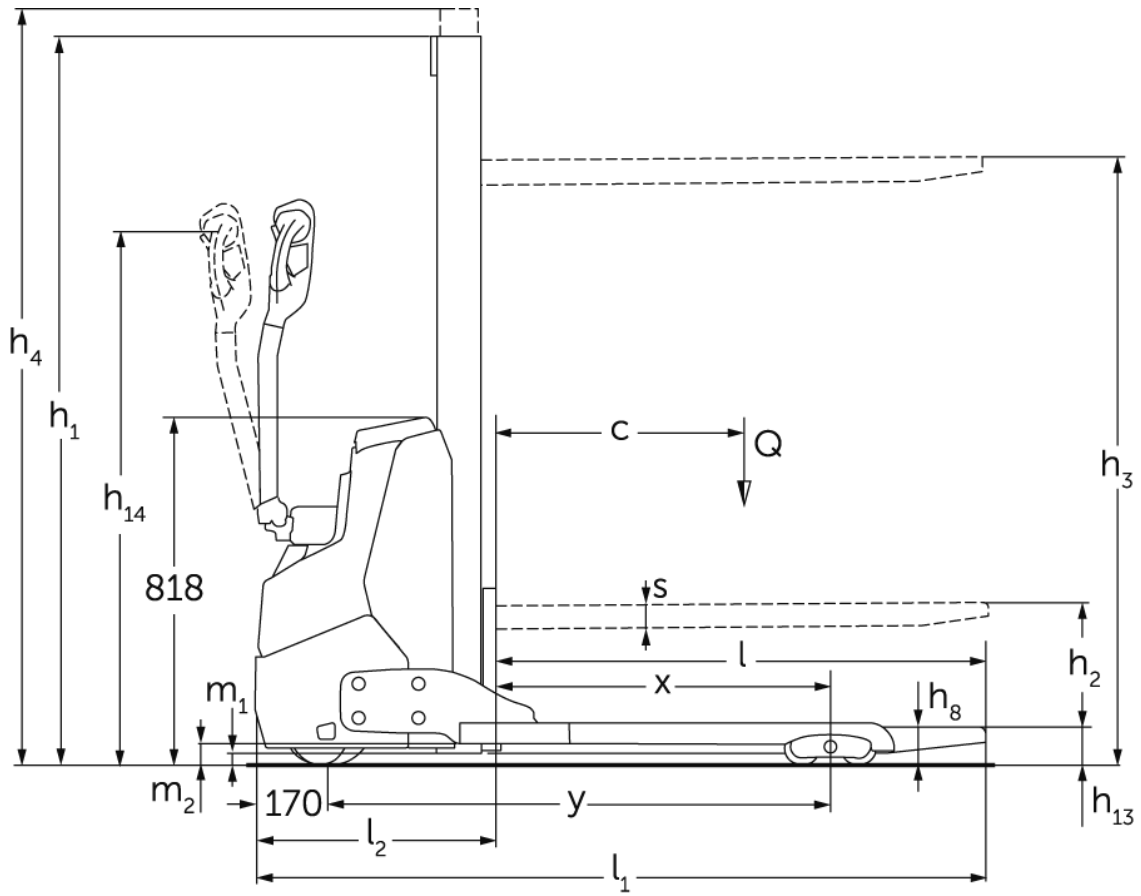

EJC 110bi

EJC 110bi	Înălțime de ridicare a furcilor (h3)	Înălțime catarg retras (h1)	Ridicare liberă (h2)	Înălțime catarg extins (h4)
Catarg Mono MM	1170 mm	1710 mm	1170 mm	1710 mm
	1510 mm	1970 mm	1510 mm	1970 mm
	1970 mm	2430 mm	1970 mm	2430 mm

Tabel VDI

Stând pe: 09/2024

Marca	1.1	Producător (nume abreviat)		Jungheinrich
	1.2	Domeniul de activitate al producătorului		EJC 110bi
	1.3	Deplasare		Electric
	1.4	Operare		Pietonal/manșă de comandă
	1.5	Capacitate de încărcare / sarcină	Q kg	1000
	1.6	Distanța față de centrul de greutate al sarcinii	c mm	600
	1.8	Distanța de încărcare, între centrul axei motoare și furcă	x mm	810
	1.9	Ampatament	y mm	1204
	Greutăți	2.1.1	Greutate totală (inclusiv baterie)	kg
2.2		Sarcina de încărcare pe axa față / spate cu încărcătură	kg	545 / 970
2.3		Sarcina de încărcare pe axa față / spate fără încărcătură	kg	370 / 145
Roți / Suspension	3.1	Anvelope		Poliuretan (PU)
	3.2	Dimensiune anvelope, față		Ø 210 x 70
	3.3	Dimensiune anvelope, spate		- / Ø 85 x 75
	3.4	Roți suplimentare		Ø 140x 54
	3.5	Roți, număr față / spate (x = condus)		1x +1/2
	3.6	Ecartament, față	b10 mm	507
	3.7	Ecartament, spate	b11 mm	992
	3.7.1	2. Lățimea benzii de rulare, spate	mm	1162
	3.7.2	3. Lățimea benzii de rulare, spate	mm	1362
Dimensiuni de bază	4.2	Înălțime catarg retras (h1)	h1 mm	1970
	4.3	Ridicare liberă (h2)	h2 mm	1510
	4.4	Înălțime de ridicare a furcilor (h3)	h3 mm	1510
	4.5	Înălțime catarg extins (h4)	h4 mm	1970
	4.9	Înălțimea minimă/maximă a manșei de comandă în poziția de deplasare	h14 mm	750 / 1260
	4.19	Lungime totală	l1 mm	1714
	4.20	Lungimea până la baza furcilor	l2 mm	564
	4.21.1	Lățime totală	b1 mm	1098
	4.22	Dimensiuni furci	s/e/ l mm	60 x 178 x 1150
	4.25	Distanța peste furci	b5 mm	535
	4.26	Distanța dintre brațele de sprijin / zona de încărcare	b4 mm	891
	4.32	Garda la sol, centrul ampatamentului	m2 mm	51
	4.34.1	Lățime culoar de lucru (palet 1000x1200 manipulat transversal)	Ast mm	1960
	4.34.2	Lățime culoar de lucru (palet 800x1200 manipulat longitudinal)	Ast mm	2010
	4.35	Rază de întoarcere	Wa mm	1420
Date de performanță	5.1	Viteza de deplasare cu sarcină / fără sarcină	km/h	5,3 / 5,3
	5.2	Viteza de ridicare cu sarcină / fără sarcină	m/s	0,15 / 0,25
	5.3	Viteza de coborâre cu sarcină / fără sarcină	m/s	0,15 / 0,15
	5.7	Gradabilitate cu sarcină / fără sarcină	%	6 / 10
	5.10	Frână de parcare		regenerativ
Cu motor electric / Electronică	6.1	Motor de tracțiune, performanță S2 60 min	kW	1
	6.2	Motor de ridicare, performanță la S3	kW	1,2
	6.3	Baterie conform DIN 43531/35/36		Nu
	6.4	Tensiunea bateriei / capacitate nominală	V / Ah	24 / 50
	6.5	Greutatea bateriei	kg	24
	6.6.1	Consumul de energie conform ciclului EN	kWh/h	0,35
	6.6.2	Echivalent CO2 conform EN16796	kg/h	0,2

Alte	8.1	Tipul unității de deplasare		AC
	10.7	nivelul zgomot conform EN12053, perceput de urechea operatorului	dB (A)	64
<p>- Această fișă tehnică oferă doar valorile tehnice ale configurației standard, în conformitate cu directiva VDI 2198. Alte anvelope, tipuri de catarg sau echipamente suplimentare etc. pot avea ca rezultat valori diferite.</p>				

Valori pentru catarg MM 1 540 (sanie de susținere a sarcinii fixă)

- Nr. VDI 1.8: La catarg cu suport furci: x -42 mm.
- Nr. VDI 4.3: La catarg cu suport furci: h2 -30 mm.
- Nr. VDI 4.4: La catarg cu suport furci: h3 -30 mm.
- Nr. VDI 4.19: La catarg cu suport furci: l1 +42 mm.
- Nr. VDI 4.20: La catarg cu suport furci: l2 +42 mm.
- Nr. VDI 4.21.1: Lățime brațe de sprijin b1 disponibilă în 3 variante: 1 098/1 268/1 468 mm.
- VDI-Nr. 4.34.1: la varianta cu b1 = 1 468 mm; Diagonal conform VDI: Lățimea culoar de lucru +398 mm; La catarg cu suport furci: Lățimea culoarului de lucru +42 mm.
- Nr. VDI 4.34.2: Diagonal conform VDI: Lățime culoar de lucru + 169 mm; La catarg cu suport furci: Lățimea culoarului de lucru +42 mm.

Jungheinrich România S.R.L

Ploiești West Park (PWP)

Strada Bruxelles nr. 17, 107025 Ariceștii Rahtivani

Județul Prahova,

România

office@jungheinrich.ro
www.jungheinrich.ro

Fabricile de producție germane din
Norderstedt, Moosburg și Landsberg
sunt certificate, la fel ca și centrul nostru
de piese de schimb originale din
Kaltenkirchen.

ISO 9001
ISO 14001



 **JUNGHEINRICH**