

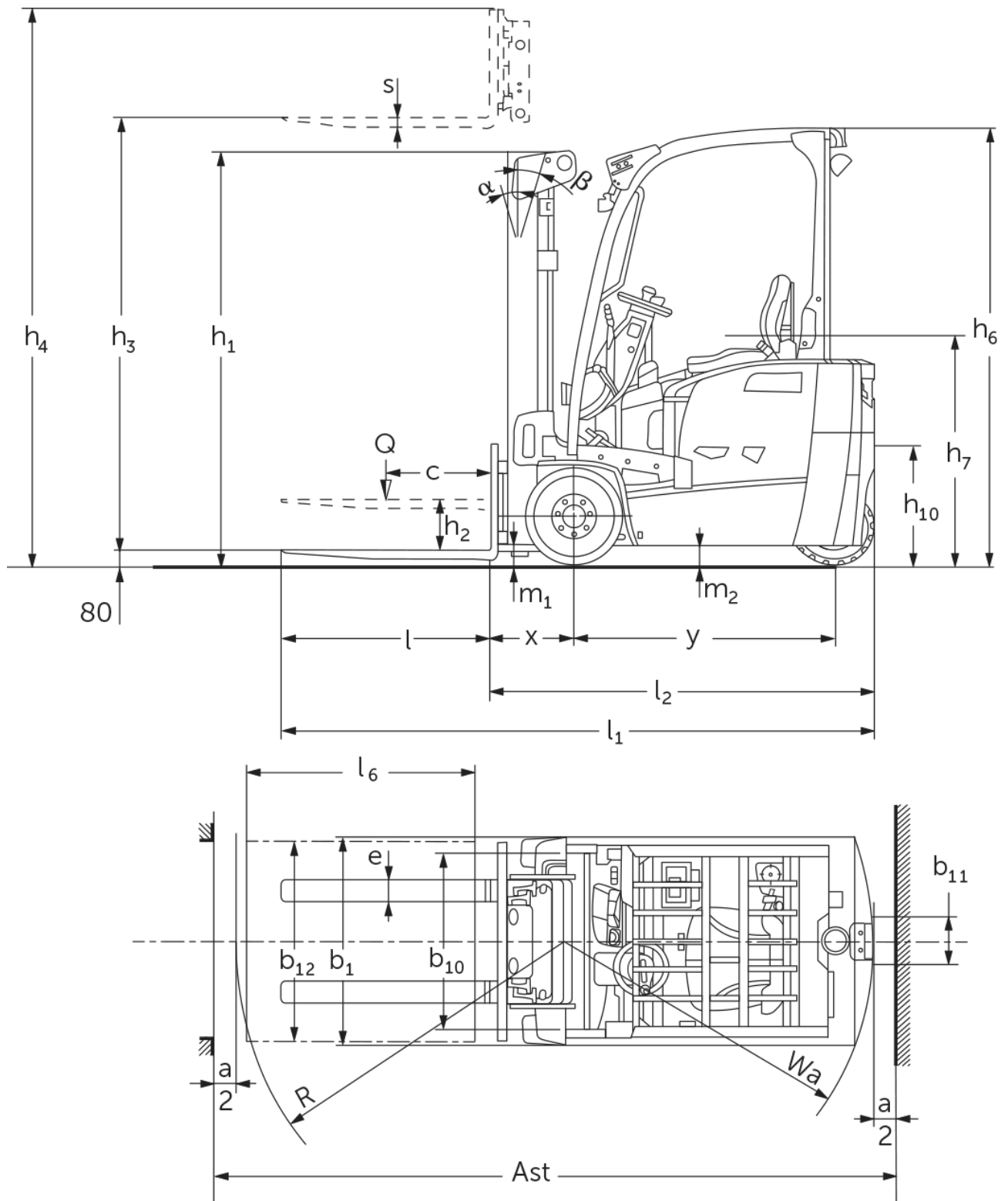

Električni trikolesni viličar **EFG BA 113/115**

Dvižna višina: 3000-6500 mm / Nosilnost: 1300-1500 kg

EFG BA 113/115



EFG BA 113/115

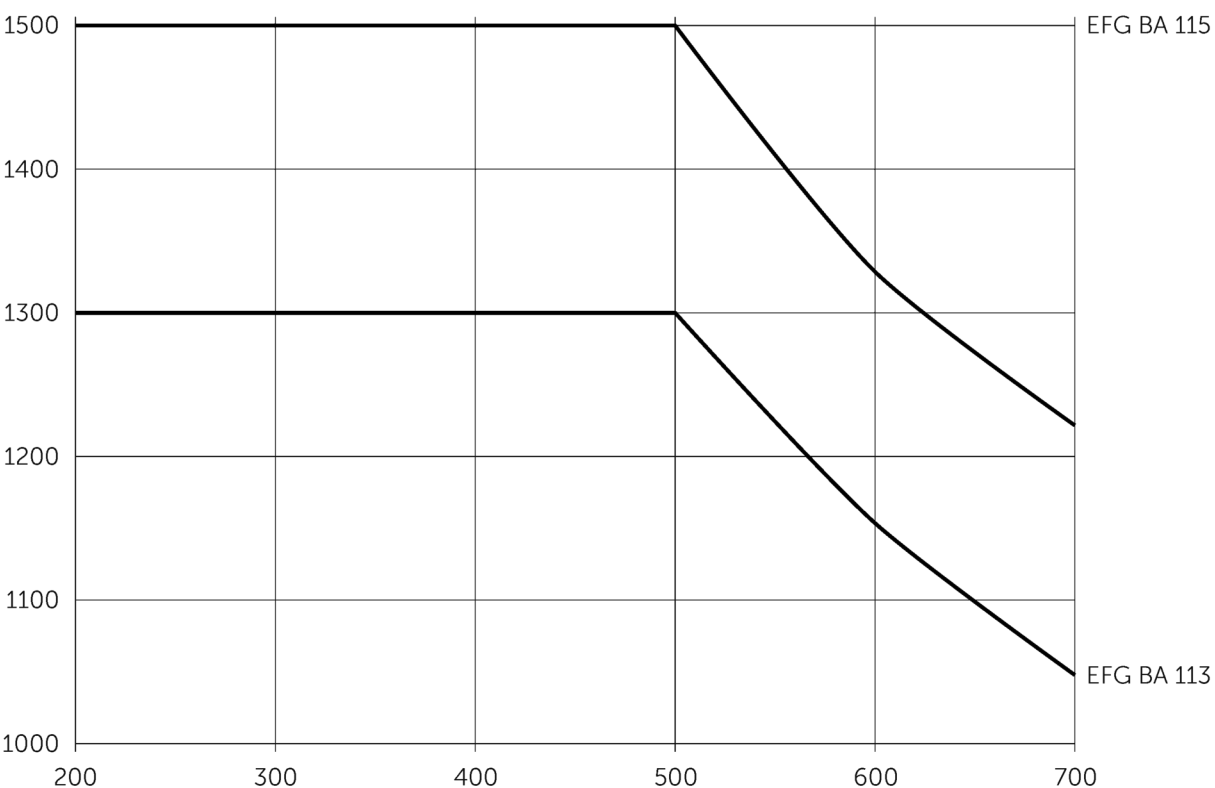

EFG BA 113/115

EFG BA 113, EFG BA 115	Dvig (h3)	Višina teleskopa (spuščene vilice) (h1)	Prosti dvig (h2)	Višina iztegnjenega teleskopa (h4)	Nagib nosilca vilic naprej/nazaj
Dvojni teleskop ZT	3000 mm	2000 mm	150 mm	3555 mm	7 / 5 °
	3300 mm	2150 mm	150 mm	3855 mm	7 / 5 °
	3600 mm	2300 mm	150 mm	4155 mm	7 / 5 °
	5000 mm	3050 mm	150 mm	5555 mm	7 / 5 °
Dvojni teleskop ZZ	3300 mm	2105 mm	1470 mm	3855 mm	7 / 5 °
	3600 mm	2255 mm	1620 mm	4155 mm	7 / 5 °
Trojni teleskop DZ	4500 mm	2005 mm	1360 mm	5055 mm	7 / 5 °
	4800 mm	2105 mm	1460 mm	5355 mm	7 / 5 °
	5000 mm	2180 mm	1530 mm	5555 mm	7 / 5 °
	5500 mm	2355 mm	1710 mm	6055 mm	7 / 5 °
	6000 mm	2555 mm	1910 mm	6555 mm	7 / 5 °
	6500 mm	2805 mm	2160 mm	7055 mm	7 / 5 °

		Jungheinrich			
		EFG BA 113		EFG BA 115	
Splošni podatki	1.1	Proizvajalec (kratko poimenovanje)			
	1.2	Tipska oznaka			
	1.3	Pogon	Elektro		
	1.4	Upravljanje	Sedež		
	1.5	Nosilnost/obremenitev	Q kg	1300	1500
	1.6	Oddaljenost težišča bremena	c mm	500	
	1.8	Oddaljenost bremena	x mm	387	392
	1.9	Medosna razdalja	y mm	1156	1249
	Teže	2.1.1	Lastna teža (vključno z baterijo)	kg	3045
2.2		Osna obremenitev z bremenom spredaj/zadaj	kg	3753 / 592	3974 / 747
2.3		Osna obremenitev brez bremena spredaj/zadaj	kg	1422 / 1623	1482 / 1739
Kolesa/podvozje	3.1	Kolesa	Superelastično (SE)		
	3.2	Velikost koles spredaj	18x6-12/1/8		
	3.3	Velikost koles zadaj	140/55-9		
	3.5	Kolesa, število spredaj/zadaj (x = gnano kolo)	2x / 2		
	3.6	Kolotek sprednjih koles	b10 mm	838	
	3.7	Kolotek zadnjih koles	b11 mm	211	
	Osnovne mere	4.1	Nagib teleskopa naprej/nazaj	a/B °	7 / 5
4.2		Višina teleskopa (spuščene vilice) (h1)	h1 mm	2000	
4.2.1		Celotna višina	h15 mm	2080	
4.3		Prosti dvig (h2)	h2 mm	150	
4.4		Dvig (h3)	h3 mm	3000	
4.5		Višina iztegnjenega teleskopa (h4)	h4 mm	3555	
4.7		Višina zaščitne strehe/kabine	h6 mm	2080	
4.8		Višina sedeža/stojišča	h7 mm	1030	
4.12		Višina vlečnega priklopa	h10 mm	560	
4.19		Celotna dolžina	l1 mm	2732	2830
4.20		Dolžina vključno s hrbtiščem vilic	l2 mm	1732	1830
4.21.1		Celotna širina	b1 mm	990	
4.22		Mere rogljev vilic	s/e/l mm	35 x 100 x 1000	40 x 100 x 1000
4.23		Nosilec vilic, ISO/FEM razred		2A	
4.24		Širina nosilca vilic	b3 mm	950	
4.31		Oddaljenost od tal z bremenom pod teleskopom	m1 mm	97	
4.32		Oddaljenost od tal na sredini med osema	m2 mm	88	
4.34.1		Širina delovnega hodnika (paleta 1000 x 1200, prečno)	Ast mm	3056	3154
4.34.2		Delovna širina (paleta 800 x 1200 vzdolžno)	Ast mm	3182	3279
4.35		Radij obračanja	Wa mm	1345	1438
4.36		Najmanjša oddaljenost vrtilišča	b13 mm	0	
Podatki o zmogljivosti		5.1	Hitrost vožnje z bremenom/brez bremena	km/h	12,5 / 12,5
	5.2	Hitrost dvigovanja z bremenom/brez bremena	m/s	0,25 / 0,53	0,24 / 0,53
	5.3	Hitrost spuščanja z bremenom/brez bremena	m/s	0,55 / 0,54	
	5.5	Vlečna sila z bremenom	N	716	886
	5.6	Največja vlečna sila z bremenom/brez bremena	N	8752 / 8480	8675 / 9149
	5.7	Vzpenjanje z bremenom/brez bremena	%	8 / 12	8 / 11
	5.8	Največje vzpenjanje z bremenom/brez bremena	%	15 / 20	14 / 19
	5.9	Čas pospeševanja z bremenom/brez bremena	s	7,1 / 6,1	7,1 / 6,5
	5.10	Delovna zavora		Mehansko/hidravlično	

Elektromotor/elektronika	6.1	Vozni motor, moč S2 60 min	kW	3,7	
	6.1.1	2. Vozni motor, moč S2 60 min	kW	3,7	
	6.2	Dvižni motor, moč pri S3	kW	10	
	6.3	Baterija po DIN 43531/35/36		DIN 43531 A	
	6.4	Napetost baterije, nazivna kapaciteta	V / Ah	48 / 375	48 / 500
	6.5	Teža baterije	kg	560	708
	6.6.1	Poraba energije po ciklu EN	kWh/h	3,33	3,64
	6.6.2	Ekvivalenca CO ₂ po EN16796	kg/h	1,8	1,9
	6.7	Pretok blaga	t/h	86	97
Drugo	8.1	Način krmiljenja vožnje		Impulzno/AC	
	10.1	Delovni tlak za delovni priključek	bar	230	
	10.2	Pretok olja za prigradne naprave	l/min	17	
	10.7	Hrupnost po EN 12053, ob vznikovem ušesu	dB (A)	72	
	10.8	Vlečni prikllop, vrsta/tip DIN		Sornik	

- Ta tipski list po direktivi VDI 2198 navaja samo tehnične vrednosti standardnega vozila. Odstopajoča oplaščenja, drugi teleskopi, dodatne naprave ipd. imajo lahko drugačne vrednosti.

Jungheinrich, d.o.o.
Korenova cesta 11, 1241 Kamnik
Telefon:
Centrala 01 561 04 80
Prodaja 01 561 04 85
Najem 01 561 04 90
Servis 01 561 04 95
Faks 01 562 17 79

info@jungheinrich.si
www.jungheinrich.si

Certificirane so nemške proizvodne
lokacije v Norderstedtu, Moosburgu in
Landsbergu, ravno tako distribucijski
center originalnih rezervnih delov v
Kaltenkirchnu.

ISO 9001
ISO 14001

Viličarji in vozički podjetja Jungheinrich
ustrezajo evropskim varnostnim
predpisom.



 **JUNGHEINRICH**

The logo features a red upward-pointing arrow integrated into the letter 'J' of the brand name 'JUNGHEINRICH', which is written in a bold, black, sans-serif font.