

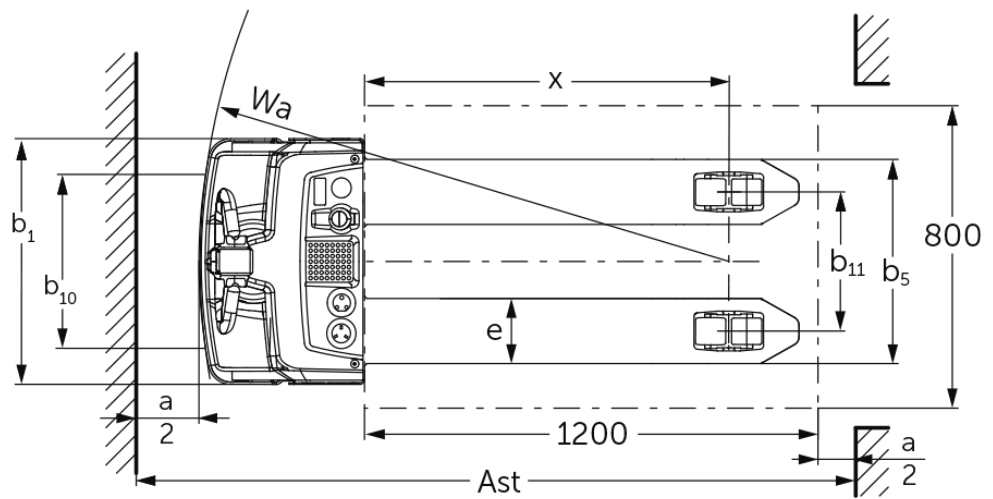

# Sähkökäyttöinen lavansiirtovaunu- ja pinontavaunu **EJE M13 / M15**

Nostokorkeus: 120 mm / Kantavuus: 1300-1500 kg

# EJE M13 / M15

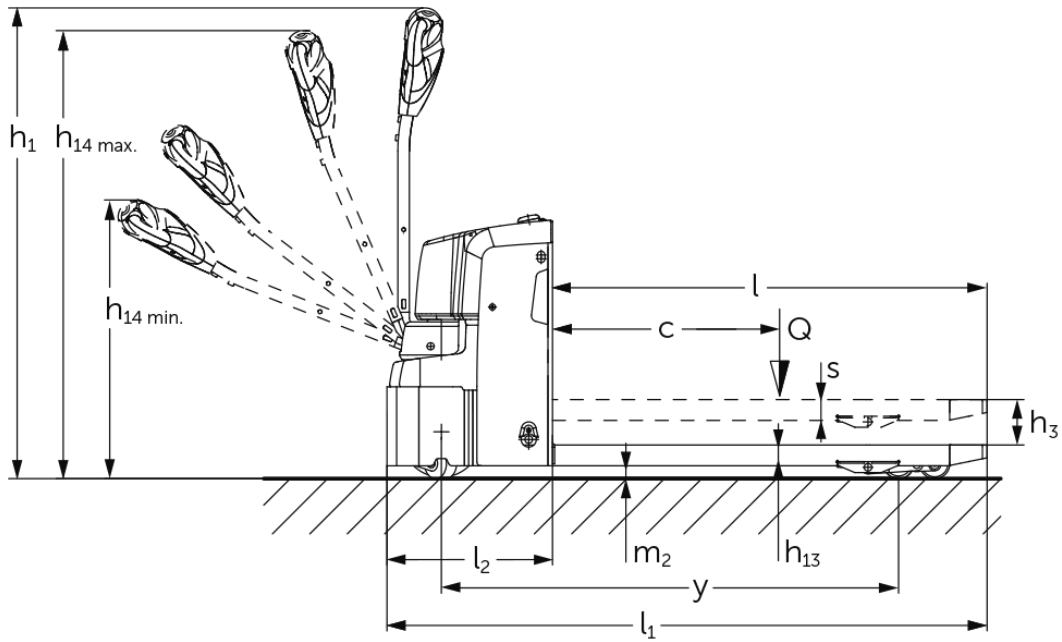

# VDI-taulukko

Tilanne: 10/2024

				EJE M13 (540 x 1 150)	EJE M13 (550 x 1 150) jossa vaaka	EJE M15 (540 x 1 000)	EJE M15 (540 x 1 150)	EJE M15 (550 x 1 150) jossa vaaka	EJE M15 (670 x 1 000)
Tunnistiedot	1.2	Valmistajan tyyppimerkintä							
	1.3	Käyttövoima		Sähkökäyttöinen					
	1.4	Käyttö		Käyden ajettava					
	1.5	Kantavuus/kuorma	Q kg	1300			1500		
	1.6	Painopiste-etäisyys	c mm	600					
	1.8	Kuorman etäisyys	x mm	914	894	764	914	894	764
	1.9	Akseliväli	y mm	1212		1062	1212		1062
Painot	2.1.1	Omapaino (sis. akun)	kg	219	224	219		224	219
	2.2	Akselipaino kuormattuna edessä/ takana	kg	703 / 816	735 / 809	700 / 1019		730 / 1014	700 / 1019
	2.3	Akselipaino ilman kuormaa edessä/ takana	kg	166 / 53	176 / 68	166 / 53		176 / 68	166 / 53
Pyörät/alusta	3.1	Renkaat		TPU/PU					
	3.2	Rengaskoko edessä		Ø210x70					
	3.3	Rengaskoko takana		Ø80x70					
	3.4	Lisäpyörät		2 x Ø80x40					
	3.5	Pyörien lukumäärä edessä/takana (x = vetopyörä)		1x+2/4					
	3.6	Raideväli edessä	b10 mm	460					
	3.7	Raideväli, takana	b11 mm	368					
Perusmitat	4.4	Nostokorkeus (h3)	h3 mm	120					
	4.9	Ohjausaisan kahvan vähimmäis-/ enimmäiskorkeus ajoasennossa	h14 mm	740 / 1190					
	4.15	Korkeus laskettuna	h13 mm	85	90	85		90	85
	4.19	Kokonaispituus	l1 mm	1585	1605	1435	1585	1605	1435
	4.20	Pituus haarukan selkä mukaan lukien	l2 mm	435	455	435		455	435
	4.21.1	Kokonaisleveys	b1 mm	650					
	4.22	Haarukoiden mitat	s/ e/l mm	55 x 172 x 1150	60 x 182 x 1150	55 x 172 x 1000	55 x 172 x 1150	60 x 182 x 1150	55 x 172 x 1000
	4.25	Leveys haarukoiden yli	b5 mm	540	550	540		550	670
	4.32	Maavara akselivälin keskellä	m2 mm	35					
	4.34.1	Käytäväleveys (1 000 x 1 200 lava poikittain)	Ast mm	1643	1663	1493	1643	1663	1493
	4.34.2	Käytäväleveys (lava 800 x 1 200 pitkittäin)	Ast mm	1843	1863	1693	1843	1863	1693
	4.35	Kääntösäde	Wa mm	1357		1207	1357		1207
	Suorituskykytiedot	5.1	Ajonopeus kuormattuna/kuormatta	km/h	5 / 5				
5.2		Nostonopeus kuormattuna/ kuormatta	m/s	0,05 / 0,06					
5.3		Laskunopeus kuormattuna/ kuormatta	m/s	0,04 / 0,02					
5.8		Enimmäiskaltevuusnousukyky kuormattuna/kuormatta	%	6 / 16					
5.10		Ajojarru		sähkötoiminen					
Sähkömoottori/ elektroniikka	6.1	Ajomoottori, teho S2 60 min	kW	1					
	6.2	Nostomoottori, teho S3:ssa	kW	1,2					
	6.3	Akku standardin DIN 43531/35/36 mukaan		ei					
	6.4	Akun jännite/nimelliskapasiteetti	V / Ah	24 / 50					
	6.5	Akun paino	kg	15					
	6.6	Energiankulutus VDI-työkierroon mukaan	kWh/h	0,32					

	6.6.1	Energiankulutus EN-työkierron mukaan	kWh/h	0,16
	6.6.2	CO2-vastaavuus standardin EN16796 mukaan	kg/h	0,1
Muuta	8.1	Ajoelektroniikan tyyppi		BLDC: brushless direct current
	10.7	Schalldruckpegel nach EN12053	dB (A)	64

- Näissä VDI 2198:n mukaan laadituissa tyyppitiedoissa ilmoitetaan ainoastaan vakiovarusteiselle trukin tekniset tiedot. Toisenlaiset renkaat, muut mastot, lisälaitteet jne. voivat vaikuttaa annettuihin arvoihin.

Tunnistetiedot	1.2	Valmistajan tyyppimerkintä			<b>EJE M15 (670 x 1 150)</b>
	1.3	Käyttövoima			Sähkökäyttöinen
	1.4	Käyttö			Käyden ajettava
	1.5	Kantavuus/kuorma	Q	kg	1500
	1.6	Painopiste-etäisyys	c	mm	600
	1.8	Kuorman etäisyys	x	mm	914
	1.9	Akseliväli	y	mm	1212
Painot	2.1.1	Omapaino (sis. akun)		kg	219
	2.2	Akselipaino kuormattuna edessä/takana		kg	700 / 1019
	2.3	Akselipaino ilman kuormaa edessä/takana		kg	166 / 53
Pyörät/alusta	3.1	Renkaat			TPU/PU
	3.2	Rengaskoko edessä			Ø210x70
	3.3	Rengaskoko takana			Ø80x70
	3.4	Lisäpyörät			2 x Ø80x40
	3.5	Pyörien lukumäärä edessä/takana (x = vetopyörä)			1x+2/4
	3.6	Raideväli edessä	b10	mm	460
	3.7	Raideväli, takana	b11	mm	368
Perusmitat	4.4	Nostokorkeus (h3)	h3	mm	120
	4.9	Ohjausaisan kahvan vähimmäis-/enimmäiskorkeus ajoasennossa	h14	mm	740 / 1190
	4.15	Korkeus laskettuna	h13	mm	85
	4.19	Kokonaispituus	l1	mm	1585
	4.20	Pituus haarukan selkä mukaan lukien	l2	mm	435
	4.21.1	Kokonaisleveys	b1	mm	670
	4.22	Haarukoiden mitat	s/e/l	mm	55 x 172 x 1150
	4.25	Leveys haarukoiden yli	b5	mm	670
	4.32	Maavara akselivälin keskellä	m2	mm	35
	4.34.1	Käytäväleveys (1 000 x 1 200 lava poikittain)	Ast	mm	1643
	4.34.2	Käytäväleveys (lava 800 x 1 200 pitkittäin)	Ast	mm	1843
4.35	Kääntösäde	Wa	mm	1357	
Suorituskykytiedot	5.1	Ajonopeus kuormattuna/kuormatta		km/h	5 / 5
	5.2	Nostonopeus kuormattuna/kuormatta		m/s	0,05 / 0,06
	5.3	Laskunopeus kuormattuna/kuormatta		m/s	0,04 / 0,02
	5.8	Enimmäiskaltevuusnousukyky kuormattuna/kuormatta		%	6 / 16
	5.10	Ajojarru			sähkötoiminen

Sähkömoottori/ elektronikka	6.1	Ajomootori, teho S2 60 min	kW	1
	6.2	Nostomootori, teho S3:ssa	kW	1,2
	6.3	Akku standardin DIN 43531/35/36 mukaan		ei
	6.4	Akun jännite/nimelliskapasiteetti	V / Ah	24 / 50
	6.5	Akun paino	kg	15
	6.6	Energiankulutus VDI-työkierron mukaan	kWh/h	0,32
	6.6.1	Energiankulutus EN-työkierron mukaan	kWh/h	0,16
	6.6.2	CO2-vastaavuus standardin EN16796 mukaan	kg/h	0,1
Muuta	8.1	Ajoelektronikan tyyppi		BLDC: brushless direct current
	10.7	Schalldruckpegel nach EN12053	dB (A)	64

- Näissä VDI 2198:n mukaan laadituissa tyyppitiedoissa ilmoitetaan ainoastaan vakiovarusteiselle trukin tekniset tiedot. Toisenlaiset renkaat, muut mastot, lisälaitteet jne. voivat vaikuttaa annettuihin arvoihin.

Lisävarusteen silentDRIVE yhteydessä (ei mahdollinen vaa'an yhteydessä):

- VDI-nro 3.3: kuormapyörä: Ø 85 x 32 mm.
- VDI-nro 4.22: haarukan mitat: e = 150 mm.
- VDI-nro 4.25: leveys haarukoiden yli: b5 = 520 mm.
- VDI-nro 5.2: nostonopeus kuormattuna/kuormatta: 0,034/0,04 m/s.
- VDI-nro 5.3: laskunopeus kuormattuna/kuormatta: 0,04/0,02 m/s.
- VDI-nro 6.2: nostomootori, teho S3:ssa: 0,8 kW.
- VDI-nro 10.7: melutaso standardin EN12053 mukaan kuljettajan korvan tasolla: 60 dB(A).

**Jungheinrich Lift Truck Oy**

Ahjonkulma 1

04220 Kerava

Tel. 010 616 8585

Fax 010 616 8580

info@jungheinrich.fi  
www.jungheinrich.fi

Saksan tuotantolaitokset  
Norderstedtissa, Moosburgissa ja  
Landsbergissa ovat sertifioituja  
Kaltenkirchenin varaosakeskuksen  
ohella.

ISO 9001  
ISO 14001

Jungheinrich-trukit täyttävät  
eurooppalaiset turvallisuusvaatimukset.



**JUNGHEINRICH**