



Sähkökäyttöinen pinontavaunu perusnostolla

EJC 112z

Nostokorkeus: 2500-4700 mm / Kantavuus: 1200 kg

JUNGHEINRICH

EJC 112z

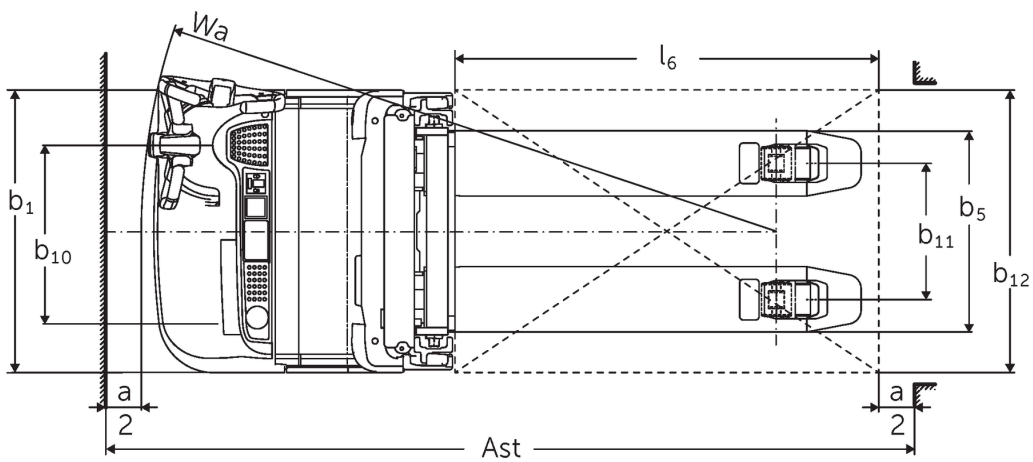
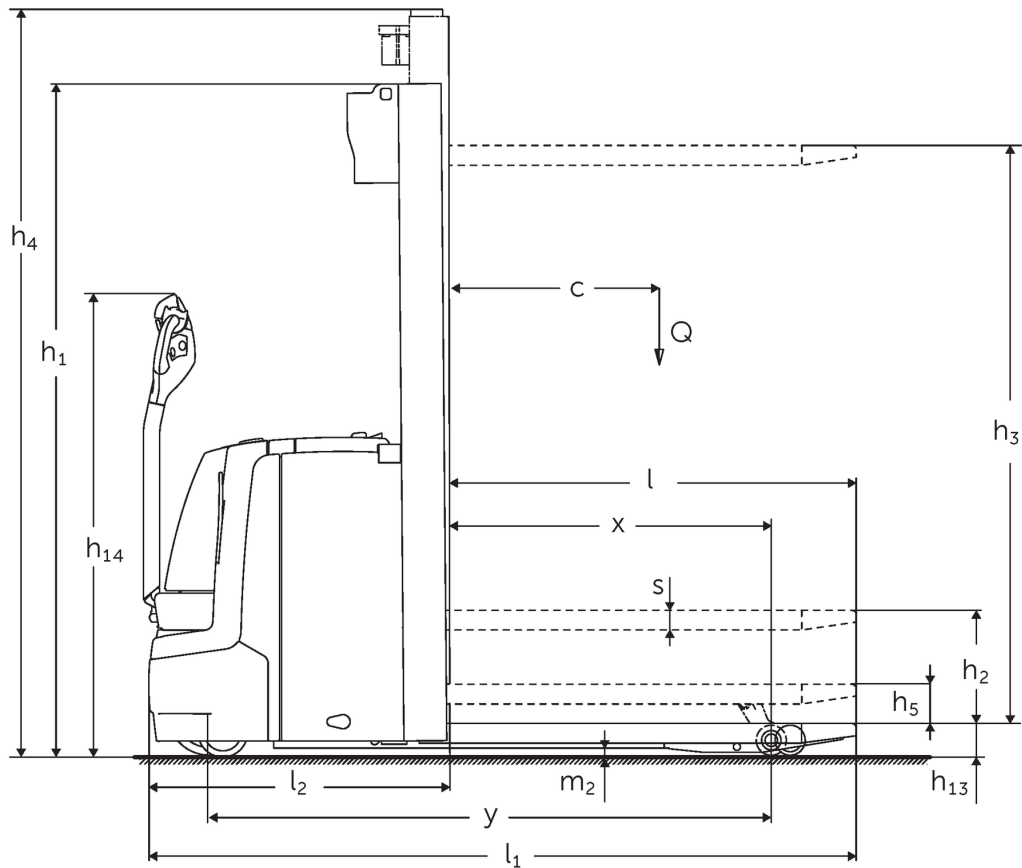

EJC 112z

EJC 112z	Nostokorkeus (h3)	Maston korkeus alas laskettuna (h1)	Vapaanosto (h2)	Maston korkeus ylös nostettuna (h4)
Kaksijatkeinen ZT-masto	2500 mm	1750 mm	100 mm	2975 mm
	2700 mm	1850 mm	100 mm	3175 mm
	2900 mm	1950 mm	100 mm	3375 mm
	3200 mm	2100 mm	100 mm	3675 mm
	3600 mm	2300 mm	100 mm	4075 mm
	4100 mm	2550 mm	100 mm	4575 mm
	4300 mm	2650 mm	100 mm	4775 mm
Kaksijatkeinen ZZ-masto	2500 mm	1700 mm	1225 mm	2975 mm
	2900 mm	1900 mm	1425 mm	3375 mm
	3200 mm	2050 mm	1575 mm	3675 mm
	3600 mm	2250 mm	1775 mm	4075 mm
	4100 mm	2500 mm	2025 mm	4575 mm
	4300 mm	2600 mm	2125 mm	4775 mm
Kolmijatkeinen masto DZ	4090 mm	1845 mm	1338 mm	4597 mm
	4300 mm	1915 mm	1408 mm	4807 mm
	4700 mm	2050 mm	1543 mm	5207 mm

VDI-taulukko

Tilanne: 10/2024

Tunnistetiedot	1.1	Valmistaja (lyhenne)			Jungheinrich
	1.2	Valmistajan tyyppimerkintä			EJC 112z
	1.3	Käyttövoima			Sähkökäyttöinen
	1.4	Käyttö			Käyden ajettava
	1.5	Kantavuus/kuorma	Q	kg	1200
	1.5.1	Nimelliskantavuus/nostokyky mastonostossa	Q	kg	1200
	1.5.2	Nimelliskantavuus/nostokyky perusnostossa	Q	kg	2000
	1.6	Painopiste-etäisyys	c	mm	600
	1.8	Kuorman etäisyys	x	mm	910
1.9	Akseliväli	y	mm	1502	
Painot	2.1.1	Omapaino (sis. akun)		kg	980
	2.2	Akselipaino kuormattuna edessä/takana		kg	965 / 1215
	2.3	Akselipaino ilman kuormaa edessä/takana		kg	707 / 273
Pyörät/aluista	3.1	Renkaat			Polyuretaani (PU)
	3.2	Rengaskoko edessä			Ø 230 x 70
	3.3	Rengaskoko takana			Ø 85 x 95 /75
	3.4	Lisäpyörät			Ø 140 x 54
	3.5	Pyörien lukumäärä edessä/takana (x = vetopyörä)			1x + 1/2
	3.6	Raideväli edessä	b10	mm	507
	3.7	Raideväli, takana	b11	mm	415
Perusmitat	4.2	Maston korkeus alas laskettuna (h1)	h1	mm	1950
	4.3	Vapaanosto (h2)	h2	mm	100
	4.4	Nostokorkeus (h3)	h3	mm	2880
	4.5	Maston korkeus ylös nostettuna (h4)	h4	mm	3375
	4.6	Esinosto	h5	mm	122
	4.9	Ohjausaisan kahvan vähimmäis-/enimmäiskorkeus ajoasennossa	h14	mm	850 / 1305
	4.15	Korkeus laskettuna	h13	mm	90
	4.19	Kokonaispituus	l1	mm	1933
	4.20	Pituus haarukan selkä mukaan lukien	l2	mm	783
	4.21.1	Kokonaisleveys	b1	mm	800
	4.22	Haarukoiden mitat	s/e/l	mm	56 x 185 x 1150
	4.25	Leveys haarukoiden yli	b5	mm	570
	4.32	Maavara akselivälin keskellä	m2	mm	20
	4.34.1	Käytäväleveys (1 000 x 1 200 lava poikittain)	Ast	mm	2168
	4.34.2	Käytäväleveys (lava 800 x 1 200 pitkittäin)	Ast	mm	2267
4.35	Kääntösäde	Wa	mm	1728	
Suorituskykytiedot	5.1	Ajonopeus kuormattuna/kuormatta		km/h	6 / 6
	5.2	Nostonopeus kuormattuna/kuormatta		m/s	0,18 / 0,29
	5.3	Laskunopeus kuormattuna/kuormatta		m/s	0,49 / 0,39
	5.8	Enimmäiskaltevuusnousukyky kuormattuna/kuormatta		%	8 / 16
	5.10	Ajojarru			regeneroiva
Sähkömoottori/ elektronikka	6.1	Ajomoottori, teho S2 60 min		kW	1
	6.2	Nostomoottori, teho S3:ssa		kW	3
	6.3	Akku standardin DIN 43531/35/36 mukaan			A
	6.4	Akun jännite/nimelliskapasiteetti		V / Ah	24 / 200
	6.5	Akun paino		kg	185
	6.6	Energiankulutus VDI-työkierron mukaan		kWh/h	0

	6.6.1	Energiankulutus EN-työkierron mukaan	kWh/h	0,66
	6.6.2	CO2-vastaavuus standardin EN16796 mukaan	kg/h	0,4
Muuta	8.1	Ajoelektroniikan tyyppi		AC
	10.7	Melutaso standardin EN12053 mukaan kuljettajan korvan tasolla	dB (A)	64
- Näissä VDI 2198:n mukaan laadituissa tyyppitiedoissa ilmoitetaan ainoastaan vakiovarusteiselle trukin tekniset tiedot. Toisenlaiset renkaat, muut mastot, lisälaitteet jne. voivat vaikuttaa annettuihin arvoihin.				

Arvot koskevat akkutilaa S, jossa akun vaihto yläkautta, kaksivaiheista ZT2900-mastoa ja 200 Ah:n akkua, pyörän tukijalat nostettuna.

- VDI-nro 1.5: kaksikerroskäytössä (lisävaruste): mastonosto enint. 0,6 t / kokonaiskuorma enint. 2,0 t.
- VDI-nro 1.5.1: kaksikerroskäytössä (lisävaruste): mastonosto enint. 0,6 t / kokonaiskuorma enint. 2,0 t.
- VDI-nro 1.5.2: kaksikerroskäytössä (lisävaruste): mastonosto enint. 0,6 t / kokonaiskuorma enint. 2,0 t.
- VDI-nro 1.8: Kun kolmivaiheinen DZ-masto: $x - 42$ mm. Kun pyörän tukijalat laskettuna: $x + 54$ mm.
- VDI-nro 1.9: Kun akkutila M, jossa akun vaihto yläkautta, tai akkutila M ja litiumioniakku: $y + 69$ mm. Kun pyörän tukijalat laskettuna: $y + 54$ mm.
- VDI-nro 4.19: kun kolmivaiheinen DZ-masto: $l1 + 42$ mm, kun akkutila M, jossa akun vaihto yläkautta, tai akkutila M ja litiumioniakku: $l1 + 69$ mm.
- VDI-nro 4.20: kun kolmivaiheinen DZ-masto: $l2 + 42$ mm, kun akkutila M, jossa akun vaihto yläkautta, tai akkutila M ja litiumioniakku: $l2 + 69$ mm.
- VDI-nro 4.34.1: Kun akkutila M, jossa akun vaihto yläkautta, tai akkutila M ja litiumioniakku: käytäväleveys + 69 mm. Diagonaalinen VDI:n mukaan: 368 mm. Kun kolmivaiheinen DZ-masto: käytäväleveys + 42 mm.
- VDI-nro 4.34.2: Kun akkutila M, jossa akun vaihto yläkautta, tai akkutila M ja litiumioniakku: käytäväleveys + 69 mm. Diagonaalinen VDI:n mukaan: 204 mm. Kun kolmivaiheinen DZ-masto: käytäväleveys + 42 mm.
- VDI-nro 4.35: Kun akkutila M, jossa akun vaihto yläkautta, tai akkutila M ja litiumioniakku: $Wa + 69$ mm. Kun pyörän tukijalat laskettuna: $Wa + 54$ mm.
- VDI-nro 5.8: Taulukon arvot koskevat nimelliskuormaa (1.5). Kun maksimikuorma perusnostossa (1.5.2): enimmäiskaltevuusnousukyky kuormattuna = 5 %.
- VDI-nro 6.2: kun S3 6 %.

Jungheinrich Lift Truck Oy

Ahjonkulma 1

04220 Kerava

Tel. 010 616 8585

Fax 010 616 8580

info@jungheinrich.fi
www.jungheinrich.fi

Saksan tuotantolaitokset
Norderstedtissa, Moosburgissa ja
Landsbergissa ovat sertifioituja
Kaltenkirchenin varaosakeskuksen
ohella.

ISO 9001
ISO 14001

Jungheinrich-trukit täyttävät
eurooppalaiset turvallisuusvaatimukset.



**JUNGHEINRICH**