



Elektrisk palletruck med ergonomisk løft

EJE C20

Løftehøyde: 540 mm / Løftekapasitet: 2000 kg

EJE C20

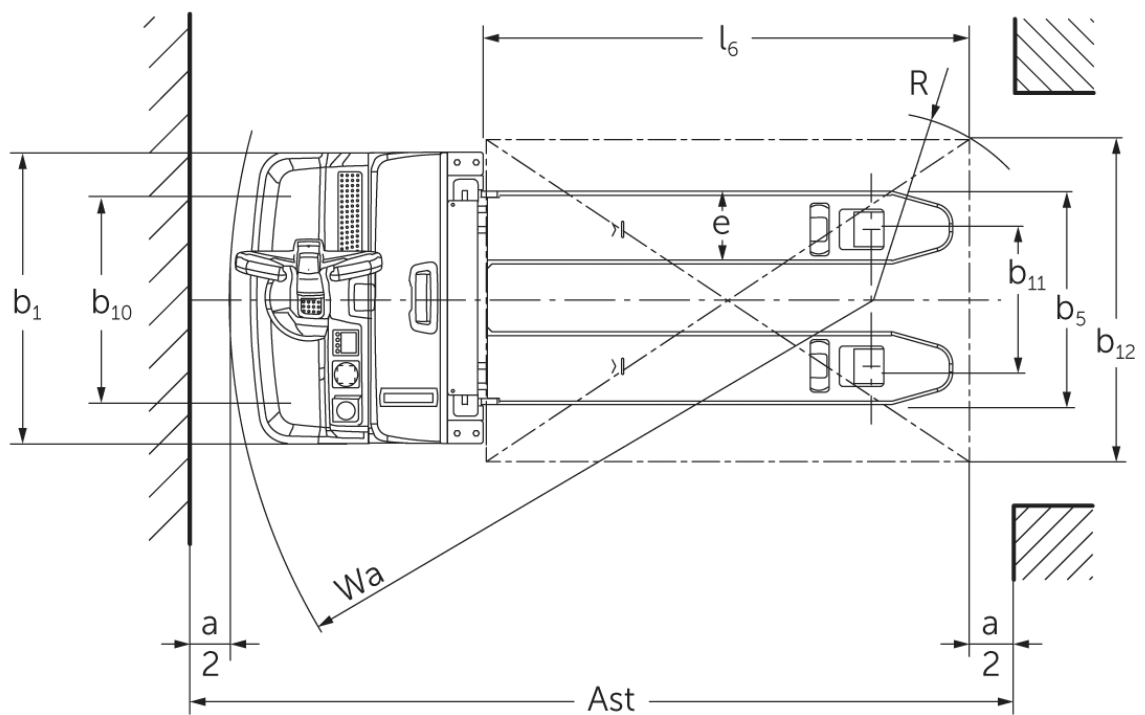
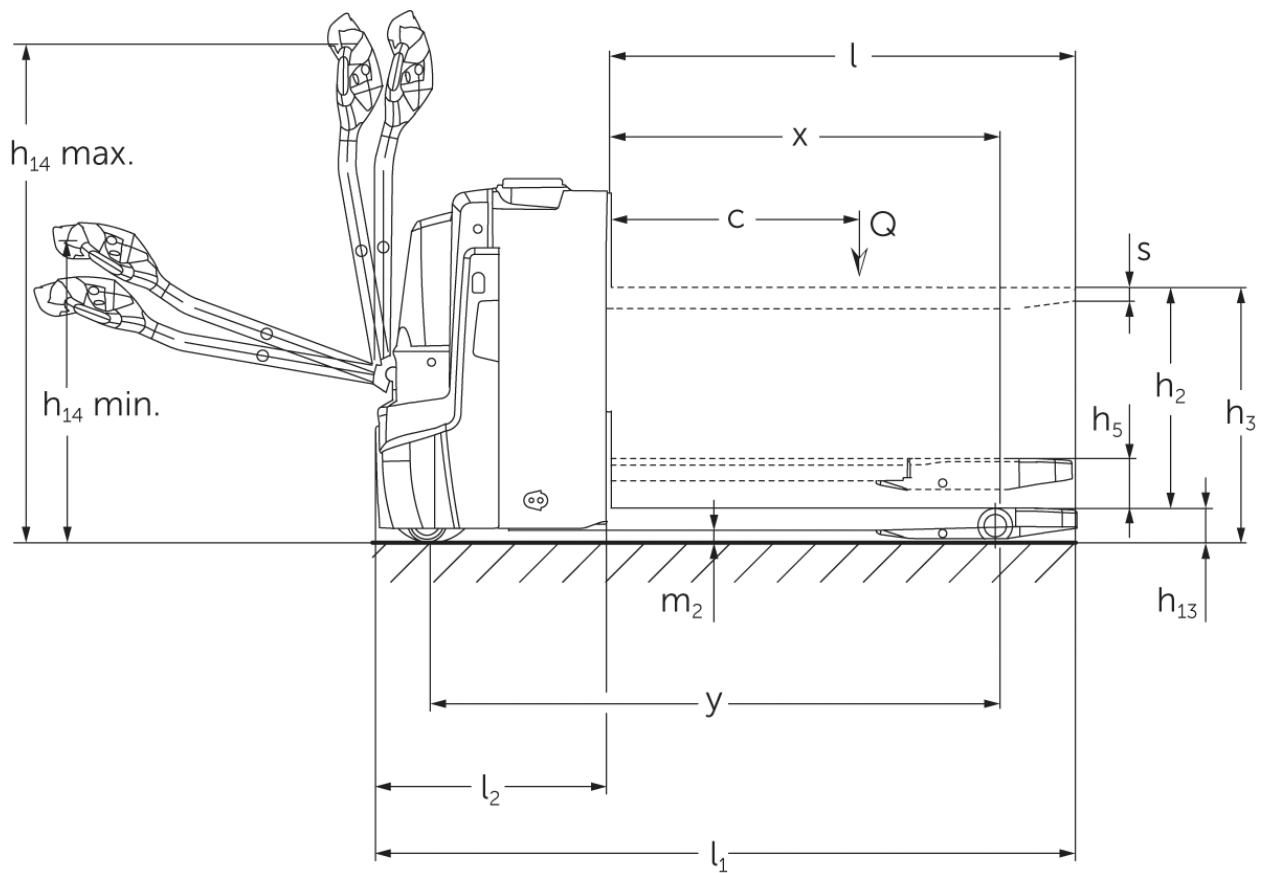

VDI-tabell

Stå: 10/2024

Mark	1.1	Produsent (kort navn)			Jungheinrich
	1.2	Produsentens typebetegnelse			EJE C20
	1.3	Drivenhet			Elektrisk
	1.4	Betjening			Gå
	1.5	Løftekapasitet last	Q	kg	2000
	1.5.1	Nominel lastkapasitet / last ved initialløft	Q	kg	700
	1.5.2	Nominell lastkapasitet / belastning på tilleggsløft	Q	kg	2000
	1.6	Lastsenteravstand	c	mm	600
	1.8	Lastavstand	x	mm	893
1.9	Hjulavstand	y	mm	1333	
Vekter	2.1.1	Egenvekt (inkl. batterier)		kg	523
	2.2	Akselbelastning med last foran/bak		kg	800 / 1729
	2.3	Akselbelastning uten last foran/bak		kg	390 / 133
Hjul, chassis	3.1	Hjul			Polyuretan (PU)
	3.2	Hjuldimensjon foran			Ø 230 x 70
	3.3	Hjuldimensjon bak			Ø 85 x 95
	3.4	Tilleggshjul			Ø 100 x 40
	3.5	Hjul, antall foran/bak (x = drivhjul)			1x +2/2 oder 4
	3.6	Sporvidde foran	b10	mm	510
	3.7	Sporvidde bak	b11	mm	338
Grunnleggende mål	4.3	Friløft (h2)	h2	mm	540
	4.4	Løftehøyde (h3)	h3	mm	752
	4.6	Initialløft	h5	mm	122
	4.9	Høyde ledehendelhåndtak i kjøreposisjon min./maks.	h14	mm	750 / 1237
	4.15	Høyde senket	h13	mm	90
	4.19	Totallengde	l1	mm	1734
	4.20	Lengde inkl. gaffelrygg	l2	mm	584
	4.21.1	Totalbredde	b1	mm	720
	4.22	Gafler (tykkelse, bredde, lengde)	s/e/l	mm	60 x 180 x 1150
	4.25	Mål over gafler	b5	mm	530
	4.32	Bakkeklaring målt midt mellom akslingene	m2	mm	30
	4.34.1	Arbeidsbredde (pall 1000 x 1200 på tverrsnitt)	Ast	mm	2322
	4.34.2	Arbeidsbredde (pall 800x1200 langsgående)	Ast	mm	2217
4.35	Svingradius	Wa	mm	1513	
Ytelser	5.1	Kjørehastighet med/uten last		km/h	6 / 6
	5.2	Løfthastighet med/uten last		m/s	0,14 / 0,2
	5.3	Senkehastighet med/uten last		m/s	0,14 / 0,2
	5.8	Maks. stigeevne med/uten last		%	8 / 20
	5.10	Driftsbrems			Generatorisk
Elektrisk motor / Elektronikk	6.1	Drivmotor, effekt S2 60 min		kW	1,1
	6.2	Løftemotor, effekt ved S3		kW	1,2
	6.4	Batterispenning / nominell kapasitet		V / Ah	24 / 150
	6.5	Batteriets vekt		kg	151
	6.6.1	Energiforbruk iht. EN-syklus		kWh/h	0,31
	6.6.2	CO2-ekvivalent i henhold til EN16796		kg/h	0,2
	6.7	Omløpshastighet		t/h	100
	6.8.1	Energiforbruk ved maks. omløpshastighet		kWh/h	0,63

Andre	8.1	Type kjørekontroll		AC
	10.7	Lydtrykknivå i henhold til EN12053, førerens rør	dB (A)	61
<p>- Her vises kun tekniske verdier for standardmodellen i henhold til retningslinje VDI 2198. Andre dekk, master eller tilleggsutstyr kan gi andre verdier. Med forbehold om endringer og tekniske nyheter.</p>				

- VDI-nr. 4.34: Senket lastdel: + 24 mm
- VDI-nr. 4.33 senket lastdel: + 49 mm
- VDI-nr. 1.8: 1.9: 4.35: Senket lastdel: + 56 mm
- VDI-nr. 1.9: 4.19: 4.20: 4.34: 4.34.1: 4.35: med batteriuttak fra siden: M SBE = S + 77 mm

Jungheinrich Norge AS
Alf Bjerckes vei 30 · 0596 Oslo
Postboks 246 Leirdal · 1011 Oslo

Telefon 02350
24-timers servicevakt 480 75 450

kontakt@jungheinrich.no
www.jungheinrich.no

De tyske produksjonsstedene i
Norderstedt, Moosburg og Landsberg er
sertifisert. Det er også vårt
reservedelslager i Kaltenkirchen. ISO 9001
ISO 14001

Jungheinrich-trucker bygges i henhold
til Eusikkerhetsbestemmelsene og CE-
forskriftene



**JUNGHEINRICH**