

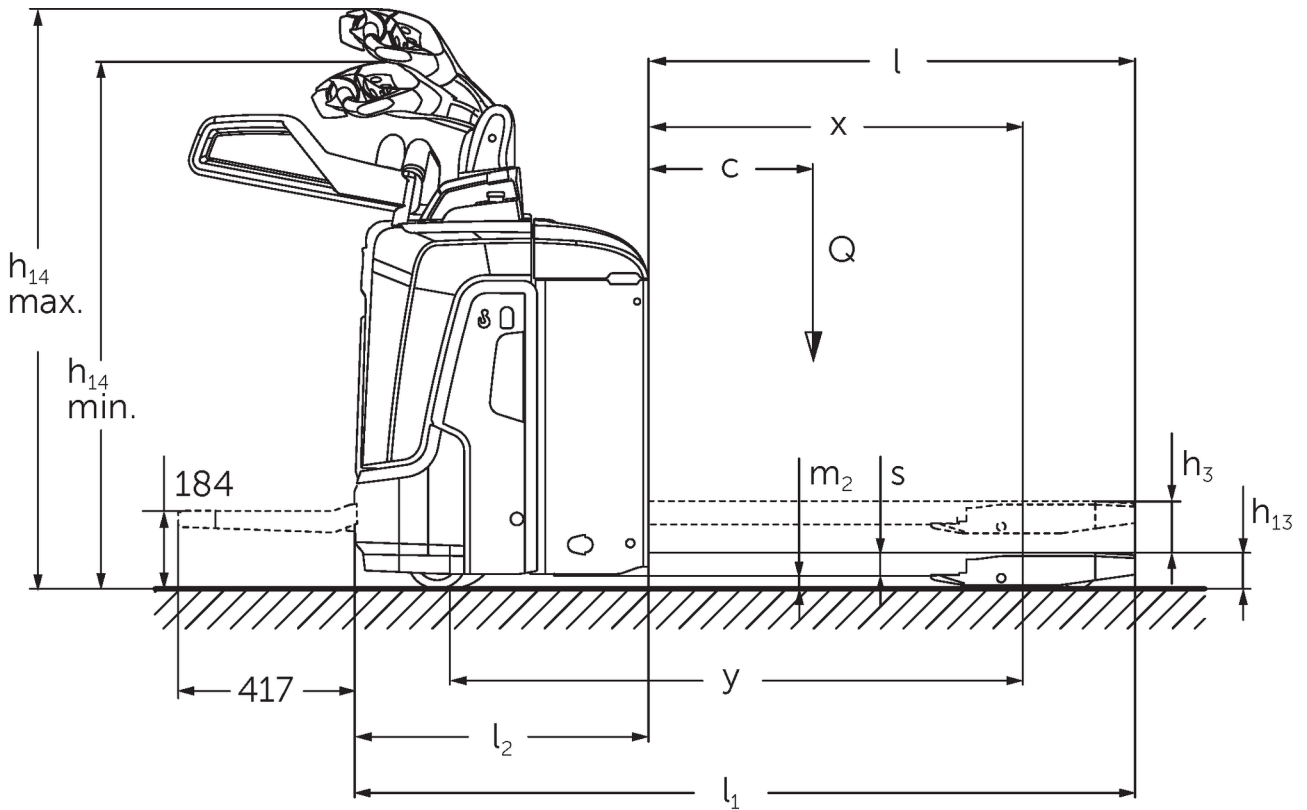

Transpallet elettrico a timone con operatore a bordo/operatore a terra ERE 120-230

Altezza di sollevamento: 122 mm / Portata: 2000-3000 kg

ERE 120-230



ERE 120-230



Tabella VDI

Edizione: 11/2024

		Jungheinrich								
Caratteristiche	1.1	Costruttore (sigla)	•							
	1.2	Indicazioni modello del costruttore		ERE 120 6km/h	ERE 120 9 km/h	ERE 125	ERE 225	ERE 225 drivePLUS	ERE 230	ERE 230 drivePLUS
	1.3	Trazione		Elettrico						
	1.4	Uso		Timone						
	1.5	Portata/carico	Q kg	2000		2500			3000	
	1.6	Distanza dal baricentro del carico	c mm	600						
	1.8	Distanza del carico	x mm	908						
	1.9	Interasse ruote	y mm	1378					1450	
	Pesi	2.1	Peso proprio	kg	400		404			424
2.1.1		Peso proprio (inclusa batteria)	kg	630		634			721	
2.2		Carico sull'asse con carico ant./ post.	kg	795 / 1825		1126 / 2090			1239 / 2494	
2.3		Carico sull'asse senza carico ant./ post.	kg	474 / 138		550 / 159			565 / 160	
Ruote/telaio	3.1	Gommatura		Vulkollan ®/PU + Quarzo/Vulkollan ®						
	3.2	Dimensione ruote anteriori		Ø 230 x 65		Ø 230 x 77				
	3.3	Dimensione ruote, posteriori		Ø 85 x 110 / Ø 85 x 85					Ø 85 x 85	
	3.4	Ruote supplementari		Ø 140 x 57						
	3.5	Numero ruote anteriori/posteriori (x = motrici)		1x +2/2 oder 4					1x +2/4	
	3.6	Larghezza di transito, anteriore	b10 mm	363						
	3.7	Larghezza di transito, posteriore	b11 mm	512						
Dimensioni di base	4.4	Sollevamento (h3)	h3 mm	122						
	4.9	Altezza maniglia timone in posizione di guida min. / max.	h14 mm	1137 / 1419						
	4.15	Altezza forche abbassate	h13 mm	85						
	4.19	Lunghezza totale	l1 mm	1847					1919	
	4.20	Lunghezza incluso dorso forche	l2 mm	697					769	
	4.21.1	Larghezza totale	b1 mm	770						
	4.22	Dimensioni forche	s/ e/l mm	55 x 172 x 1150						
	4.25	Scartamento esterno forche	b5 mm	535						
	4.32	Luce libera da terra centro interasse ruote	m2 mm	30						
	4.34.1	Larghezza corsia di lavoro (pallet 1000x1200 trasversale)	Ast mm	2411					2483	
	4.34.2	Larghezza corsia di lavoro (pallet 800x1200 longitudinale)	Ast mm	2299					2372	
	4.34.8	Larghezza corsia di lavoro con pallet 800 x 1200 trasversalmente	Ast mm	2414					2486	
	4.35	Raggio di curvatura	Wa mm	1604					1677	
Parte elettrica/prestazioni	5.1	Velocità di traslazione con/senza carico	km/h	6 / 6	8 / 9	9 / 9	9,5 / 12,5	9,5 / 14	6 / 12,5	6 / 14
	5.2	Velocità di sollevamento con/ senza carico	m/s	0,04 / 0,04			0,05 / 0,07			
	5.3	Velocità di abbassamento con/ senza carico	m/s	0,05 / 0,04			0,05 / 0,05			
	5.8	Max. pendenza con/senza carico	%	5 / 7	8 / 16				6 / 16	
	5.10	Freno di servizio		rigenerativo						
6.1	Motore di traslazione, prestazione con S2 60 min	kW	2		2,8		3,2		2,8	3,2

Motore elettrico/Parte elettrica/prestazioni

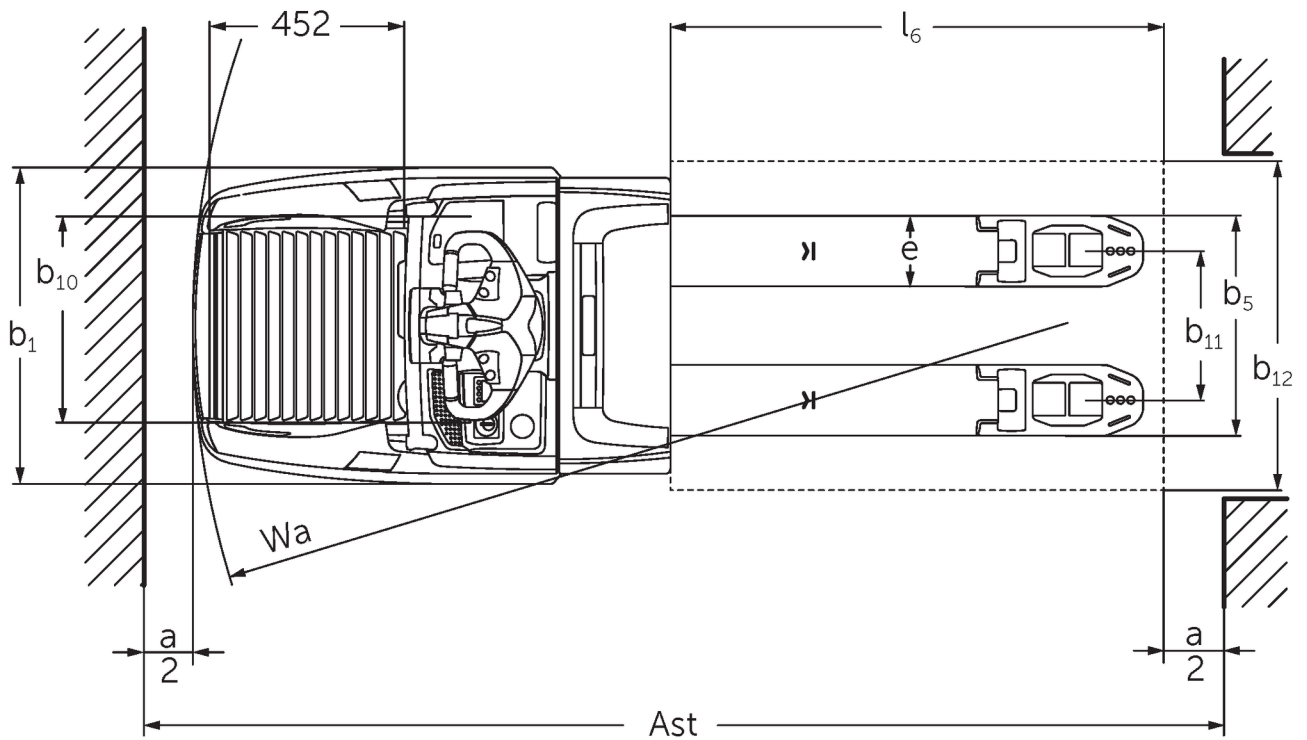
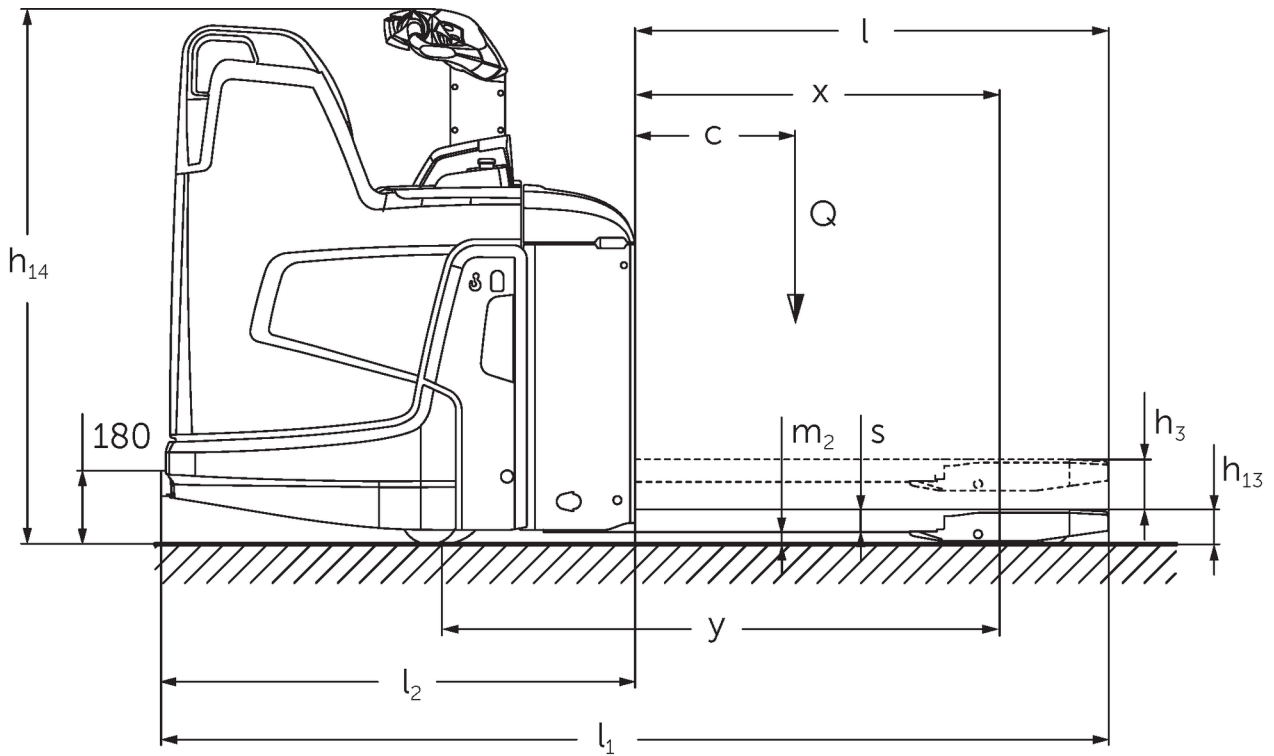
	6.2	motore di sollevamento, prestazione S3	kW	1,2		2,2				
	6.3	Batteria ai sensi della DIN 43531/35/36		B	-				B	
	6.4	Tensione batteria/capacità nominale	V / Ah	24 / 250				24 / 375		
	6.5	Peso batteria	kg	230				297		
	6.6.1	Consumo energia secondo ciclo EN	kWh/h	0,4	0,43	0,4	0,35	0,39	0,36	0,41
	6.6.2	CO2 equivalente in base a EN16796	kg/h	0,2						
	6.7	Resa di movimentazione	t/h	114	142	156	184	222	220	266
	6.8.1	Consumo energetico con produttività max.	kWh/h	0,74	1,11	1,18	1,29	1,89	1,45	2,05
Varie	8.1	Tipo di comando per la trazione		AC						
	10.7	Schalldruckpegel nach EN12053	dB (A)	63		64	67	64	67	
<p>- Ai sensi della direttiva VDI 2198, questa scheda tecnica cita solo i valori tecnici dell'apparecchio standard. Gommature diverse, altri montanti, attrezzature ecc. possono modificare i valori.</p>										

I valori nella tabella sono validi per la piattaforma operatore in piedi pieghevole (chiusa), vano batteria M ad estrazione laterale della batteria, lunghezza forche 1.150 mm, sollevamento razze sollevato.

- Num. VDI 1.8: sistema di carico abbassato: x + 56 mm.
 - Num. VDI 1.9: sistema di carico abbassato: y + 56 mm. Con vano batteria M ad estrazione verticale della batteria, L ad estrazione laterale della batteria e L ad estrazione laterale della batteria in alto: y + 72 mm, L ad estrazione verticale della batteria: y + 125 mm.
 - Num. VDI 2.1: con estrazione laterale batteria: + 25 kg.
 - Num. VDI 04:19: con vano batteria M ad estrazione verticale della batteria, L ad estrazione laterale della batteria e L ad estrazione laterale della batteria in alto: l1 + 72 mm, L ad estrazione verticale della batteria: l1 + 125 mm. Con piattaforma pieghevole abbassata: l1 + 416 mm; piattaforma fissa, compatta: l1 + 357 mm; piattaforma fissa, allungata: l1 + 472 mm; piattaforma a L: l1 + 477 mm.
 - Num. VDI 04:20: con vano batteria M ad estrazione verticale della batteria, L ad estrazione laterale della batteria e L ad estrazione laterale della batteria in alto: l2 + 72 mm, L ad estrazione verticale della batteria: l2 + 125 mm. Con piattaforma pieghevole abbassata: l2 + 416 mm; piattaforma fissa, compatta: l2 + 357 mm; piattaforma fissa, allungata: l2 + 472 mm; piattaforma a L: l2 + 477 mm.
 - Num. VDI 4.34.1: sistema di carico abbassato: larghezza corsia di lavoro + 50 mm. Con piattaforma pieghevole ribaltata: larghezza corsia di lavoro + 416 mm; piattaforma fissa, compatta: larghezza corsia di lavoro + 357 mm; piattaforma fissa, allungata: larghezza corsia di lavoro + 472 mm; piattaforma a L: larghezza corsia di lavoro + 477 mm.
 - Num. VDI 4.34.2: Con piattaforma pieghevole ribaltata: larghezza corsia di lavoro + 416 mm; piattaforma fissa, compatta: larghezza corsia di lavoro + 357 mm; piattaforma fissa, allungata: larghezza corsia di lavoro + 472 mm; piattaforma a L: larghezza corsia di lavoro + 477 mm.
 - Num. VDI 4.34.8: sistema di carico abbassato: larghezza corsia di lavoro + 68 mm. Con piattaforma pieghevole ribaltata: larghezza corsia di lavoro + 416 mm; piattaforma fissa, compatta: larghezza corsia di lavoro + 357 mm; piattaforma fissa, allungata: larghezza corsia di lavoro + 472 mm; piattaforma a L: larghezza corsia di lavoro + 477 mm.
 - Num. VDI 04:35: sistema di carico abbassato: Wa + 56 mm.
- Con vano batteria M ad estrazione verticale della batteria, L ad estrazione laterale della batteria e vano L ad estrazione laterale della batteria in alto: Wa + 72 mm; L ad estrazione verticale della batteria: Wa + 125 mm. Con piattaforma pieghevole ribaltata: Wa + 416 mm; piattaforma fissa, compatta: Wa + 357 mm; piattaforma fissa, allungata: Wa + 472 mm; piattaforma a L: Wa + 477 mm.
- Num. VDI 5.1: ERE 230: 9,5 km/h con carico da 2,5 t.

Jungheinrich Italiana S.r.l.

Via Amburgo, 1
20088 Rosate MI
Telefono 02 908711
Telefax 02 908712335

info@jungheinrich.it
www.jungheinrich.it

Gli stabilimenti di produzione tedeschi di
Norderstedt, Moosburg e Landsberg,
nonché il nostro centro ricambi di
Kaltenkirchen sono certificati.

ISO 9001
ISO 14001

I mezzi di movimentazione Jungheinrich
sono conformi ai requisiti europei di
sicurezza.



 **JUNGHEINRICH**