



Elektrisk støttebenstruck

ERC 214i-216i

Løftehøyde: 2400-6000 mm / Løftekapasitet: 1400-1600 kg

ERC 214i-216i

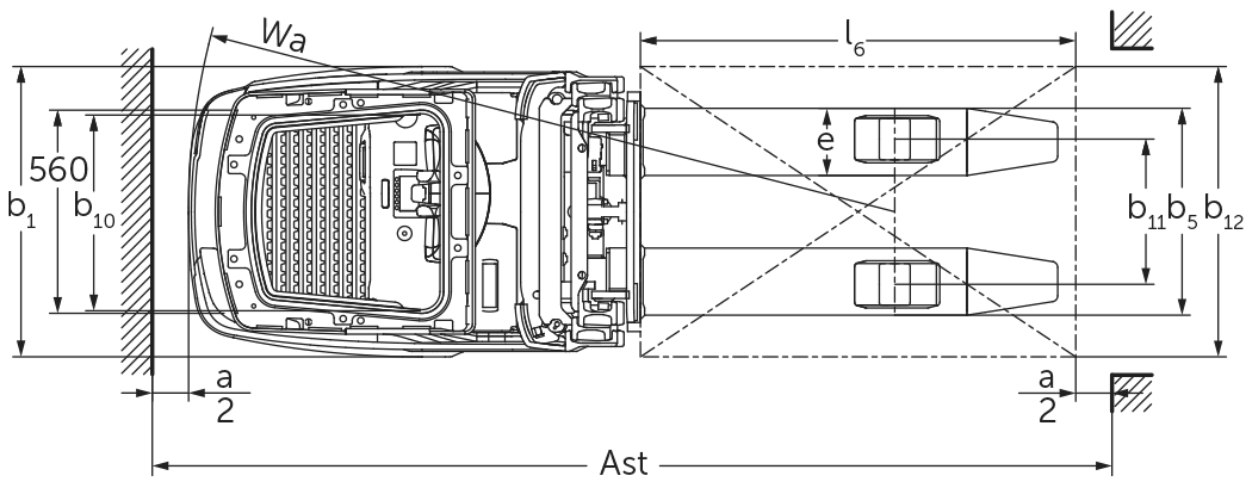
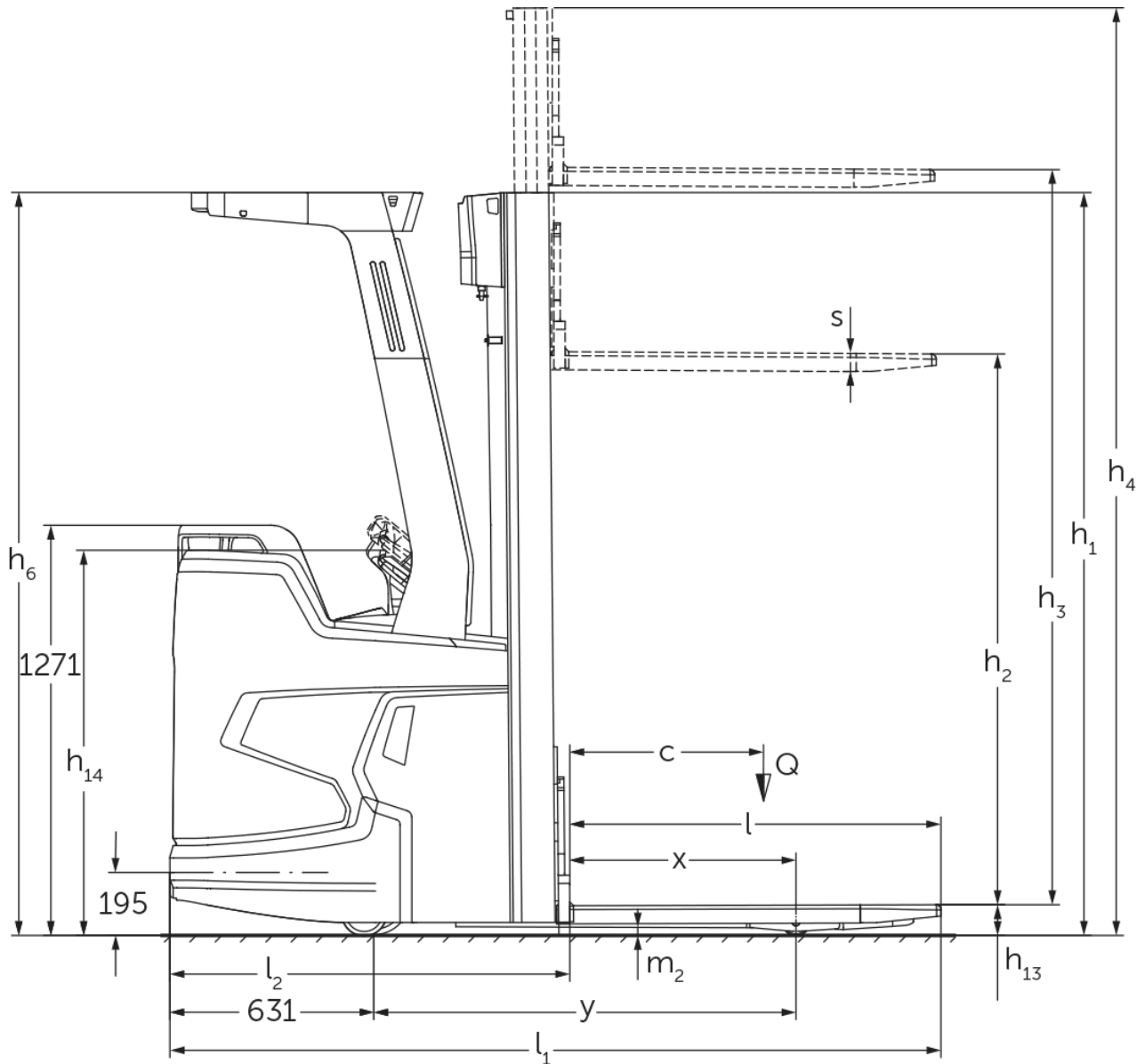

ERC 214i-216i

ERC 214i	Løftehøyde (h3)	Høyde senket mast (h1)	Friløft (h2)	Høyde løftet mast (h4)
Todelt teleskopmast ZT	2500 mm	1800 mm	100 mm	3025 mm
	2760 mm	1930 mm	100 mm	3285 mm
	2900 mm	2000 mm	100 mm	3425 mm
	3160 mm	2130 mm	100 mm	3685 mm
	3600 mm	2350 mm	100 mm	4125 mm
	4100 mm	2600 mm	100 mm	4625 mm
	4300 mm	2700 mm	100 mm	4825 mm
Tredelt friløftmast DZ	4090 mm	1880 mm	1348 mm	4622 mm
	4300 mm	1950 mm	1418 mm	4832 mm
	4690 mm	2080 mm	1548 mm	5222 mm
	5350 mm	2300 mm	1768 mm	5882 mm
ERC 214i, ERC 216i	Løftehøyde (h3)	Høyde senket mast (h1)	Friløft (h2)	Høyde løftet mast (h4)
Tredelt friløftmast DZ	6000 mm	2550 mm	1968 mm	6582 mm
ERC 216i	Løftehøyde (h3)	Høyde senket mast (h1)	Friløft (h2)	Høyde løftet mast (h4)
Todelt teleskopmast ZT	2400 mm	1800 mm	100 mm	2975 mm
	2660 mm	1930 mm	100 mm	3235 mm
	2800 mm	2000 mm	100 mm	3375 mm
	3060 mm	2130 mm	100 mm	3635 mm
	3500 mm	2350 mm	100 mm	4075 mm
	4000 mm	2600 mm	100 mm	4575 mm
	4200 mm	2700 mm	100 mm	4775 mm
Tredelt friløftmast DZ	3990 mm	1880 mm	1298 mm	4572 mm
	4200 mm	1950 mm	1368 mm	4782 mm
	4590 mm	2080 mm	1498 mm	5172 mm
	5250 mm	2300 mm	1718 mm	5832 mm

VDI-tabell

Stå: 11/2024

				ERC 214i	ERC 216i
Mark	1.2	Produsentens typebetegnelse			
	1.3	Drivenhet		Elektrisk	
	1.4	Betjening		Førerplattform	
	1.5	Løftekapasitet last	Q kg	1400	1600
	1.6	Lastsenteravstand	c mm	600	
	1.8	Lastavstand	x mm	694	
	1.9	Hjulavstand	y mm	1308	
Vekter	2.1.1	Egenvekt (inkl. batterier)	kg	1470	1480
	2.2	Akselbelastning med last foran/bak	kg	1195 / 1675	1210 / 1870
	2.3	Akselbelastning uten last foran/bak	kg	1085 / 385	1090 / 390
Hjul, chassis	3.1	Hjul		Polyuretan (PU)	
	3.2	Hjuldimensjon foran		Ø 230x77	Ø 230 x 77
	3.3	Hjuldimensjon bak		Ø 85 x 75	
	3.4	Tilleggshjul		Ø 140 x 57	
	3.5	Hjul, antall foran/bak (x = drivhjul)		1x + 1 / 4	
	3.6	Sporvidde foran	b10 mm	535	
	3.7	Sporvidde bak	b11 mm	400	
Grunnleggende mål	4.2	Høyde senket mast (h1)	h1 mm	2300	
	4.3	Friløft (h2)	h2 mm	1768	1718
	4.4	Løftehøyde (h3)	h3 mm	5350	5250
	4.5	Høyde løftet mast (h4)	h4 mm	5882	5832
	4.7	Høyde på beskyttende tak (hytte)	h6 mm	2300	
	4.9	Høyde ledehendelhandtak i kjøreposisjon min./maks.	h14 mm	1185 / 1245	
	4.15	Høyde senket	h13 mm	90	
	4.19	Totallengde	l1 mm	2389	
	4.20	Lengde inkl. gaffelrygg	l2 mm	1239	
	4.21.1	Totalbredde	b1 mm	800	
	4.22	Gafler (tykkelse, bredde, lengde)	s/e/l mm	56 x 185 x 1150	
	4.25	Mål over gafler	b5 mm	570	
	4.32	Bakkeklaring målt midt mellom akslingene	m2 mm	26	
	4.34.1	Arbeidsbredde (pall 1000 x 1200 på tverrsnitt)	Ast mm	2596	
	4.34.2	Arbeidsbredde (pall 800x1200 langsgående)	Ast mm	2646	
	4.35	Svingradius	Wa mm	1947	
Ytelser	5.1	Kjørehastighet med/uten last (Efficiency drivePLUS)	km/h	7 / 7 9 / 12	
	5.2	Løfthastighet med/uten last	m/s	0,19 / 0,35	
	5.3	Senkehastighet med/uten last	m/s	0,43 / 0,49	
	5.8	Maks. stigeevne med/uten last (Efficiency drivePLUS)	%	- / - 8 / 16	
	5.10	Driftsbrems		Generatorisk	
Elektrisk motor / Elektronikk	6.1	Drivmotor, effekt S2 60 min (Efficiency drivePLUS)	kW	- 3,2	
	6.2	Løftemotor, effekt ved S3	kW	3	
	6.3	Batteri iht. DIN 43531/35/36		Li-ion fra Jungheinrich	
	6.4	Batterispenning / nominell kapasitet	V / Ah	24 / 260	
	6.5	Batteriets vekt	kg	98	
	6.6	Energiforbruk iht. VDI-syklus	kWh/h	0	
	6.6.1	Energiforbruk iht. EN-syklus (Efficiency PLUS)	kWh/h	- 0,96	
6.6.2	CO2-ekvivalent i henhold til EN16796 (Efficiency PLUS)	kg/h	- 0,5		
6.7	Omløpshastighet (Efficiency PLUS)	t/h	- 83		

	6.8.1	Energiforbruk ved maks. omløpshastighet (Efficiency PLUS)	kWh/h	- 2,31
Andre	8.1	Type kjørekontroll		AC
	10.7	Schalldruckpegel nach EN12053	dB (A)	68
- Her vises kun tekniske verdier for standardmodellen i henhold til retningslinje VDI 2198. Andre dekk, master eller tilleggsutstyr kan gi andre verdier. Med forbehold om endringer og tekniske nyheter.				

Efficiency: Verdier standardpakke | PLUS: Verdier ytelsespakke

Verdiene i tabellen gjelder for Li-ionbatteri på 260 Ah, mast DZ 5350 / DZ 5250, med førervern, uten støtteskyttelse.

- VDI-nr. 1.8: med senkede støtteben: x + 53 mm; med ZT-mast: x + 32 mm
- VDI-nr. 1.9: med senkede støtteben: y + 51 mm
- VDI-nr. 4.19: med ZT-mast: l1 - 32 mm
- VDI-nr. 4.20: med ZT-mast: l2 - 32 mm
- VDI-nr. 4.34.1: diagonalt iht. VDI: arbeidsgangbredde + 225 mm; med ZT-mast: arbeidsgangbredde - 32 mm
- VDI-nr. 4.34.2: diagonalt iht. VDI: arbeidsgangbredde + 146 mm; med ZT-mast: arbeidsgangbredde - 32 mm
- VDI-nr. 6.2: ved S3 = 11 %
- VDI-nr. 6.5: med 130 Ah-batteri = 76 kg

Jungheinrich Norge AS
Alf Bjerckes vei 30 · 0596 Oslo
Postboks 246 Leirdal · 1011 Oslo

Telefon 02350
24-timers servicevakt 480 75 450

kontakt@jungheinrich.no
www.jungheinrich.no

De tyske produksjonsstedene i
Norderstedt, Moosburg og Landsberg er
sertifisert. Det er også vårt
reservedelslager i Kaltenkirchen. ISO 9001
ISO 14001

Jungheinrich-trucker bygges i henhold
til Eusikkerhetsbestemmelsene og CE-
forskriftene



**JUNGHEINRICH**