



Akumulatorowy podnośnikowy wózek widłowy

EJC 110i / 112i

Wysokość podnoszenia: 1200-4700 mm / Udźwig: 1000-1200 kg

EJC 110i / 112i

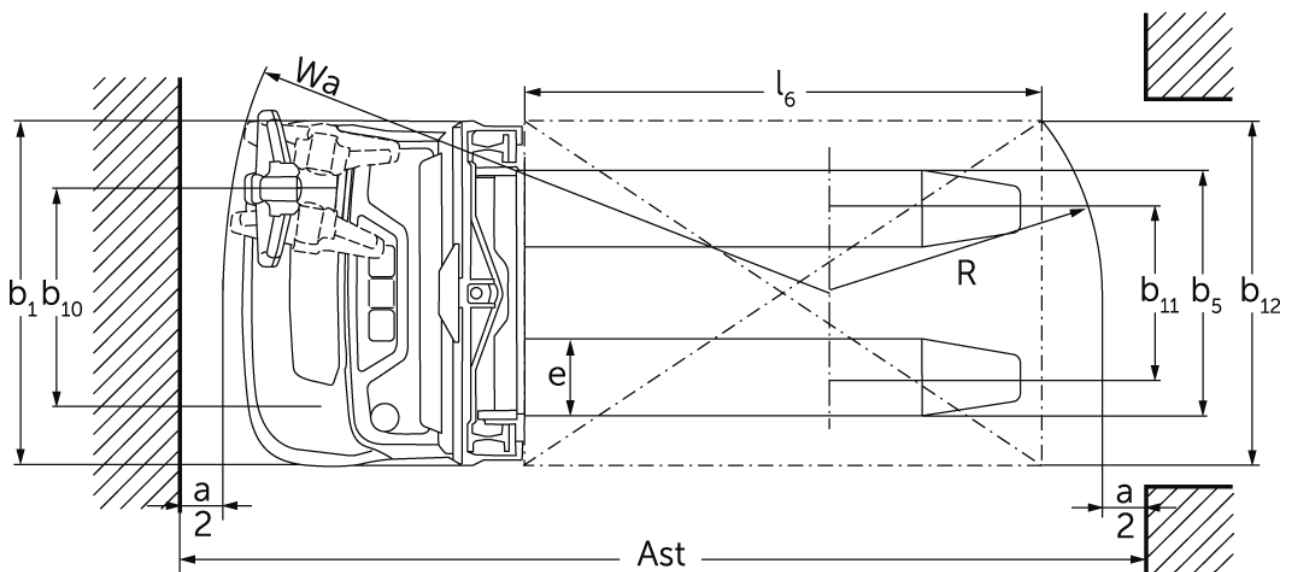
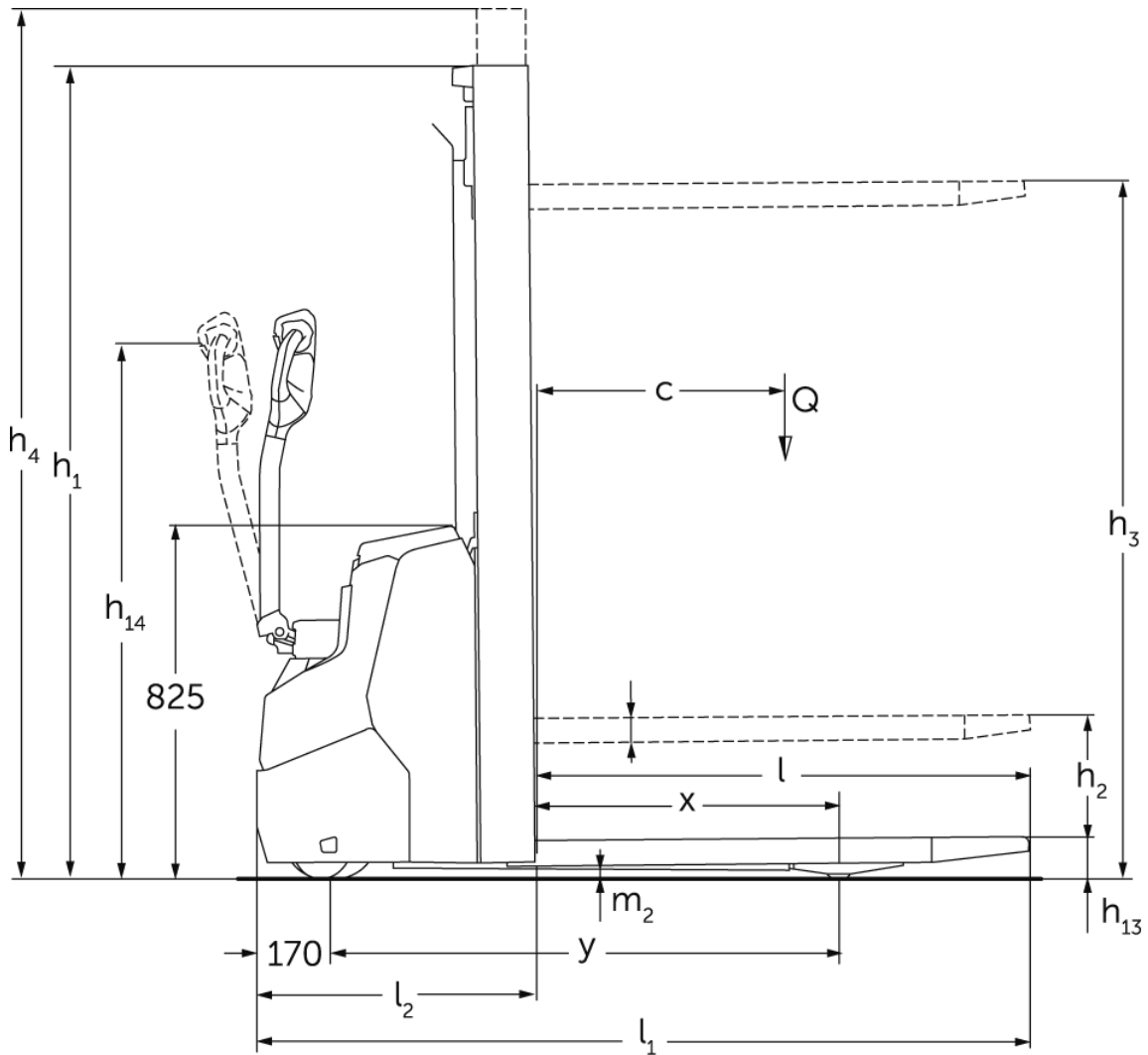

EJC 110i / 112i

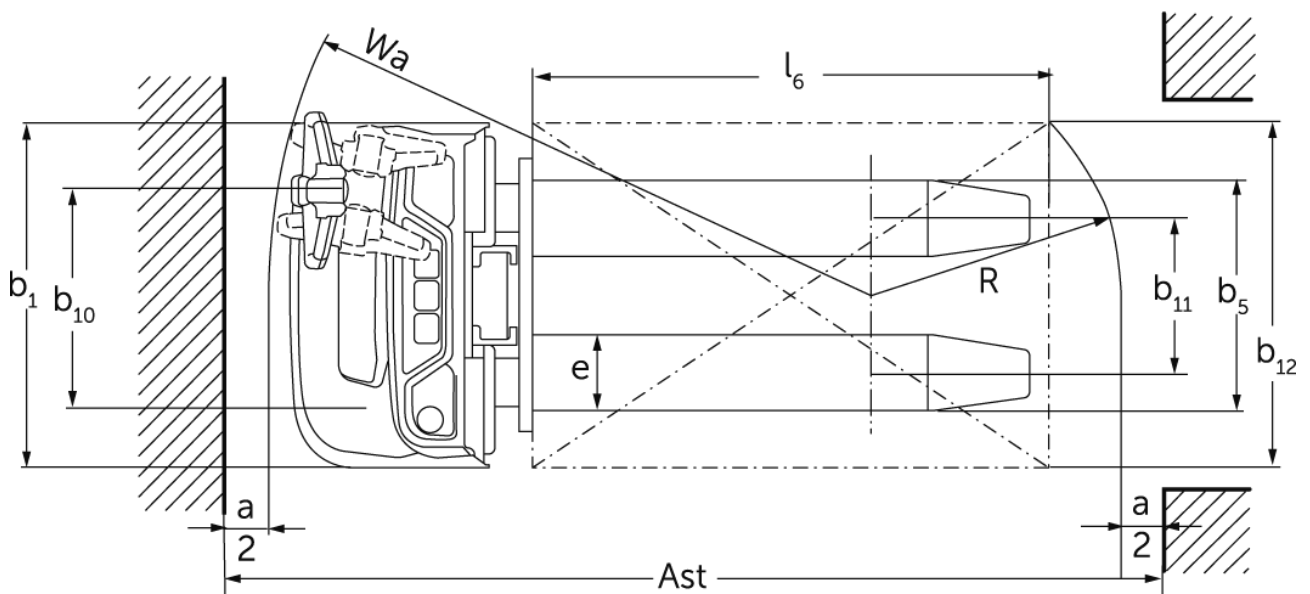
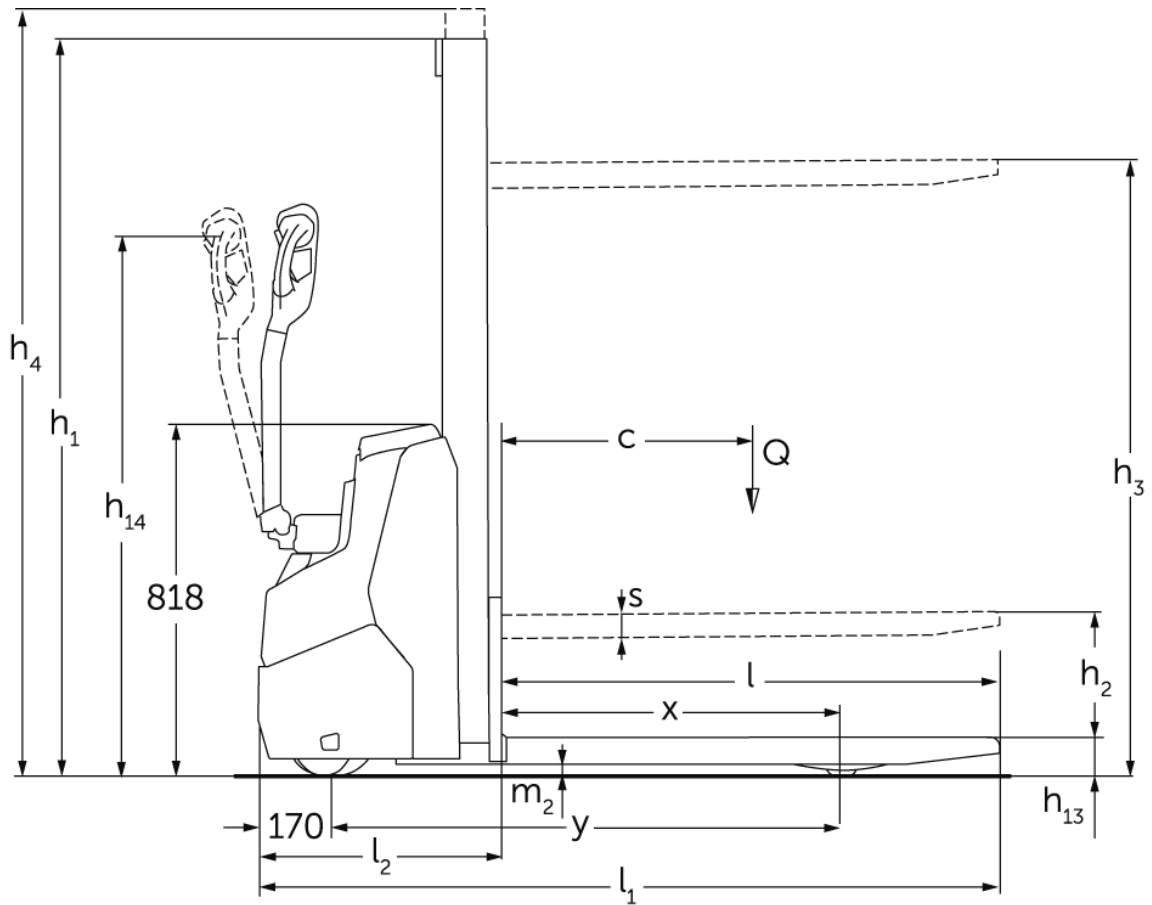

EJC 110i / 112i

EJC 110i (E)	Wysokość podnoszenia (h3)	Wysokość wózka z masztem złożonym (h1)	Wolny skok (h2)	Wysokość wózka z masztem wysuniętym (h4)
maszt pojedynczy MM	1200 mm	1710 mm	1200 mm	1710 mm
	1540 mm	1970 mm	1540 mm	1970 mm
	2000 mm	2430 mm	2000 mm	2430 mm
EJC 110i, EJC 112i	Wysokość podnoszenia (h3)	Wysokość wózka z masztem złożonym (h1)	Wolny skok (h2)	Wysokość wózka z masztem wysuniętym (h4)
Podwójny maszt ZT	2300 mm	1650 mm	100 mm	2775 mm
	2500 mm	1750 mm	100 mm	2975 mm
	2700 mm	1850 mm	100 mm	3175 mm
	2900 mm	1950 mm	100 mm	3375 mm
	3200 mm	2100 mm	100 mm	3675 mm
	3600 mm	2300 mm	100 mm	4075 mm
	3900 mm	2450 mm	100 mm	4375 mm
Podwójny maszt ZZ	2300 mm	1600 mm	1125 mm	2775 mm
	2500 mm	1700 mm	1225 mm	2975 mm
	2900 mm	1900 mm	1425 mm	3375 mm
	3200 mm	2050 mm	1575 mm	3675 mm
	3600 mm	2250 mm	1775 mm	4075 mm
	3900 mm	2400 mm	1925 mm	4375 mm
Potrójny maszt DZ	4090 mm	1845 mm	1338 mm	4597 mm
	4300 mm	1915 mm	1408 mm	4807 mm
EJC 112i	Wysokość podnoszenia (h3)	Wysokość wózka z masztem złożonym (h1)	Wolny skok (h2)	Wysokość wózka z masztem wysuniętym (h4)
Podwójny maszt ZT	4100 mm	2550 mm	100 mm	4575 mm
	4300 mm	2650 mm	100 mm	4775 mm
Potrójny maszt DZ	4700 mm	2050 mm	1564 mm	5213 mm

Dane techniczne według VDI

Stan: 11/2024

				EJC 110i (E)	EJC 110i	EJC 112i
Właściwości	1.2	Typ				
	1.3	Napęd		akumulatorowy		
	1.4	Obsługa wózka z pozycji operatora		operator idący		
	1.5	Udźwig / ładunek	Q kg	1000		1200
	1.6	Odległość środka ciężkości ładunku od czopa widet	c mm	600		
	1.8	Odległość czopa widet od osi kół	x mm	783	707	
	1.9	Rozstaw osi kół	y mm	1171	1141	
Ciężary	2.1.1	Masa własna (wraz z akumulatorem)	kg	480	665	675
	2.2	Nacisk na oś z ładunkiem przód / tył	kg	500 / 980	556 / 1109	580 / 1295
	2.3	Nacisk na oś bez ładunku przód / tył	kg	350 / 130	465 / 200	475 / 200
Koła / układ jezdny	3.1	Ogumienie		Poliuretan (PU)		
	3.2	Wymiary kół, przód		Ø 210 x 70	Ø 230 x 70	
	3.3	Wymiary kół, tył		Ø 75 x 70 / Ø 75 x 45	Ø 75x105 / Ø 75x80	Ø 75 x 105 / Ø 75x80
	3.4	Koła dodatkowe		Ø 140 x 54		
	3.5	Liczba kół przód / tył (x = napęd)		1x +1/2		
	3.6	Rozstaw kół, przód	b10 mm	507		
	3.7	Rozstaw kół, tył	b11 mm	394	405	
Wymiary	4.2	Wysokość wózka z masztem złożonym (h1)	h1 mm	1970	1950	
	4.3	Wolny skok (h2)	h2 mm	1540	100	
	4.4	Wysokość podnoszenia (h3)	h3 mm	1540	2900	
	4.5	Wysokość wózka z masztem wysuniętym (h4)	h4 mm	1970	3375	
	4.9	Min./maks. wysokość dyszla w pozycji podczas jazdy	h14 mm	750 / 1260		
	4.15	Wysokość opuszczonych widet	h13 mm	90		
	4.19	Długość całkowita	l1 mm	1714	1754	
	4.20	Długość korpusu wózka	l2 mm	564	604	
	4.21.1	Szerokość całkowita	b1 mm	800		
	4.22	Wymiary widet	s/ e/l mm	60 x 178 x 1150		
	4.25	Zewnętrzny rozstaw widet	b5 mm	535	570	
	4.32	Prześwit pomiędzy osiami kół	m2 mm	27	24	
	4.34.1	Szerokość korytarza roboczego (paleta 1000 x 1200 poprzecznie)	Ast mm	1961	2002	
4.34.2	Szerokość korytarza roboczego (paleta 800x1200 wzdłuż)	Ast mm	2011	2052		
4.35	Promień skrętu	Wa mm	1394	1359		
Osiągi	5.1	Prędkość jazdy z ładunkiem / bez ładunku	km/h	5,3 / 5,3	6 / 6	
	5.2	Prędkość podnoszenia z ładunkiem / bez ładunku	m/s	0,15 / 0,25	0,15 / 0,27	0,17 / 0,33
	5.3	Prędkość opuszczania z ładunkiem / bez ładunku	m/s	0,15 / 0,15	0,34 / 0,34	0,45 / 0,37
	5.8	Maks. zdolność pokonywania wzniesień z ładunkiem / bez ładunku	%	6 / 10	6 / 14	
	5.10	Hamulec roboczy		przeciwprądowy		
Silniki	6.1	Silnik jazdy, S2 60 min	kW	1	0,9	
	6.2	Silnik podnoszenia, S3	kW	1,2	2,2	2,8
	6.3	Akumulator wg DIN 43531 / 35 / 36		brak		
	6.4	Pojemność akumulatora (znamionowa)	V / Ah	24 / 50	24 / 100	
	6.5	Masa akumulatora	kg	24	35	26
	6.6.1	Zużycie energii wg cyklu EN16796	kWh/h	0,35	0,66	
	6.6.2	Ekwiwalent CO2 zgodnie z EN16796	kg/h	0,2	0,4	

Inne	8.1	Rodzaj sterowania jazdą		AC	
	10.7	Schalldruckpegel nach EN12053	dB (A)	64	65
- Niniejsza karta katalogowa zgodnie z wytycznymi VDI 2198 zawiera jedynie parametry wózka standardowego. W przypadku zastosowania innego ogumienia, innych masztów, osprzętu itp. parametry te mogą ulec zmianie.					

Dla EJC 110i/112i obowiązuje:

wartości w tabeli dotyczą komory akumulatora XS, masztu ZT2900, akumulatora 100 Ah.

- Nr VDI 1.8: w przypadku masztu DZ: $x - 40$ mm
- Nr VDI 1.9: w przypadku komory akumulatora S: $y + 50$ mm.
- Nr VDI 4.19: w przypadku komory akumulatora S: $l1 + 50$ mm. w przypadku masztu DZ: $l1 + 40$ mm.
- Nr VDI 4.20: w przypadku komory akumulatora S: $l2 + 50$ mm; w przypadku masztu DZ: $l2 + 40$ mm.
- Nr VDI 4.34.1: metodą diagonalną według wytycznych VDI: szerokość korytarza roboczego + 225 mm; w przypadku komory akumulatora S: szerokość korytarza roboczego + 48; w przypadku masztu DZ: szerokość korytarza roboczego + 40 mm.
- Nr VDI 4.34.2: metodą diagonalną według wytycznych VDI: szerokość korytarza roboczego + 142 mm; w przypadku komory akumulatora S: szerokość korytarza roboczego + 48 mm. w przypadku masztu DZ: szerokość korytarza roboczego + 40 mm.
- Nr VDI 4.35: w przypadku komory akumulatora S: promień skrętu + 48 mm.
- Nr VDI 6.2: EJC 110i: S3 5%; EJC 112i: S3 13%

Dla EJC 110i (E) obowiązuje:

wartości w tabeli dotyczą masztu MM 1540.

- Nr VDI 4.34.1: metodą diagonalną według wytycznych VDI: szerokość korytarza roboczego + 271 mm.
- Nr VDI 4.34.2: metodą diagonalną według wytycznych VDI: szerokość korytarza roboczego + 161 mm.

Jungheinrich Polska Sp. z o.o.
ul. Świerkowa 3, Bronisze k. Warszawy
05-850 Ożarów Mazowiecki
PL1130082801
telefon +48 22 332 88 00
fax +48 22 332 88 01
infolinia 0801 300 801

info@jungheinrich.pl
www.jungheinrich.pl

Niemieckie zakłady produkcyjne w
Norderstedt, Moosburgu i Landsbergu
oraz nasze Centrum Części Zamiennych
w Keltenkirchen posiadają certyfikaty
ISO.

ISO 9001
ISO 14001

Wózki jezdniowe firmy Jungheinrich
spełniają europejskie wymogi
bezpieczeństwa.



**JUNGHEINRICH**