



Elektrisk skydemasttruck

ETV 210 - 216

Løftehøjde: 4550-10700 mm / Lasteevne: 1000-1600 kg

ETV 210 - 216

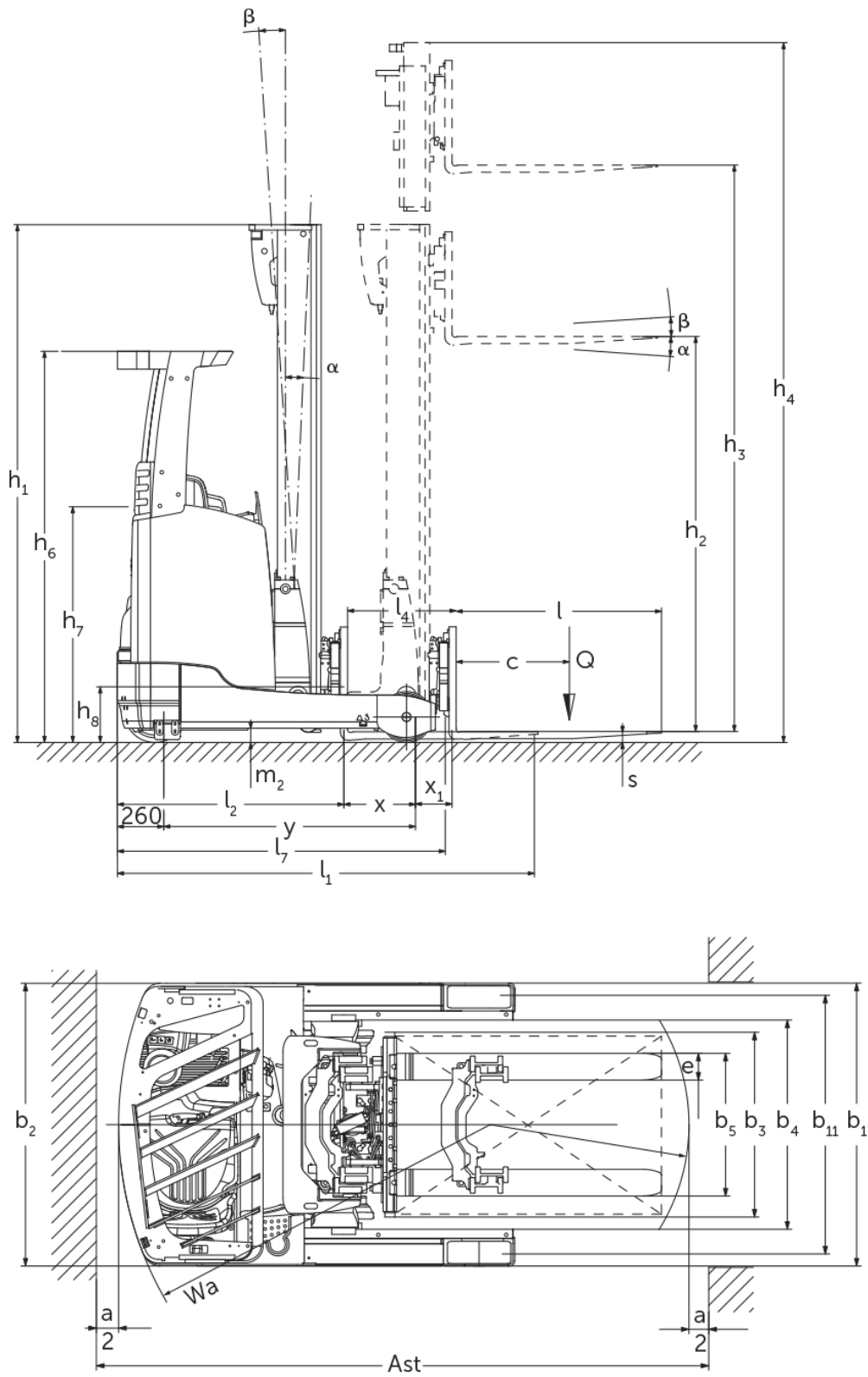

ETV 210 - 216

ETM 214, ETV 214, ETM 216, ETV 216	Slagtilfælde (h3)	Højde mast tilbagetrukket (h1)	Fri elevator (h2)	Højde mast forlænget (h4)	Mastens tiltning frem/tilbage	Tiltning gaffelslæde frem/tilbage
Masttilt / Triple mast DZ / kold bukket	6500 mm	2700 mm	2046 mm	7154 mm	0,5 / 2 °	
	6800 mm	2800 mm	2146 mm	7454 mm	0,5 / 2 °	
	7100 mm	2900 mm	2246 mm	7754 mm	0,5 / 2 °	
	7310 mm	2970 mm	2316 mm	7964 mm	0,5 / 1 °	
	7400 mm	3000 mm	2346 mm	8054 mm	0,5 / 1 °	
	7700 mm	3100 mm	2446 mm	8354 mm	0,5 / 1 °	
	8000 mm	3200 mm	2546 mm	8654 mm	0,5 / 1 °	
	8300 mm	3300 mm	2646 mm	8954 mm	0,5 / 1 °	
	8420 mm	3340 mm	2686 mm	9074 mm	0,5 / 1 °	
	8720 mm	3440 mm	2786 mm	9374 mm	0,5 / 1 °	
	9020 mm	3540 mm	2886 mm	9674 mm	0,5 / 1 °	
ETV 210, ETV 212, ETM 214, ETV 214, ETM 216, ETV 216	Slagtilfælde (h3)	Højde mast tilbagetrukket (h1)	Fri elevator (h2)	Højde mast forlænget (h4)	Mastens tiltning frem/tilbage	Tiltning gaffelslæde frem/tilbage
Masttilt / Triple mast DZ / varmvalsede	4550 mm	2050 mm	1396 mm	5204 mm	1 / 5 °	
	5000 mm	2200 mm	1546 mm	5654 mm	1 / 5 °	
	5240 mm	2280 mm	1626 mm	5894 mm	1 / 5 °	
	5300 mm	2300 mm	1646 mm	5954 mm	1 / 5 °	
	5450 mm	2350 mm	1696 mm	6104 mm	1 / 3 °	
	5600 mm	2400 mm	1746 mm	6254 mm	1 / 3 °	
	5720 mm	2440 mm	1786 mm	6374 mm	1 / 3 °	
	5900 mm	2500 mm	1846 mm	6554 mm	1 / 3 °	
	6200 mm	2600 mm	1946 mm	6854 mm	1 / 3 °	
	6500 mm	2700 mm	2046 mm	7154 mm	0,5 / 2 °	
	6800 mm	2800 mm	2146 mm	7454 mm	0,5 / 2 °	
	7100 mm	2900 mm	2246 mm	7754 mm	0,5 / 2 °	
	7310 mm	2970 mm	2316 mm	7964 mm	0,5 / 1 °	
	7400 mm	3000 mm	2346 mm	8054 mm	0,5 / 1 °	
ETV 214, ETV 216	Slagtilfælde (h3)	Højde mast tilbagetrukket (h1)	Fri elevator (h2)	Højde mast forlænget (h4)	Mastens tiltning frem/tilbage	Tiltning gaffelslæde frem/tilbage
Gaffeltilt / Triple mast DZ / kold bukket	5000 mm	2200 mm	1546 mm	5654 mm	2 / 5 °	
	5300 mm	2300 mm	1646 mm	5954 mm	2 / 5 °	
	5600 mm	2400 mm	1746 mm	6254 mm	2 / 5 °	
	5900 mm	2500 mm	1846 mm	6554 mm	2 / 5 °	
	6200 mm	2600 mm	1946 mm	6854 mm	2 / 5 °	
	6500 mm	2700 mm	2046 mm	7154 mm	2 / 5 °	
	6800 mm	2800 mm	2146 mm	7454 mm	2 / 5 °	
	7100 mm	2900 mm	2246 mm	7754 mm	2 / 5 °	
	7400 mm	3000 mm	2346 mm	8054 mm	2 / 5 °	
	7700 mm	3100 mm	2446 mm	8354 mm	2 / 5 °	
	8000 mm	3200 mm	2546 mm	8654 mm	2 / 5 °	
	8300 mm	3300 mm	2646 mm	8954 mm	2 / 5 °	
	8420 mm	3340 mm	2686 mm	9074 mm	2 / 5 °	
	8720 mm	3440 mm	2786 mm	9374 mm	2 / 5 °	
9020 mm	3540 mm	2886 mm	9674 mm	2 / 5 °		

9410 mm	3670 mm	3016 mm	10064 mm	2 / 5 °
9920 mm	3840 mm	3186 mm	10574 mm	2 / 5 °
10250 mm	3950 mm	3296 mm	10904 mm	2 / 5 °
10520 mm	4040 mm	3386 mm	11174 mm	2 / 5 °
10700 mm	4100 mm	3446 mm	11354 mm	2 / 5 °

Kendtegn	1.2	Producentens typebetegnelse		ETV 210	ETV 212	ETM 214	ETV 214	ETM 216	ETV 216
	1.3	Drev		Elektrisk					
	1.4	Betjening		Sidevendt sæde					
	1.5	Kapacitet / belastning	Q kg	1000	1200	1400		1600	
	1.6	Lasttyngdepunktsafstand	c mm	600					
	1.8	Lastafstand	x mm	315	400	353	423	403	413
	1.8.1	Lastafstand, masten fremskudt	mm	170		205			
	1.9	Akselafstand	y mm	1300	1385	1410		1460	
	Vægt	2.1.1	Egenvægt (inkl. batteri)	kg	2560	2580	2975	3000	3110
2.3		Akselbelastning uden last for/bag	kg	1587 / 973	1587 / 993	1785 / 1190	1830 / 1170	1835 / 1275	1882 / 1254
2.4		Akselbelastning, gaflerne fremme, med last for/bag	kg	634 / 2926	516 / 3264	481 / 3894	572 / 3828	518 / 4192	521 / 4215
2.5		Akselbelastning, gaflerne tilbage, med last for/bag	kg	1282 / 2278	1361 / 2419	1531 / 2844	1628 / 2772	1649 / 3061	1658 / 3078
Hjul/chassis	3.1	Dæk		Polyuretan (PU)					
	3.2	Dækstørrelse, foran		Ø 343 x 114					
	3.3	Dækstørrelse, bag		Ø 230 x 85		Ø 285 x 100			
	3.5	Hjul, nummer foran / bag (x = drevet)		1x / 2					
	3.7	Sporvidde, bag	b11 mm	993		986	1136	986	1136
Basismål	4.1	Mastens tilning frem/tilbage	a/β °	1 / 3					
	4.2	Højde mast tilbagetrukket (h1)	h1 mm	2300	2400				
	4.3	Fri elevator (h2)	h2 mm	1646	1746				
	4.4	Slagtilfælde (h3)	h3 mm	5300	5600				
	4.5	Højde mast forlænget (h4)	h4 mm	5954	6254				
	4.7	Højde af beskyttende tag (kabine)	h6 mm	2190					
	4.8	Sædehøjde / ståhøjde	h7 mm	1057					
	4.10	Hjularmenes højde	h8 mm	265	285				
	4.19	Samlet længde	l1 mm	2346	2418	2348	2418	2408	
	4.20	Længde inkl. gaffelbagside	l2 mm	1196	1268	1198	1268	1258	
	4.21.1	Samlet bredde	b1 mm	1120		1270	1120	1270	
	4.21.2	Samlet bredde	b2 mm	1120		1270	1120	1270	
	4.22	Fork dimensioner	s/ e/l mm	40 x 80 x 1150		40 x 120 x 1150			
	4.23	Gaffeltruck-forbindelsesklasse		2B					
	4.24	Gaffelslædebredde	b3 mm	800	830				
	4.25	Udvendig gaffelafstand	b5 mm	296	335				
	4.25.1	Gaffelbredde udvendig (min./max.)	b5 mm	296 / 705	335 / 560	335 / 705	335 / 560	335 / 705	
	4.26	Bredde mellem støttehjulene/læsseflade	b4 mm	900	780	940	780	940	
	4.28	Fremskydning	mm	485	570	558	628	608	618
	4.32	Frihøjde til gulvet mellem akser	m2 mm	80					
4.34.1	Arbejdsbredde (pall 1000 x 1200 på tværs)	Ast mm	2626	2644	2702	2652	2716	2709	
4.34.2	Arbejdsbredde (pall 800x1200 langsgående)	Ast mm	2686	2689	2757	2694	2762	2753	
4.35	Venderadius	Wa mm	1515	1595	1620		1670		
4.37	Længde over hjularmene	L7 mm	1640	1725	1780		1830		
Ydelsesdata	5.1	Kørehastighed med/uden last (Efficiency drivePLUS)	km/h	11 / 11 - / -		11 / 11 14 / 14			
	5.2	Løfthastighed med/uden last (Efficiency liftPLUS)	m/s	0,48 / 0,7 - / -	0,43 / 0,7 - / -	0,38 / 0,7 0,51 / 0,7		0,35 / 0,7 0,48 / 0,7	
	5.3	Sænkehastighed med/uden last (Efficiency liftPLUS)	m/s	0,5 / 0,5 - / -		0,55 / 0,55 0,55 / 0,55			

	5.4	Fremskydningshastighed med/uden last (Efficiency liftPLUS)	m/s	0,2 / 0,2 - / -		0,18 / 0,18 0,22 / 0,22			
	5.7	Stigeevne med/uden last (Efficiency drivePLUS)	%	7 / 10 - / -		9 / 13 9 / 13		8 / 12 8 / 12	
	5.8	Maks. stigeevne med/uden last (Efficiency drivePLUS)	%	10 / 15 - / -		10 / 15 10 / 15			
	5.9	Accelerationstid med/uden last (Efficiency drivePLUS)	s	4,8 / 4,3 - / -	4,9 / 4,5 - / -	5,3 / 5 4,7 / 4,3		5,4 / 5 4,8 / 4,3	
	5.10	Driftsbremse		elektrisk					
Elmotor/elektronik	6.1	Køremotor, effekt S2 60 min (Efficiency drivePLUS)	kW	6 -		6 8,5			
	6.2	Løftemotor, effekt ved S3 (Efficiency liftPLUS)	kW	13,3 -		13,3 15,5			
	6.3	Batteri iht. DIN 43531/35/36		DIN 43531 B			DIN 43531 C	DIN 43531 B	DIN 43531 C
	6.4	Batterispænding/nominel kapacitet	V / Ah	48 / 280		48 / 465			
	6.5	Batterivægt	kg	556		750			
	6.6	Energiforbrug iht. VDI-cyklus	kWh/h	2,6	2,9	3,4		3,6	
	6.6.1	Energiforbrug iht. EN-cyklus (Efficiency PLUS)	kWh/h	2,81 -	3,05 -	3,16 3,21		3,19 3,23	
	6.6.2	CO ₂ -ækvivalent ifølge EN16796 (Efficiency PLUS)	kg/h	1,5 -	1,7 -	1,7 1,7			
	6.7	Omlæsningsydelse (Efficiency PLUS)	t/h	38,63 -	46,65 -	52,34 60,8		58,42 68,74	
	6.8.1	Energiforbrug ved maks. omlæsningsydelse (Efficiency PLUS)	kWh/h	2,89 -	3,06 -	3,08 4,04		3,22 4,11	
Andet	8.1	Type kørekontrol		Impuls/Mosfet AC		Mosfet/AC			
	10.1	Arbejdstryk for påbygningsaggregat	bar	150					
	10.2	Oliestrøm for påbygningsaggregater	l/min	20					
	10.7	Schalldruckpegel nach EN12053	dB (A)	68					

- Dette typeblad iht. VDI-direktiv 2198 nævner kun de tekniske værdier for standardtrucken. Afvigende dækttyper, andre master, tillægsanordninger, osv. kan resultere i andre værdier.

Efficiency: Værdier ved konfiguration med standardpakke | PLUS: Værdier ved konfiguration med drive og lift plus pakke

- VDI-nr. 1.8: Batteriets størrelse og masttypen har indflydelse på lastafstanden x
- VDI-nr. 2.1.1: Batteriets størrelse og mastens udførelse har indflydelse på egenvægten og akselbelastningerne
- VDI-nr. 2.3: Batteriets størrelse og mastens udførelse har indflydelse på egenvægten og akselbelastningerne
- VDI-nr. 2.4: Batteriets størrelse og mastens udførelse har indflydelse på egenvægten og akselbelastningerne
- VDI-nr. 2.5: Batteriets størrelse og mastens udførelse har indflydelse på egenvægten og akselbelastningerne
- VDI-nr. 4.1: Mastens udførelse bestemmer hælningsværdierne
- VDI-nr. 4.10: Med en lasthjulsafdækning øges hjularmenes højde med 30 mm
- VDI-nr. 4.19: Batteriets størrelse, masttypen og gaffellængden har indflydelse på den samlede længde l1
- VDI-nr. 4.20: Batteriets størrelse og mastens type har indflydelse på længden, inkl. gaffelbagside l2
- VDI-nr. 4.28: Batteriets størrelse og masttypen har indflydelse på fremskydningen l4
- VDI-nr. 4.34.1: Batteriets størrelse og masttypen har indflydelse på arbejdsgangbredderne
- VDI-nr. 4.34.2: Batteriets størrelse og masttypen har indflydelse på arbejdsgangbredderne
- VDI-nr. 6.6.1: PLUS refererer til ydelsespakken drive&liftPLUS
- VDI-nr. 6.6.2: PLUS refererer til ydelsespakken drive&liftPLUS
- VDI-nr. 6.7: PLUS refererer til ydelsespakken drive&liftPLUS
- VDI-nr. 6.8.1: PLUS refererer til ydelsespakken drive&liftPLUS

Jungheinrich Danmark A/S

Øst: Park Allé 350 C, 1 sal, 2605 Brøndby

Vest: Vrøndingvej 5, 8700 Horsens

Telefon 8987 4800

kontakt@jungheinrich.dk
www.jungheinrich.dk

Vores fabrikker i Norderstedt, Moosburg
og Landsberg, samt vores
reservedelscenter i KaltenKirchen, er
certificeret.

ISO 9001
ISO 14001

Jungheinrich truck opfylder de
europæiske sikkerhedskrav.



**JUNGHEINRICH**